

Breedte maatvoering Avento RB - RL enkeleurs kozijnen OPDEK					
	Sponingmaat breedte	Deurbreedte productiemaat	Dagmaat breedte	Wandopening (sparingbreedte) tolerantie -5/+5 mm	Kozijnbreedte
630	640	630	610	680	713
680	690	680	660	730	763
730	740	730	710	780	813
780	790	780	760	830	863
830	840	830	810	880	913
880	890	880	860	930	963
930	940	930	910	980	1013
980	990	980	960	1030	1063
1030	1040	1030	1010	1080	1113

Hoogte maatvoering Avento RB - RL enkeleurs kozijnen OPDEK			
Vloer plafond hoogte	Kozijnhoogte	Wandopening (sparinghoogte) tolerantie -5/+5 mm	
	X	X - 15	
Y	Y - 20	Y - 35	

<small>EGENDOM BERKVEN'S BIJ SAMENRAJ VERMIENINGSLIJONG OF MERDELLING AAN DERDEN IN WEEKE VOORDAN OOK IS ZONDER SCHRIFTELIJKE TOESTEMMING VAN EIGENARES NIET GEORLOOPT.</small>	TOLERANTIES ALGEMEEN. * Herkenningsmaat / mal Maattolerantie ± 0.5 mm Hoektolerantie ± 0.5°	MATERIAAL. Diversen	SCHAAL / MAATEENHEID	
	AMERIKAANSE PROJECTIE A3	BENAMING.	millimeter [mm]	
		Avento RB Opdek - ZW		TEKENAAR / DATUM Sven van Rijt 26-11-2018
Revisienr.	Omschrijving	Datum	Naam	TEKENINGNUMMER
				REF.

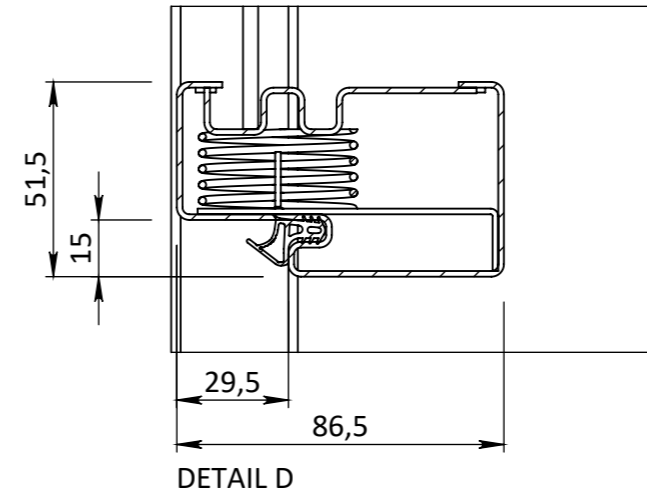
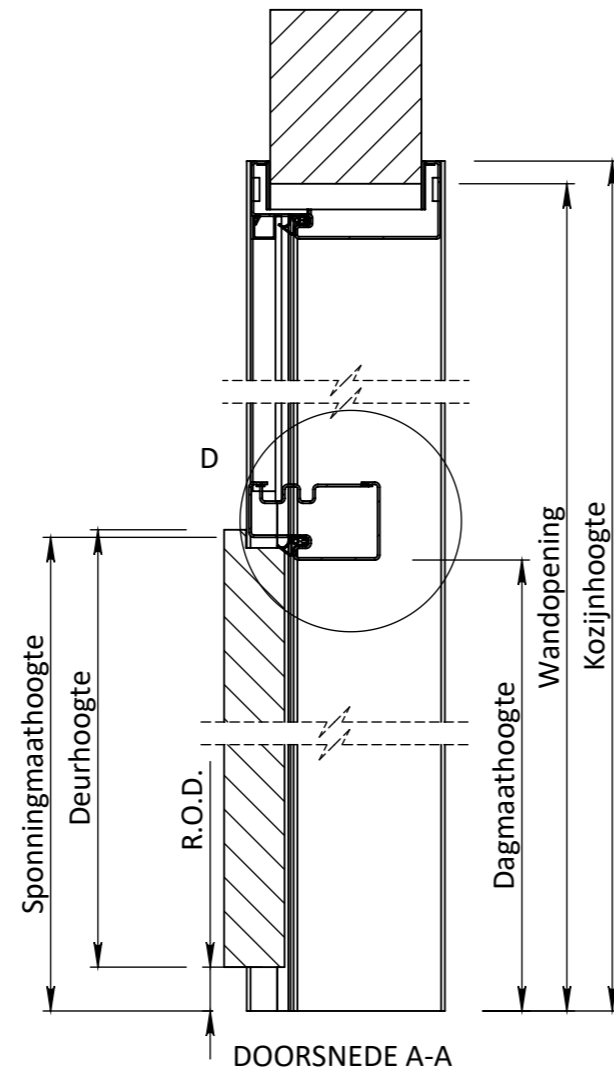
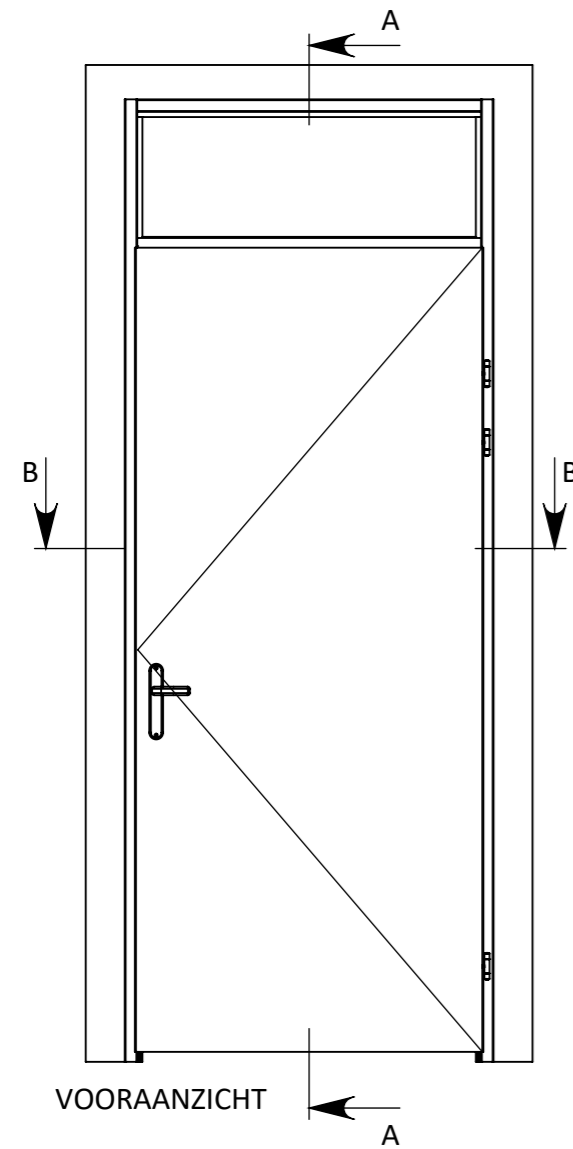
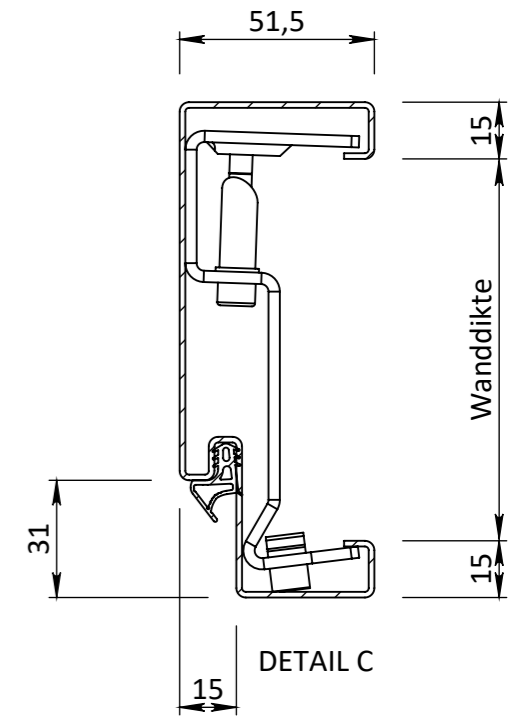
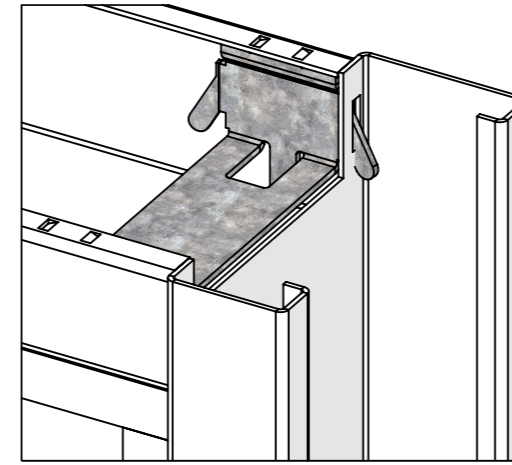
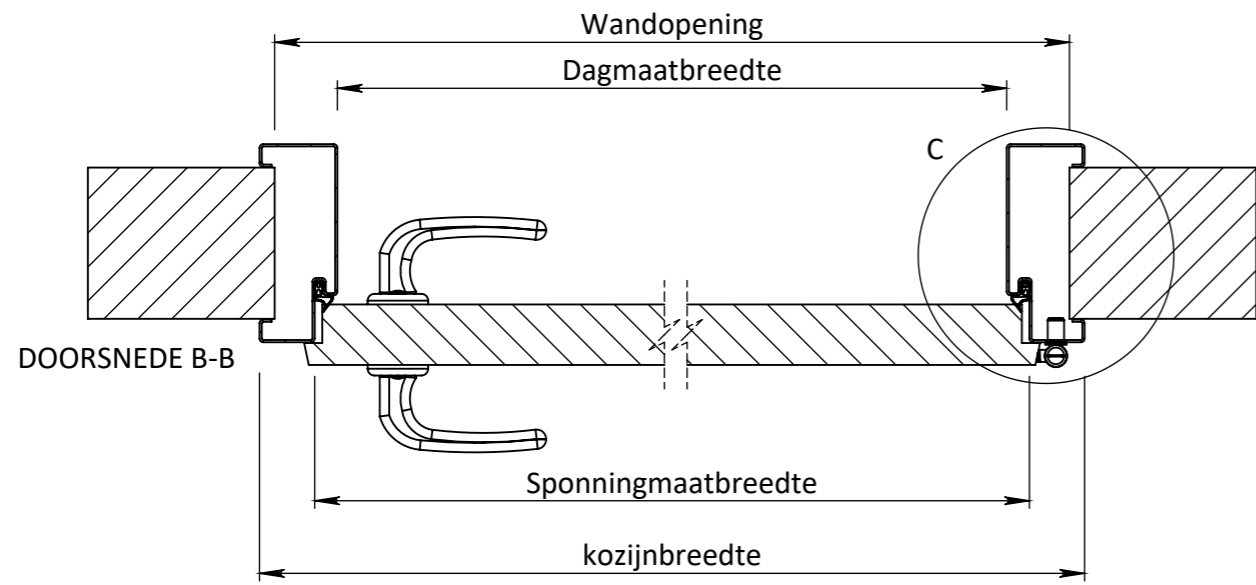

Breedte maatvoering Avento RB - RL dubbeleuren kozijnen STOMP						
	Tussenruimte deurmaald* (Type afhankelijk)	Sponningmaat breedte	Deurbreedte productiemaat	Dagmaat breedte	Wandopening (sparingbreedte) tolerantie -5/+5 mm	Kozijnbreedte
2 x 630	9	1267	626	1237	1311	1340
2 x 680	9	1367	676	1337	1411	1440
2 x 730	9	1467	726	1437	1511	1540
2 x 780	9	1567	776	1537	1611	1640
2 x 830	9	1667	826	1637	1711	1740
2 x 880	9	1767	876	1737	1811	1840
2 x 930	9	1867	926	1837	1911	1940

* Type Alprokon 19-1 deurmaald heeft een tussenruimte van 9 mm

Hoogte maatvoering Avento RB - RL dubbeleuren kozijnen STOMP			
Vloer/plafond hoogte	Kozijnhoogte	Wandopening (sparinghoogte) tolerantie -5/+5 mm	
	X	X - 15	
Y	Y - 20	Y - 35	

EGENDOM BERKVEN'S BIJ SAMENRAJ
VERMIENINGSLIJNING OF MEDDELING
AAN DERDEN IN WEEKE VOOR DAN OOK
IS ZONDER SCHRIFTELIJKE TOESTEMMING
VAN EIGENARES NIET GEORLOOPT.

TOLERANTIES ALGEMEEN.
* Herkenningsmaat / mal
Maattolerantie ± 0.5 mm
Hoektolerantie ± 0.5°

AMERIKAANSE PROJECTIE
A3

berkvens
deursystemen

MATERIAAL. Diversen

BENAMING.

Avento RB Opdek Snoer - ZW

SCHAAL / MAATEENHEID

millimeter [mm]

TEKENAAR / DATUM
Sven van Rijt
26-11-2018

Revisienr. Omschrijving

Datum

Naam

TEKENINGNUMMER

REF.

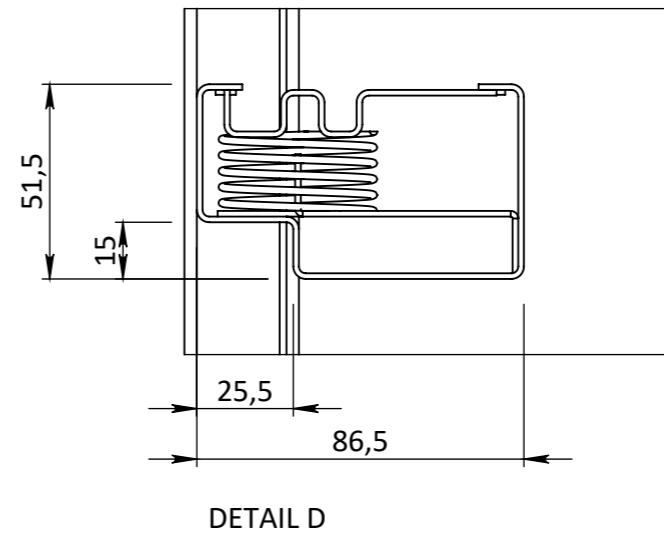
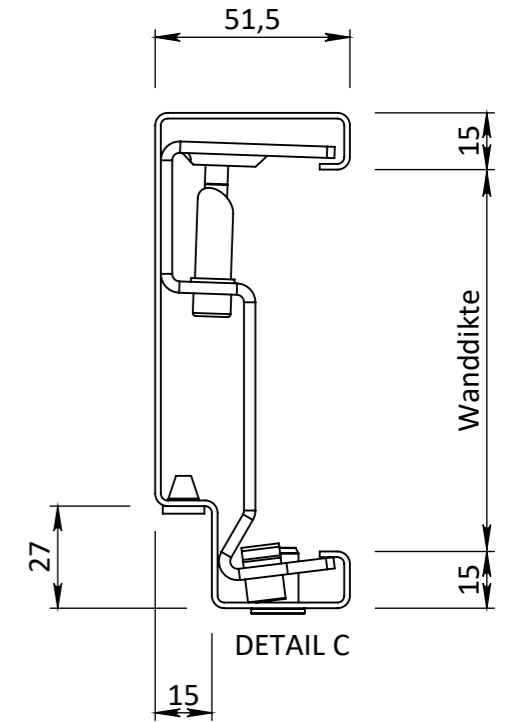
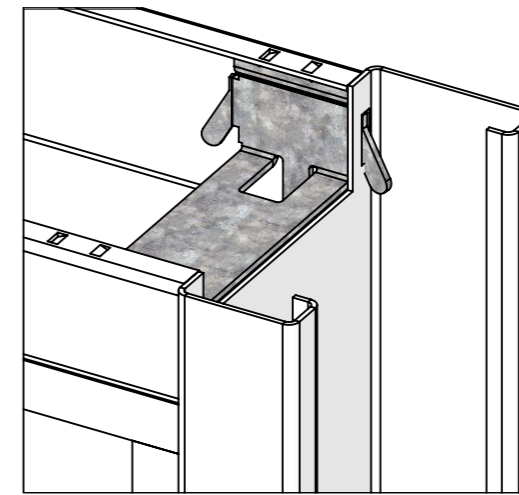
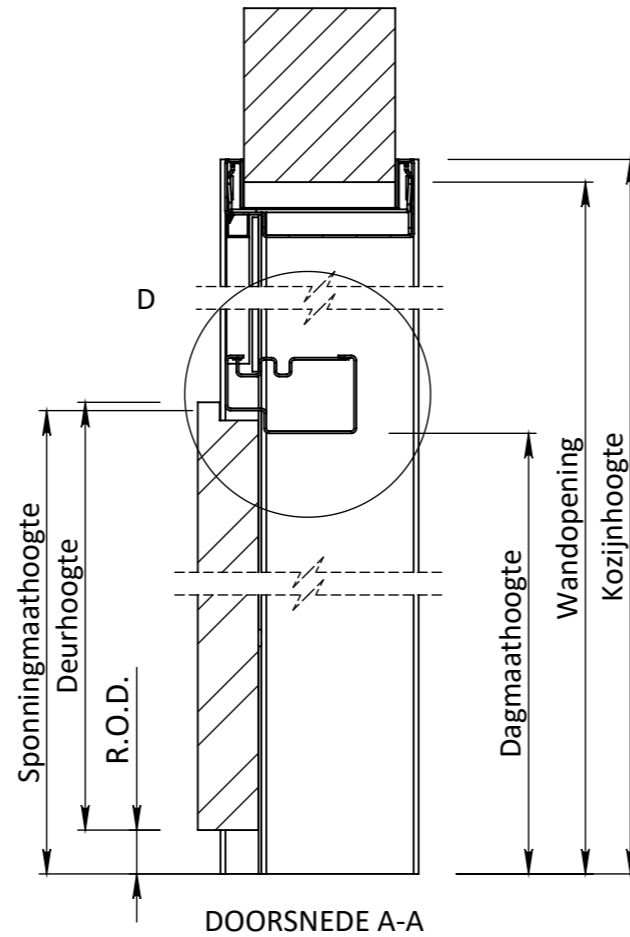
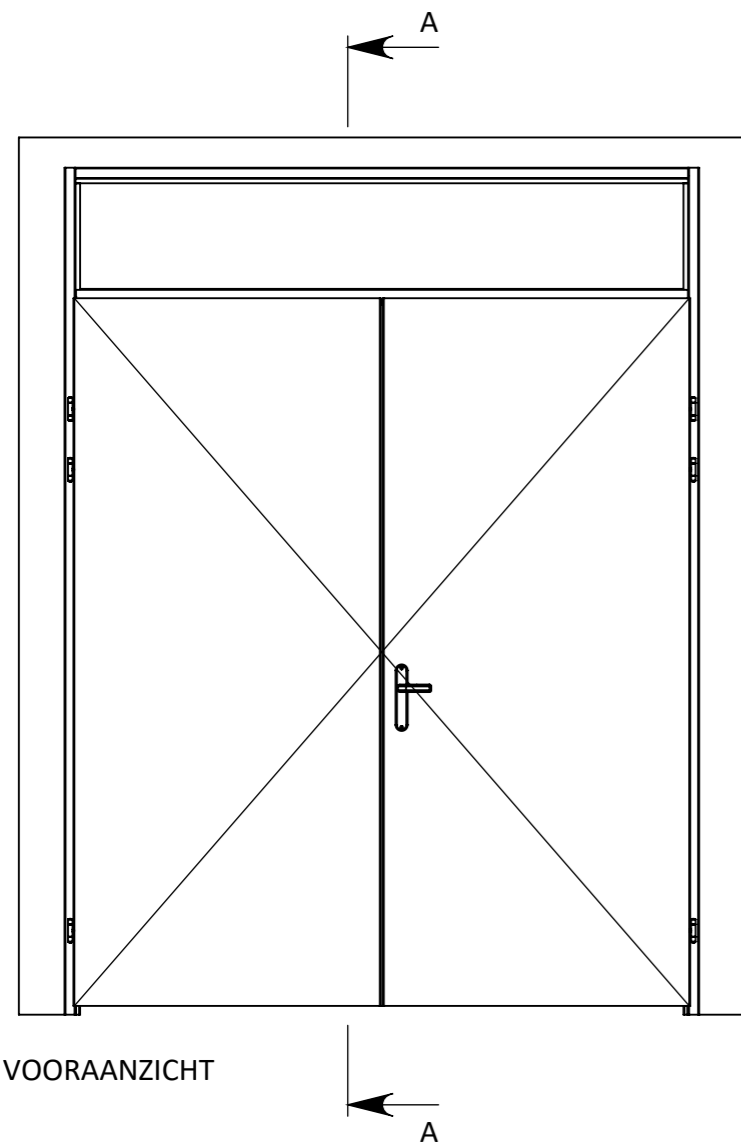
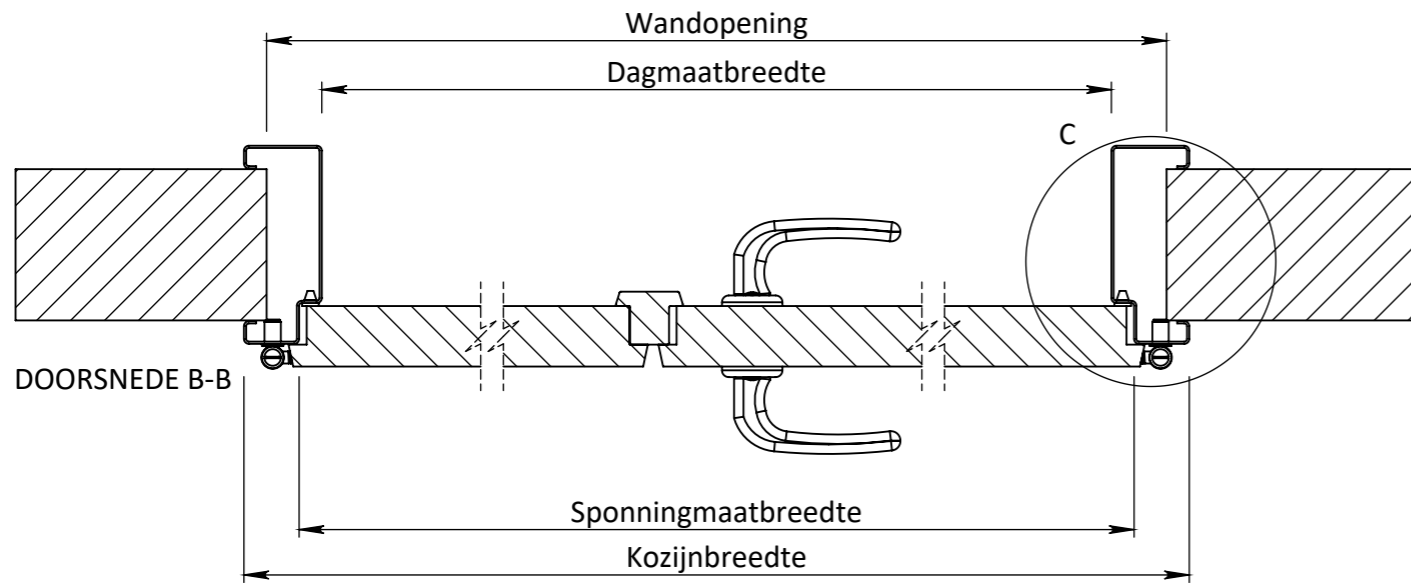

Breedte maatvoering Avento RB - RL dubbeleuren kozijnen OPDEK							
	Tussenruimte deurmaald*	Sponningmaat breedte	Deurbreedte productiemaat	Dagmaat breedte	Wandopening (sparingbreedte) tolerantie -5/+5 mm	Kozijnbreedte	
2 x 630	30	1300	630	1270	1340	1373	
2 x 680	30	1400	680	1370	1440	1473	
2 x 730	30	1500	730	1470	1540	1573	
2 x 780	30	1600	780	1570	1640	1673	
2 x 830	30	1700	830	1670	1740	1773	
2 x 880	30	1800	880	1770	1840	1873	
2 x 930	30	1900	930	1870	1940	1973	

* Type standaard T-lat heeft een tussenruimte van 30 mm

Hoogte maatvoering Avento RB - RL dubbeleuren kozijnen OPDEK			
Vloer/plafond hoogte	Kozijnhoogte	Wandopening (sparinghoogte) tolerantie -5/+5 mm	
X	X - 15		
Y	Y - 20	Y - 35	

EGENDOM BERKVEN'S BIJ SAMENRA
VERMIENINGSLINGING OF MEDDELING
AAN DERDEN IN WELKE VORM DAN OOK
IS ZONDER SCHRIFTELIJKE TOESTEMMING
VAN EIGENARES NIET GEORLOOFT.

TOLERANTIES ALGEMEEN.
* Herkenningmaat / mal
Maattolerantie ± 0.5 mm
Hoektolerantie ± 0.5°

AMERIKAANSE PROJECTIE
A3

berkvens
deursystemen

MATERIAAL. Diversen

BENAMING.

Avento 202 RB Opdek - ZW

Revisienr. Omschrijving

Datum

Naam

TEKENINGNUMMER

REF.

SCHAAL / MAATEENHEID

millimeter [mm]

TEKENAAR / DATUM
Sven van Rlijt
27-11-2018

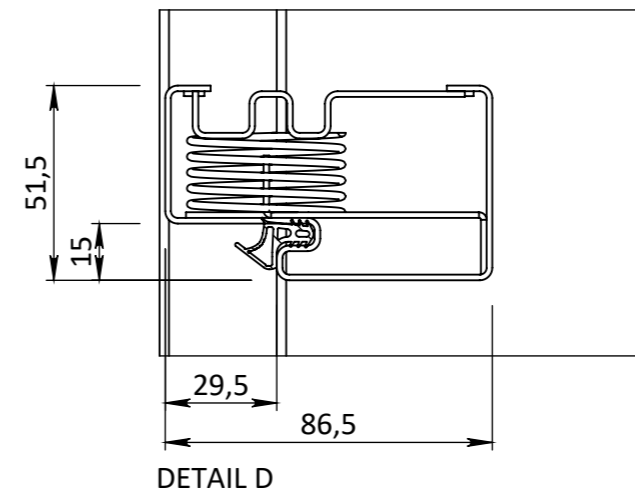
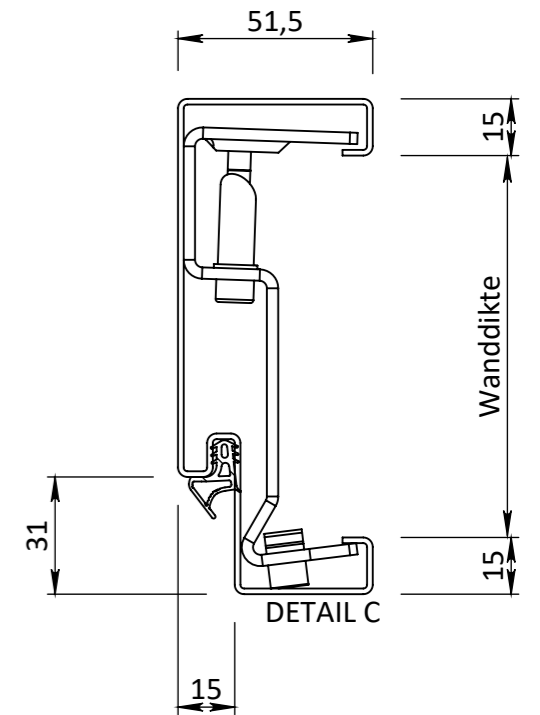
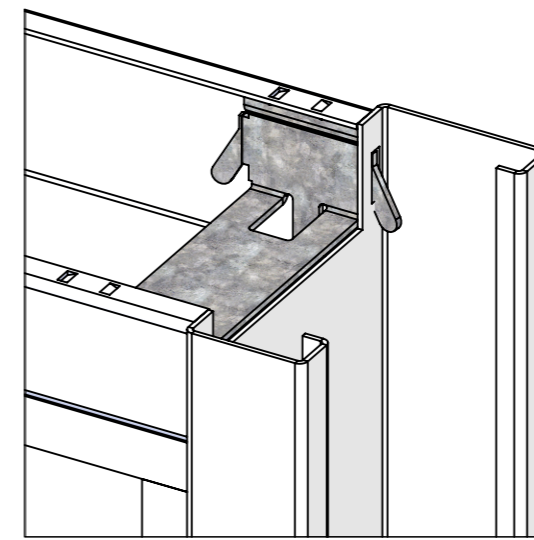
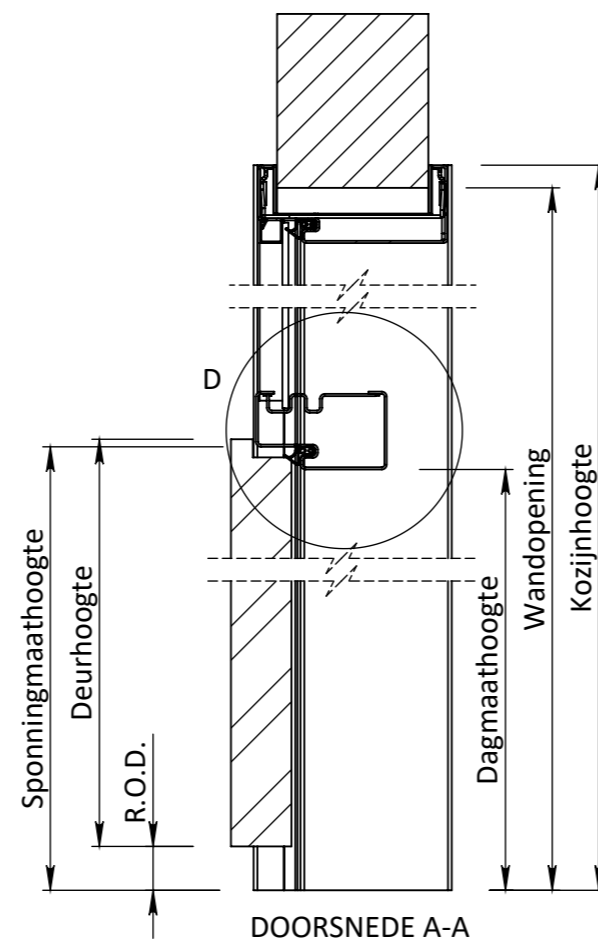
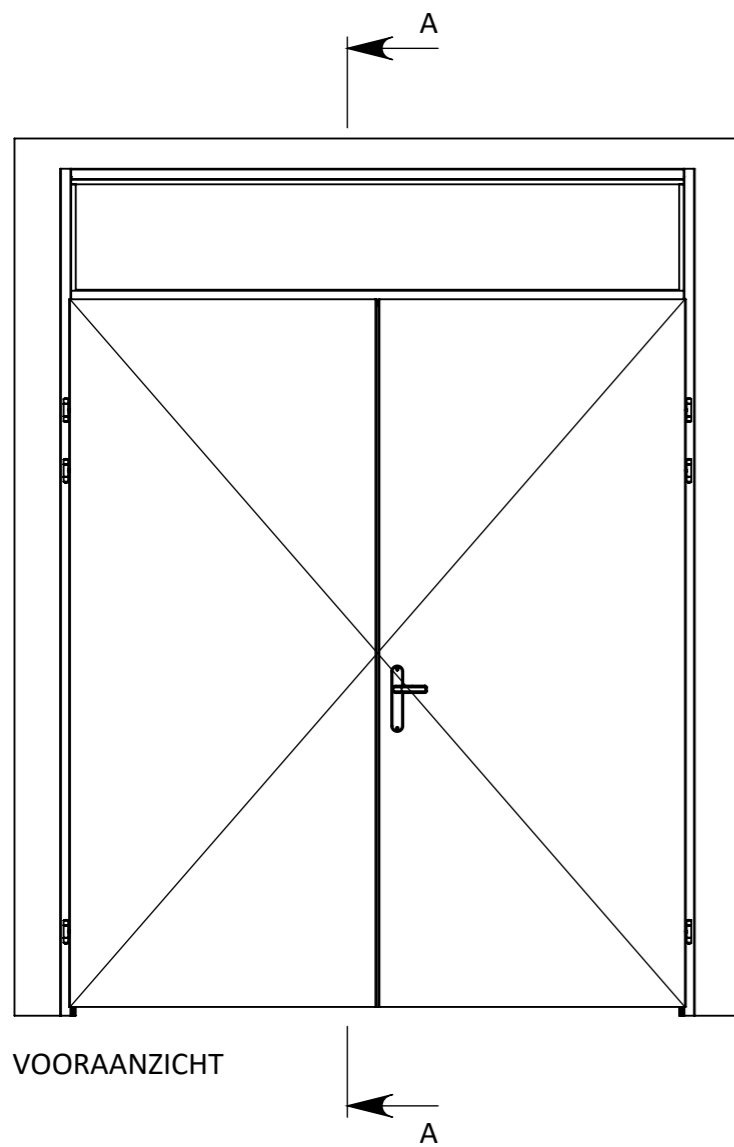
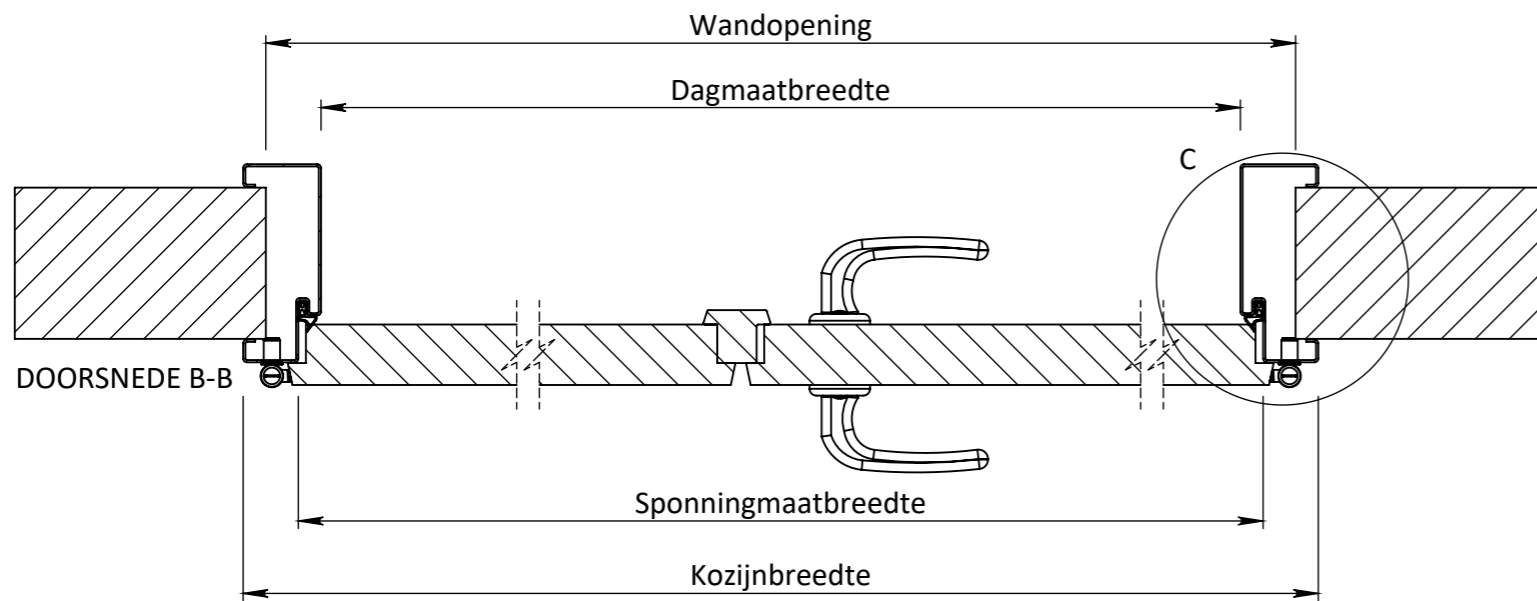

Breedte maatvoering Avento RB - RL dubbeleuren kozijnen STOMP						
	Tussenruimte deurnaald* (Type afhankelijk)	Sponningmaat breedte	Deurbreedte productiemaat	Dagmaat breedte	Wandopening (sparingbreedte) tolerantie -5/+5 mm	Kozijnbreedte
2 x 630	9	1267	626	1237	1311	1340
2 x 680	9	1367	676	1337	1411	1440
2 x 730	9	1467	726	1437	1511	1540
2 x 780	9	1567	776	1537	1611	1640
2 x 830	9	1667	826	1637	1711	1740
2 x 880	9	1767	876	1737	1811	1840
2 x 930	9	1867	926	1837	1911	1940

* Type Alprokon 19-1 deurnaald heeft een tussenruimte van 9 mm

Hoogte maatvoering Avento RB - RL dubbeleuren kozijnen STOMP			
Vloer/plafond hoogte	Kozijnhoogte	Wandopening (sparinghoogte) tolerantie -5/+5 mm	
	X	X - 15	
Y	Y - 20	Y - 35	

EGENDOM BERKVEN'S BIJ SAMENRAI...
 VERMIENINGSLINGING OF MEDDELING...
 AAN DERDEN IN WELKE VORM DAN OOK...
 IS ZONDER SCHRIFTELIJKE TOESTEMMING...
 VAN EIGENARES NIET GEORLOOPT.

TOLERANTIES ALGEMEEN.
 * Herkenningsmaat / mal
 Maattolerantie ± 0.5 mm
 Hoektolerantie ± 0.5°

AMERIKAANSE PROJECTIE
 A3

MATERIAAL. Diversen

BENAMING.
Avento 202 RB Opdek Snoer - ZW

SCHAAL / MAATEENHEID
 millimeter [mm]

TEKENAAR / DATUM
 Sven van Rlij
 27-11-2018

Revisiennr.	Omschrijving	Datum	Naam	TEKENINGNUMMER

REF.



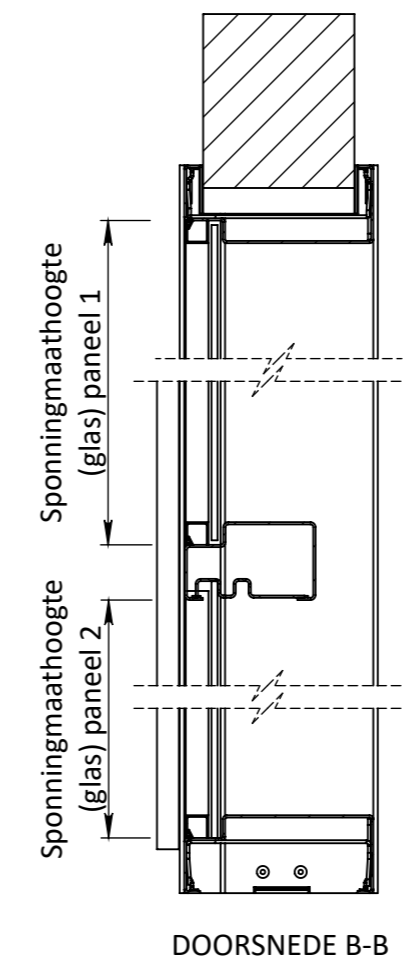
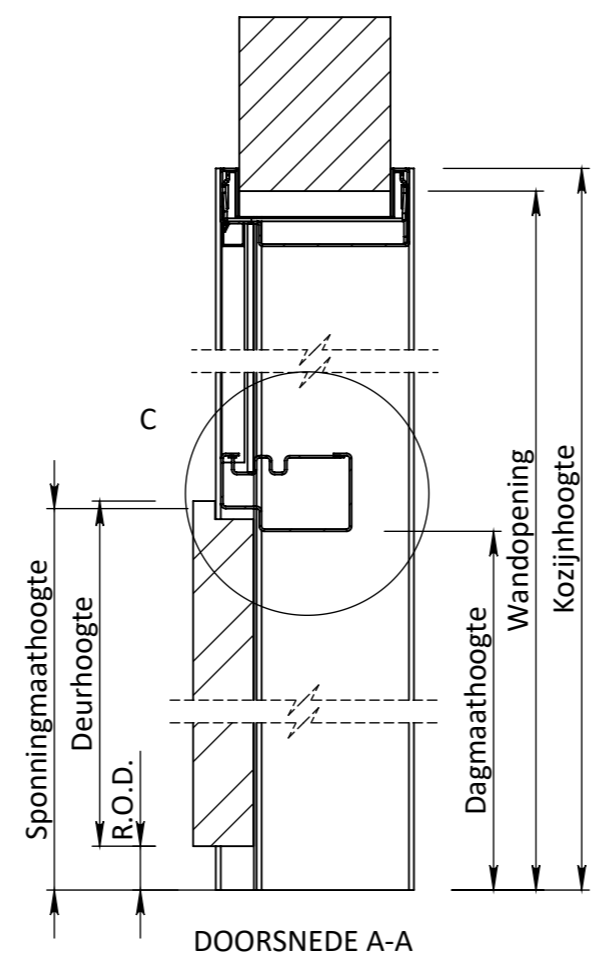
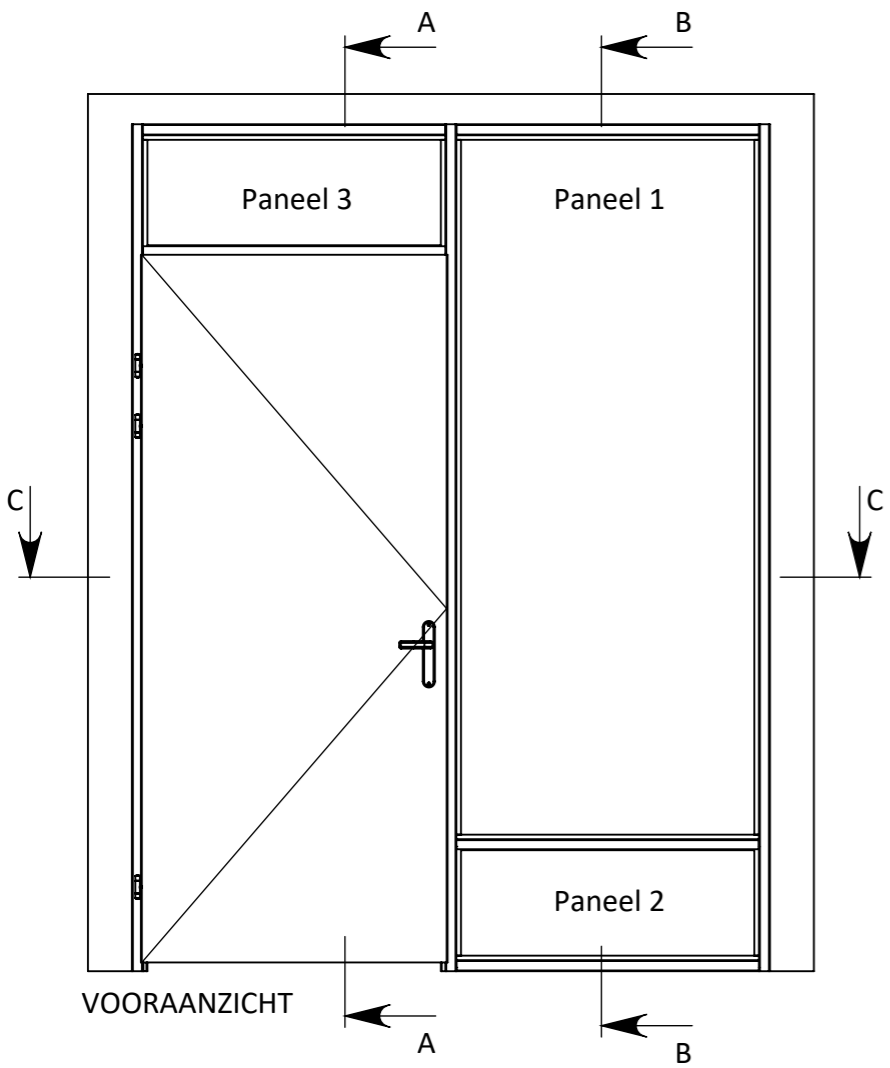
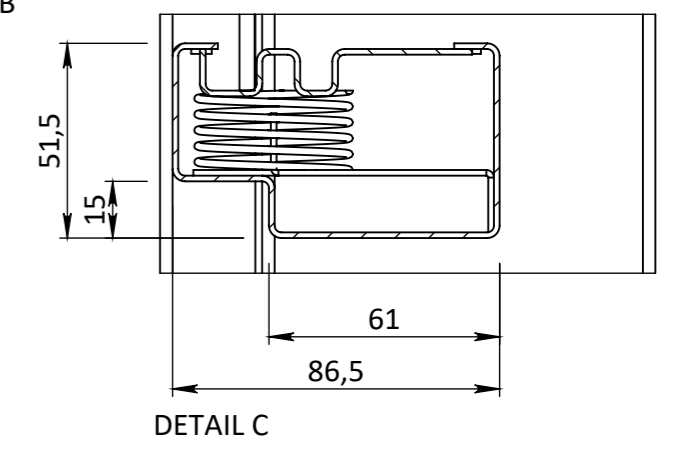
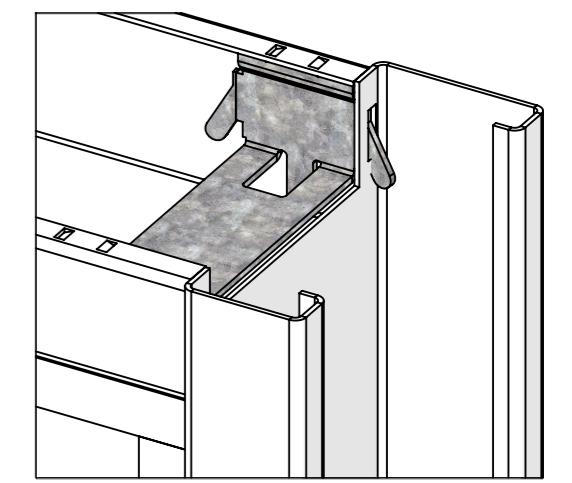
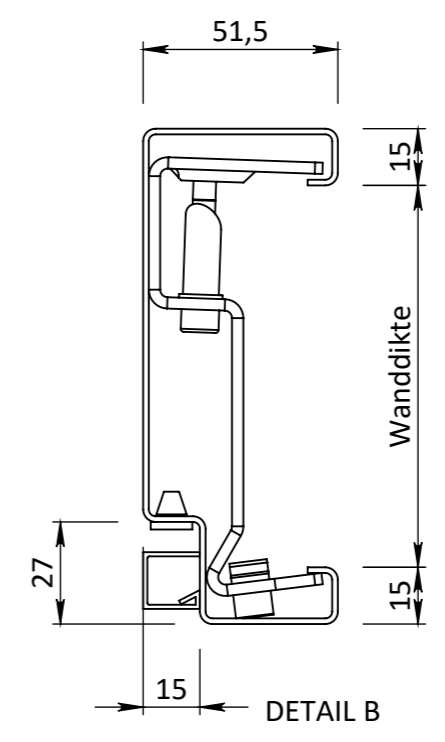
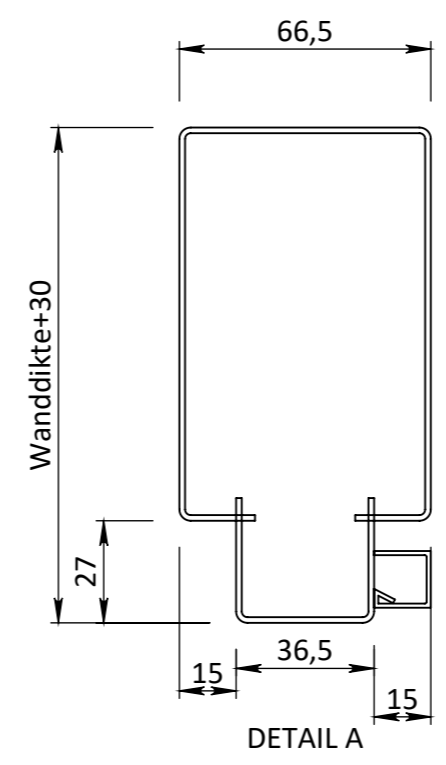
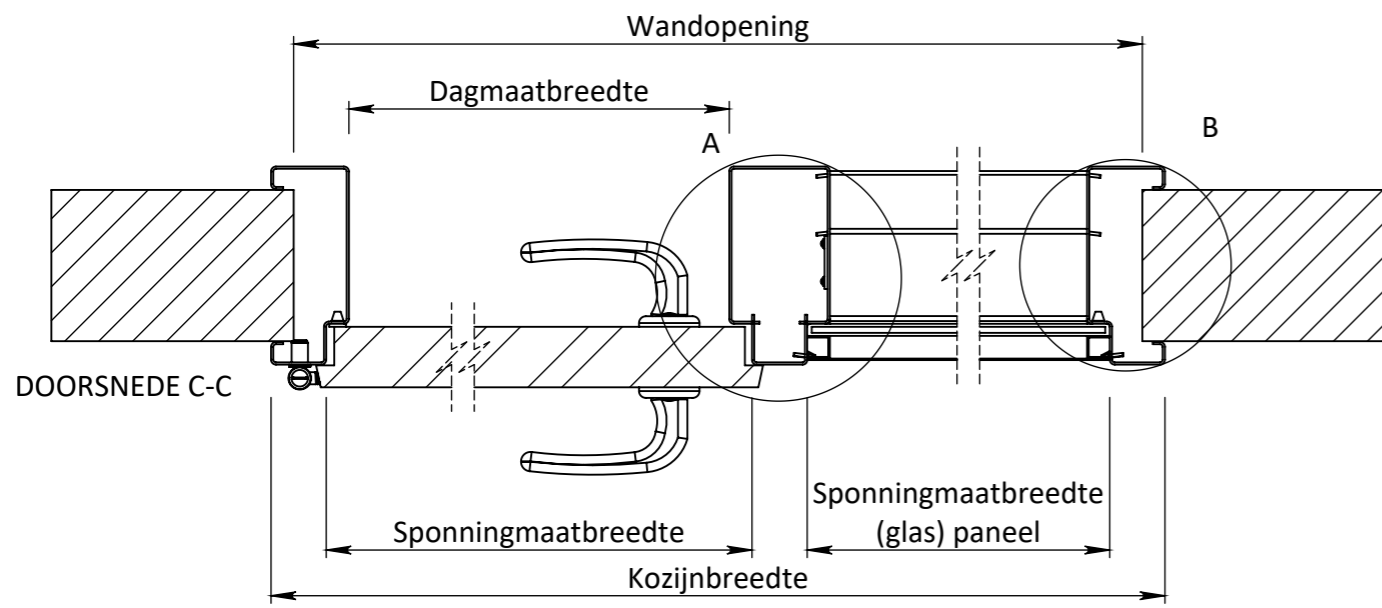

Breedte maatvoering Avento RB - RL zijlichtkozijnen OPDEK					
	Sponningmaat breedte deuropening	Deurbreedte productiemaat	Dagmaat breedte deuropening	Wandopening (sparingbreedte) tolerantie -5/+5 mm	Kozijnbreedte (minimaal deurbreedte +360 mm)
	630	640	630	Z - 30	Z
	680	690	680	Z - 30	Z
	730	740	730	Z - 30	Z
	780	790	780	Z - 30	Z
	830	840	830	Z - 30	Z
	880	890	880	Z - 30	Z
	930	940	930	Z - 30	Z
	980	990	980	Z - 30	Z
	1030	1040	1030	Z - 30	Z

Hoogte maatvoering Avento RB - RL dubbeldeurs kozijnen OPDEK			
Vloer plafond hoogte	Kozijnhoogte	Wandopening (sparinghoogte) tolerantie -5/+5 mm	
	X	X - 15	
Y	Y - 20	Y - 35	

<small>EGENDOM BERKVEN'S BIJ SAMERBA. VERMIENINGSLIJDING OF MEDDELING AAN DERDEN IN WELKE NORM DAN OOK IS ZONDER SCHRIFTELIJKE TOESTEMMING VAN EIGENARES NIET GEORLOOFT.</small>	TOLERANTIES ALGEMEEN. * Herkenningsmaat / mal Maattolerantie ± 0.5 mm Hoektolerantie ± 0.5°	MATERIAAL. Diversen BENAMING.	SCHAAL / MAATEENHEID millimeter [mm]
	AMERIKAANSE PROJECTIE A3	Avento 204 RB Opdek - ZW	TEKENAAR / DATUM Sven van Rijt 26-11-2018
berkvens deursystemen		Revisienr. Omschrijving Datum Naam	TEKENINGNUMMER REF.

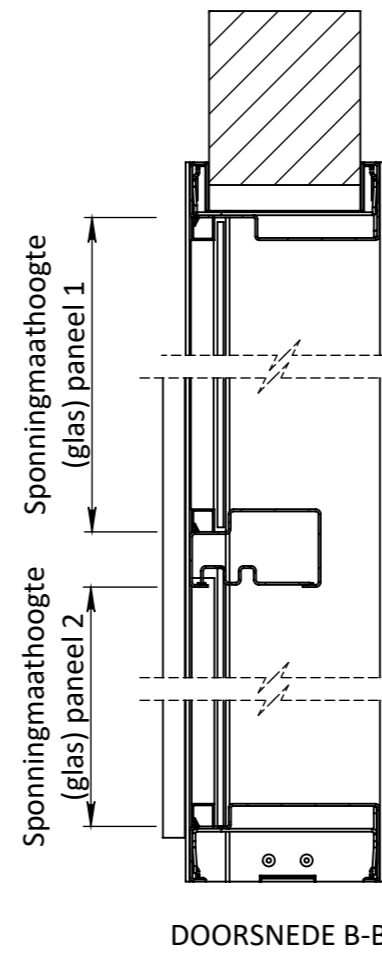
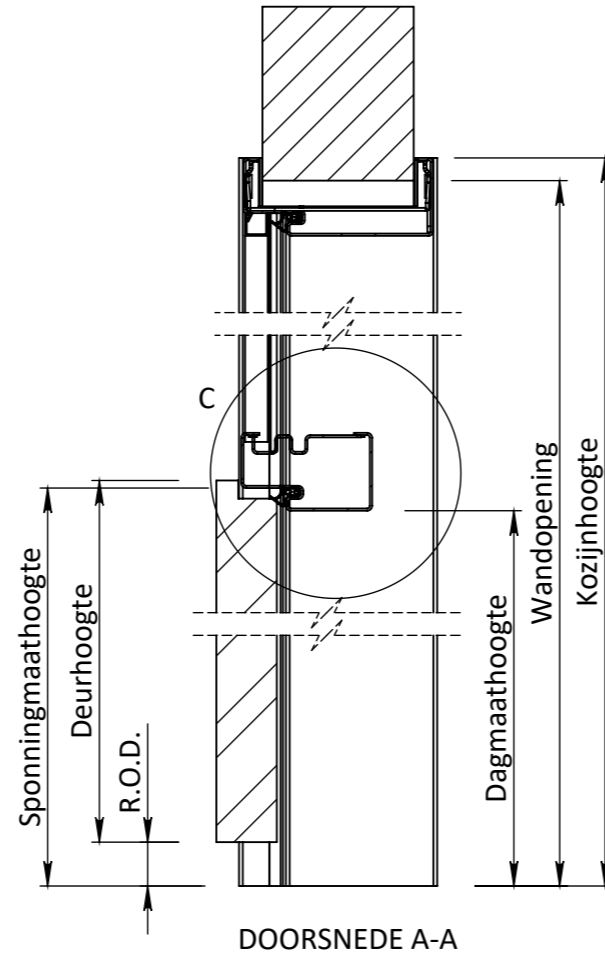
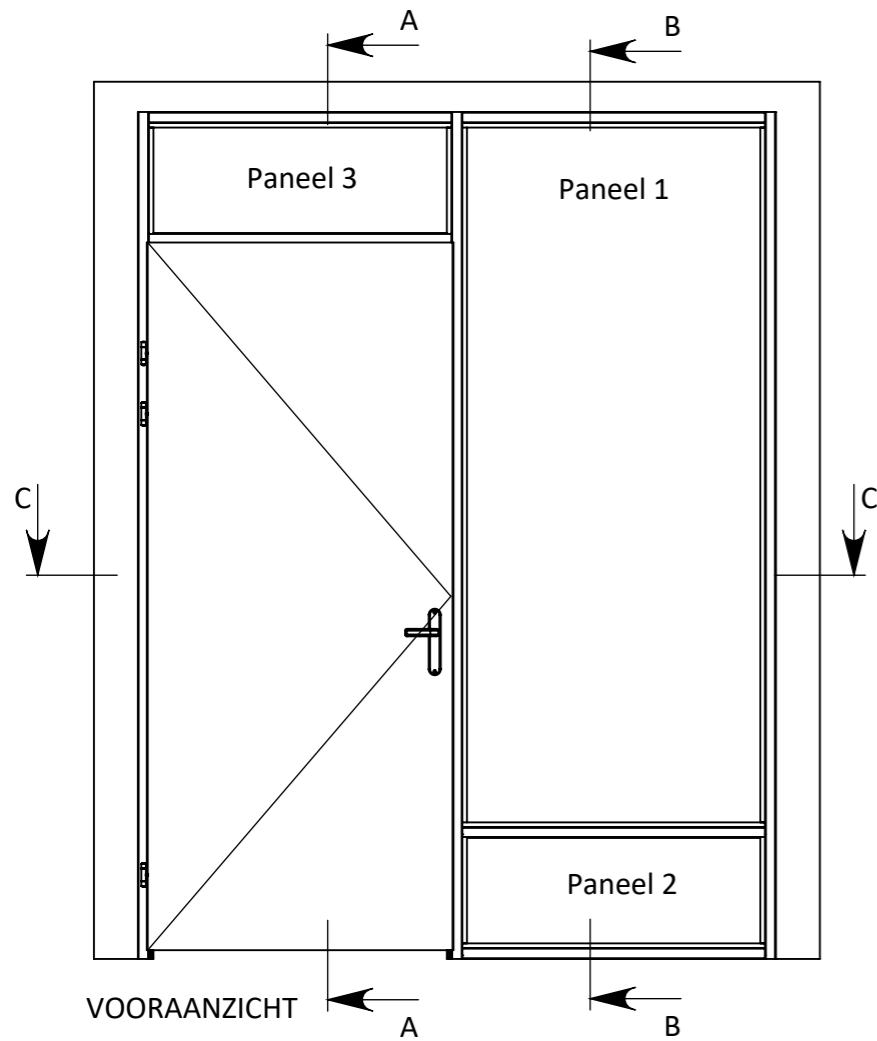
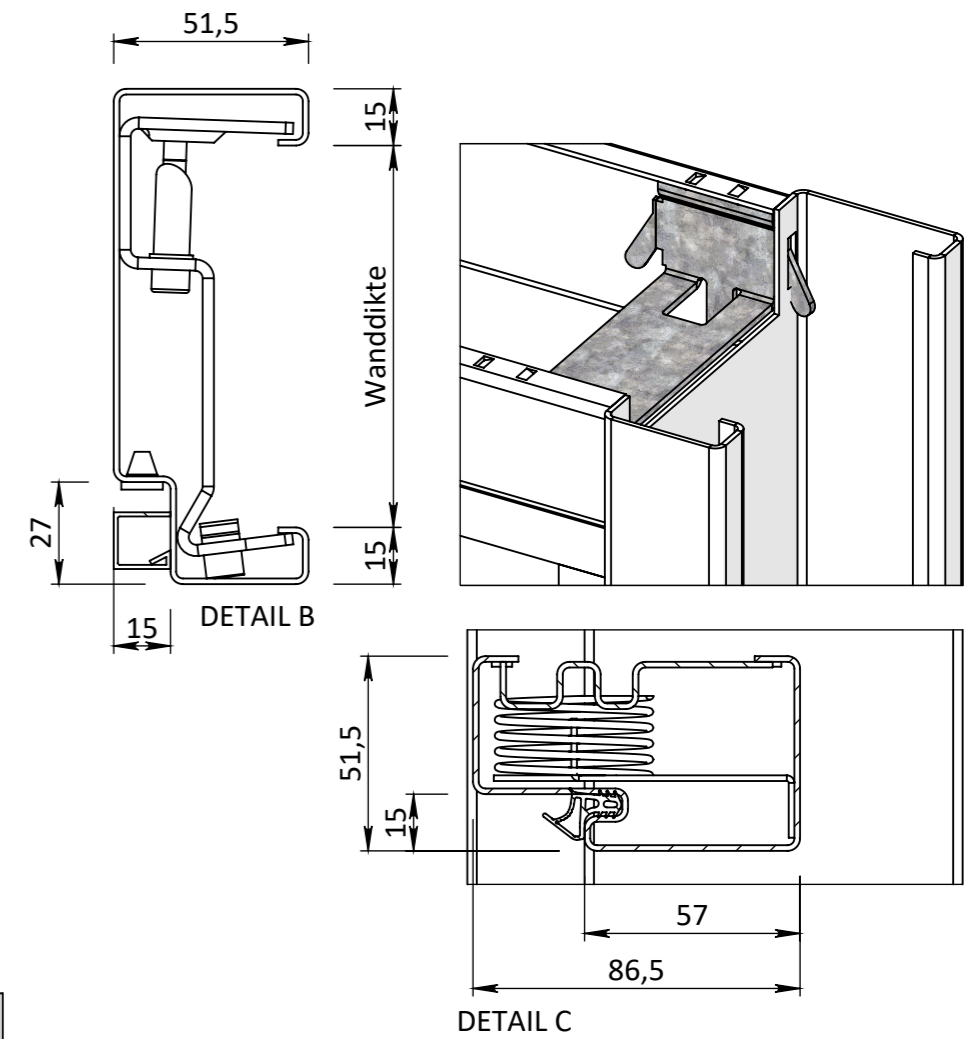
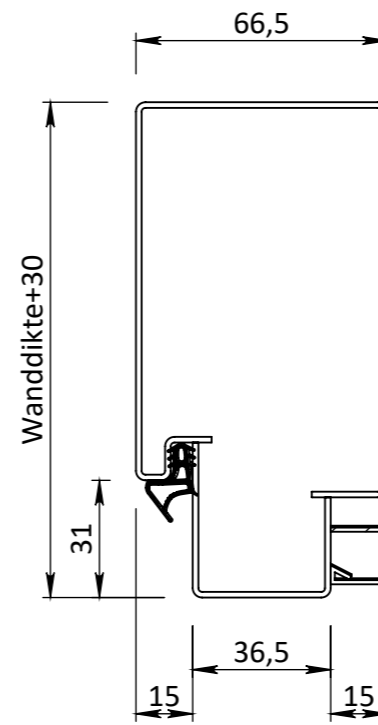
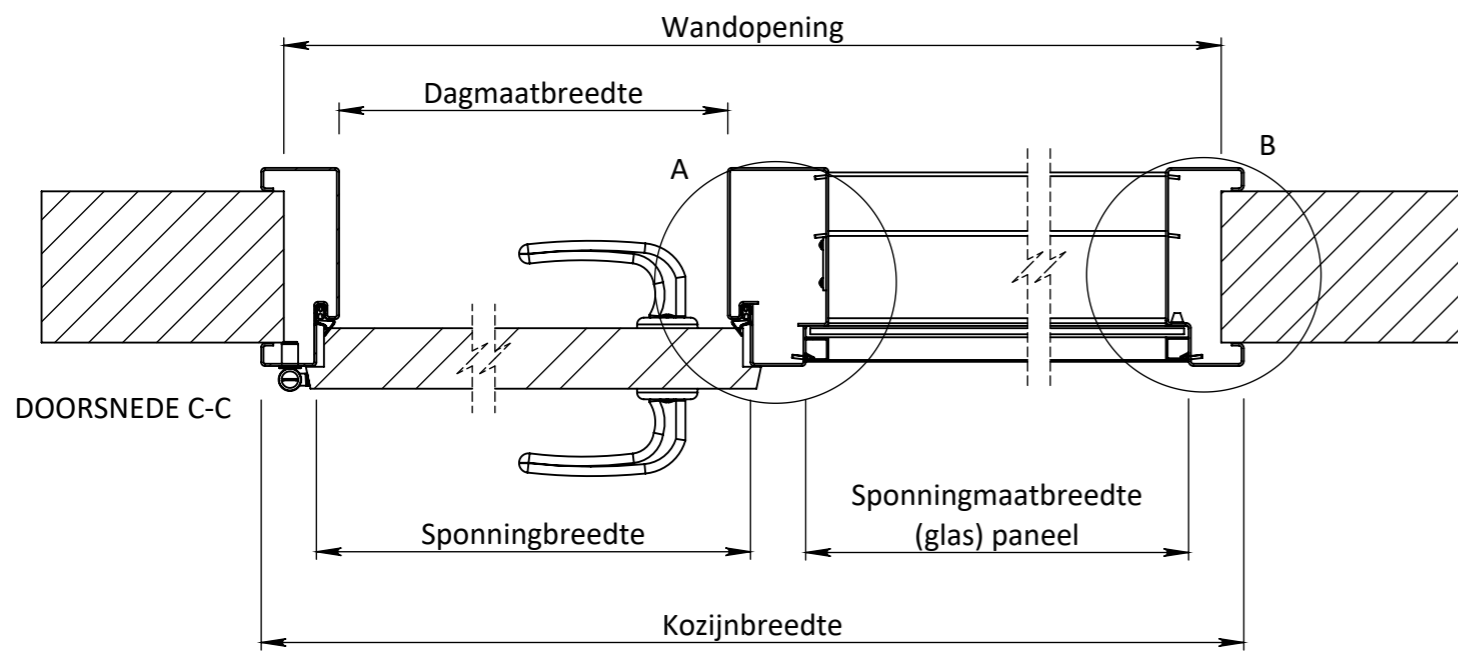

Breedte maatvoering Avento RB - RL zijzichtkozijnen OPDEK					
	Sponningmaat breedte deuropening	Deurbreedte productiemaat	Dagmaat breedte deuropening	Wandopening (sparingbreedte) tolerantie -5/+5 mm	Kozijnbreedte (minimaal deurbreedte +360 mm)
630	640	630	610	Z - 30	Z
680	690	680	660	Z - 30	Z
730	740	730	710	Z - 30	Z
780	790	780	760	Z - 30	Z
830	840	830	810	Z - 30	Z
880	890	880	860	Z - 30	Z
930	940	930	910	Z - 30	Z
980	990	980	960	Z - 30	Z
1030	1040	1030	1010	Z - 30	Z

Hoogte maatvoering Avento RB - RL dubbeldeurs kozijnen OPDEK			
Vloer plafond hoogte	Kozijnhoogte	Wandopening (sparinghoogte) tolerantie -5/+5 mm	
	X	X - 15	
Y	Y - 20	Y - 35	

TOLERANTIES ALGEMEEN.
 * Herkenningsmaat / mal
 Maattolerantie ± 0.5 mm
 Hoektolerantie ± 0.5°

AMERIKAANSE PROJECTIE

A3

MATERIAAL. Diversen

BENAMING. Avento 204 RB Opdek Snoer - ZW

SCHAAL / MAATEENHEID millimeter [mm]

TEKENAAR / DATUM Sven van Rijt 26-11-2018



Revisienr.	Omschrijving	Datum	Naam	TEKENINGNUMMER

REF.

Hoekoplossingen en wandaansluitingen

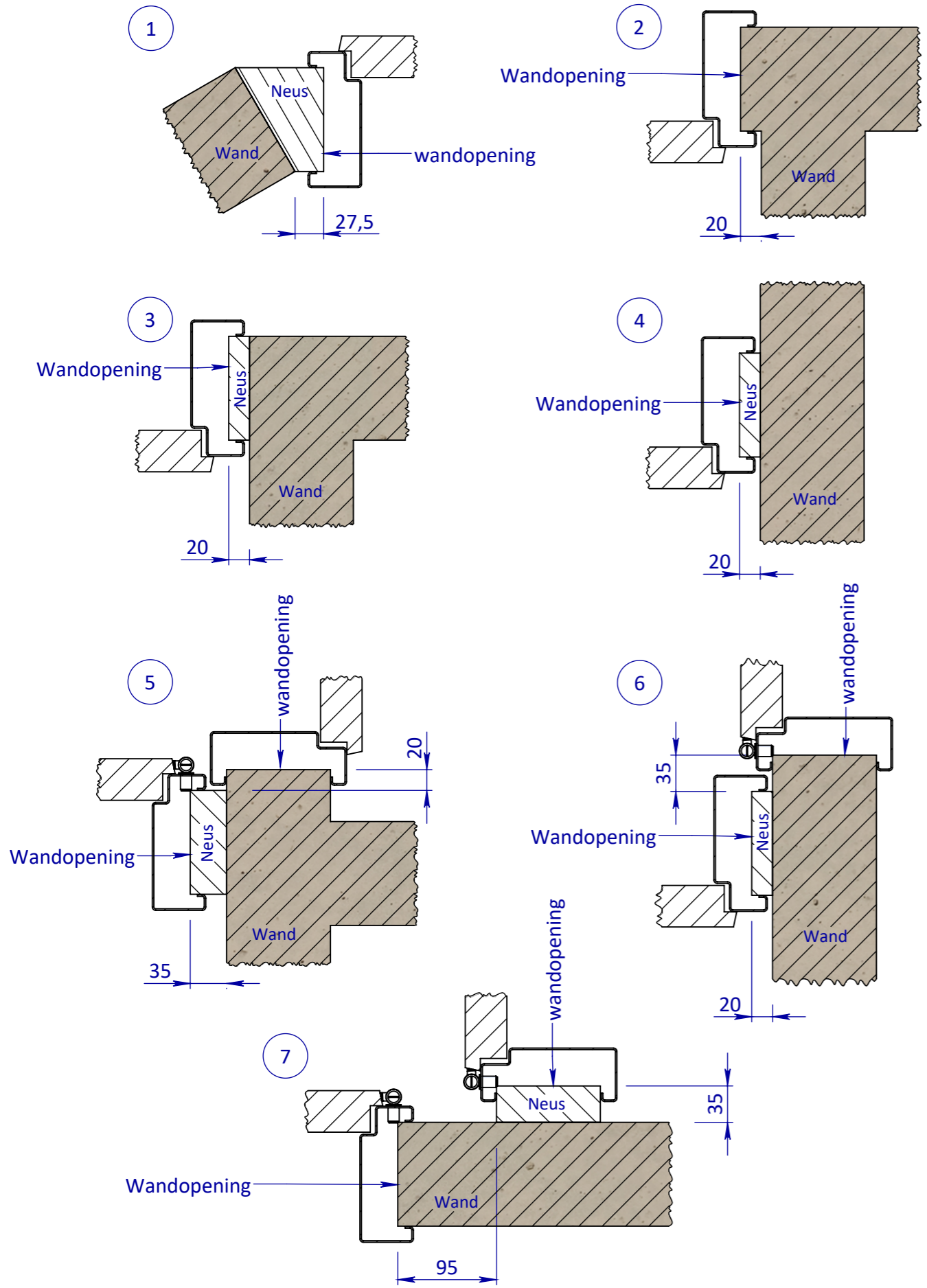

Wandopening afwijkende maatvoering

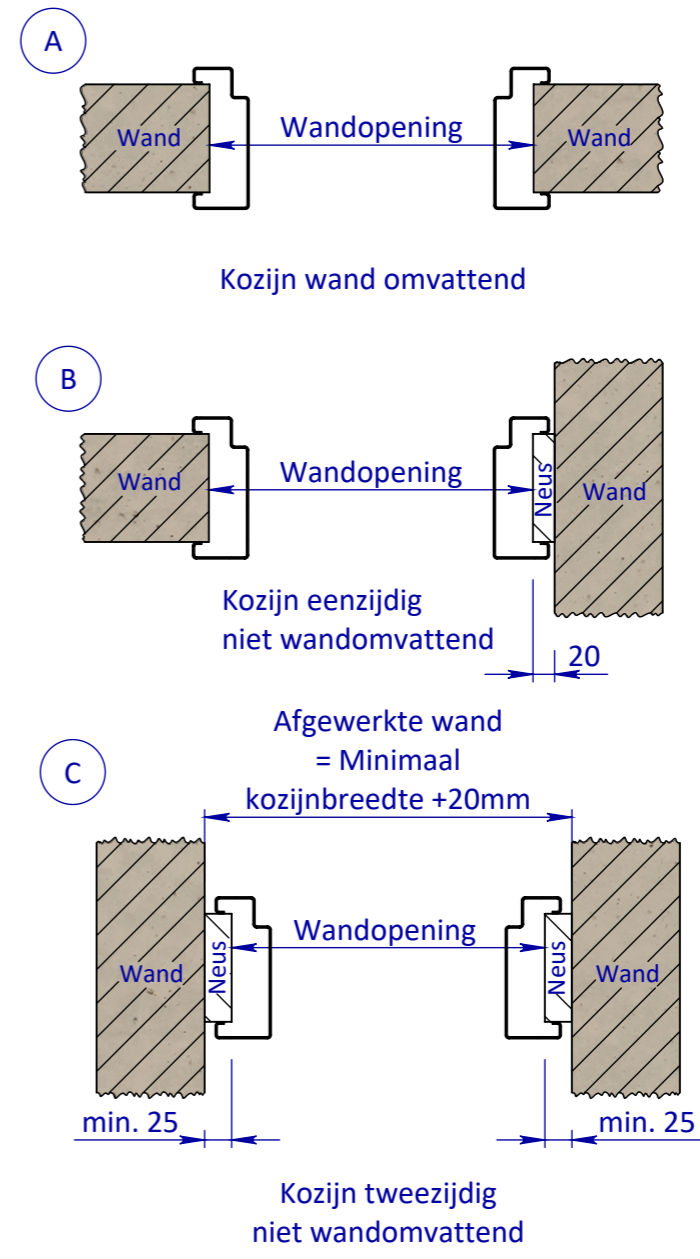

EIGENDOM, BEWAKING EN TOEGANG VERBODEN. VERWIJZING OF MEDDELING AAN DERDEN IN WELKE VORM DAN OOK IS ZONDER SCHRIFTELIJKE TOESTEMMING VAN EIGENARES NIET GEORLOOFT.	TOLERANTIES ALGEMEEN. * Herkeningsmaat / mal Maattolerantie ± 0.5 mm Hoektolerantie ± 0.5°	MATERIAAL. Diversen	SCHAAL / MAATEENHEID
	AMERIKAANSE PROJECTIE A3	BENAMING. Hoekoplossingen/wandaansluiting en maatvoering Avento opdek enkel/dubbel/zijlicht/glaspuig	millimeter [mm]
Revisienr. Omschrijving		Datum	Naam
REF.		TEKENINGNUMMER	

