

Breedte maatvoering Avento RB - RL enkeleurs kozijnen STOMP					
	Sponningmaat breedte	Deurbreedte productiemaat	Dagmaat breedte	Wandopening (sparingbreedte) tolerantie -5/+5 mm	Kozijnbreedte
630	632	626	602	676	705
680	682	676	652	726	755
730	732	726	702	776	805
780	782	776	752	826	855
830	832	826	802	876	905
880	882	876	852	926	955
930	932	926	902	976	1005
980	982	976	952	1026	1055
1030	1032	1026	1002	1076	1105

Hoogte maatvoering Avento RB - RL enkeleurs kozijnen STOMP			
Vloer plafond hoogte	Kozijnhoogte	Wandopening (sparinghoogte) tolerantie -5/+5 mm	
	X	X - 15	
Y	Y - 20	Y - 35	

<small>EGENDOM BERKVEN'S BIJ SAMENRAJ VERMIENINGSLIJDING OF MEDDELING AAN DERDEN IN WELKE VORM DAN OOK IS ZONDER SCHRIFTELIJKE TOESTEMMING VAN EIGENARES NIET GEVOLGDOET.</small>	<b>TOLERANTIES ALGEMEEN.</b> * Herkenningsmaat / mal Maattolerantie ± 0.5 mm Hoektolerantie ± 0.5°	MATERIAAL. Diversen	SCHAAL / MAATEENHEID		
	<b>AMERIKAANSE PROJECTIE</b> 	BENAMING.	millimeter [mm]		
<b>A3</b>	<b>Avento RB Stomp - ZW</b>		TEKENAAR / DATUM <b>Sven van Rijt</b> 13-11-2018		
<b>berkvens</b> deursystemen		Revisienr.	Omschrijving	Datum	Naam
				TEKENINGNUMMER	
				REF.	

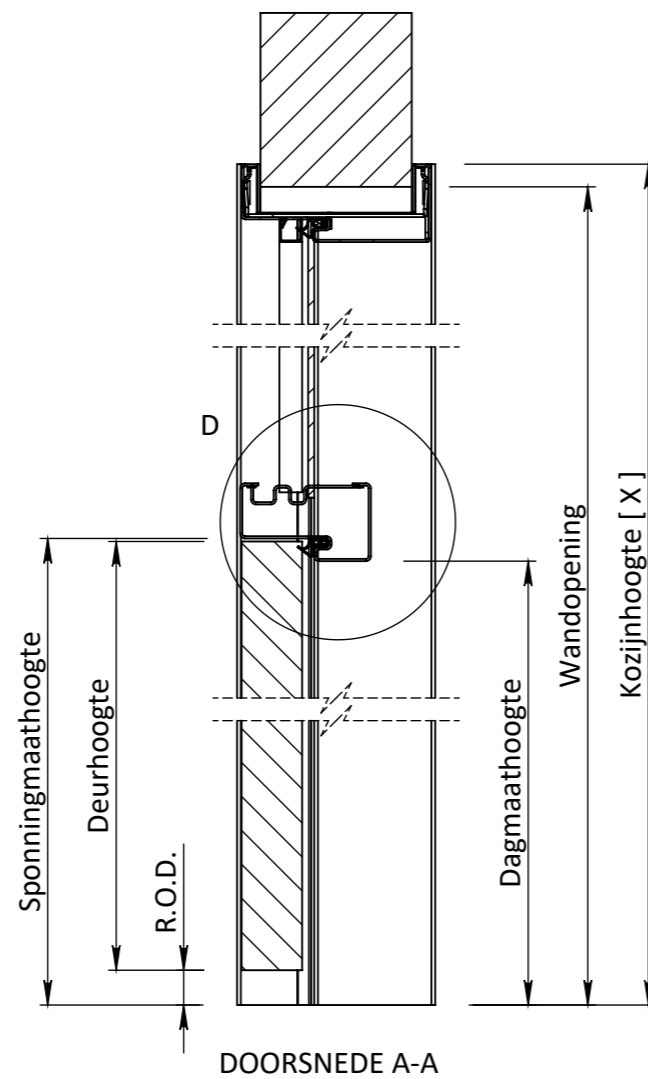
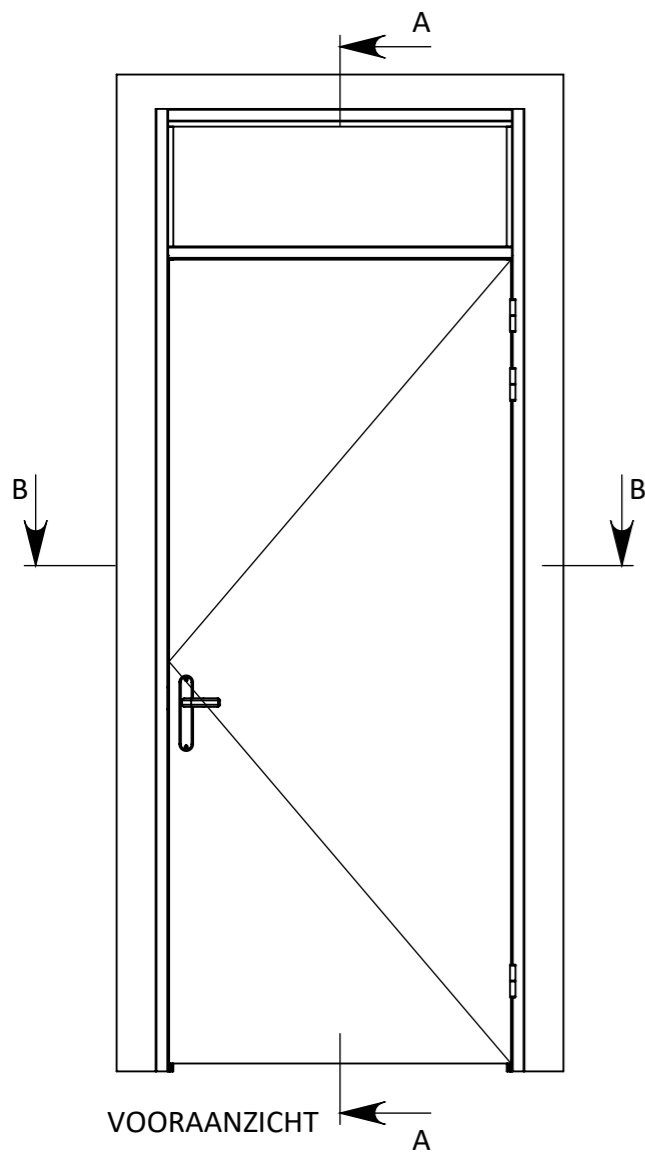
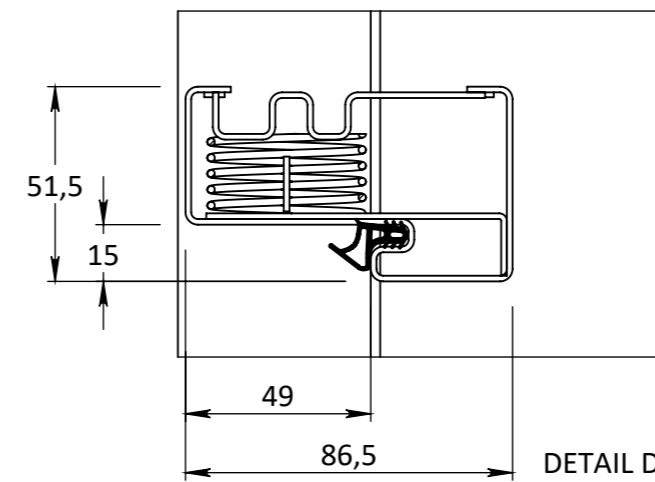
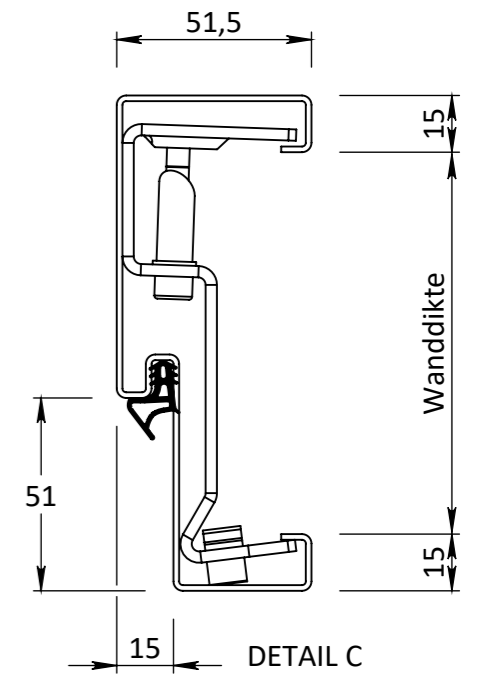
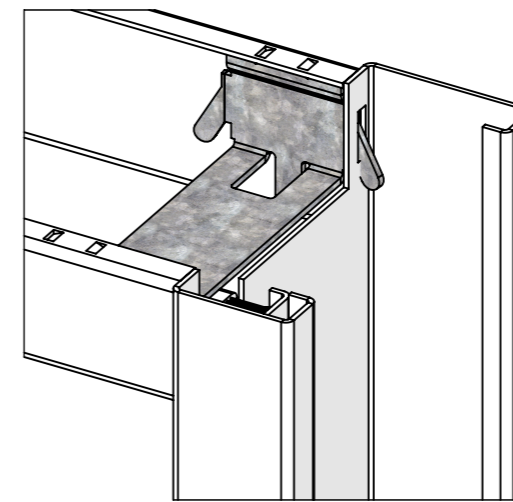
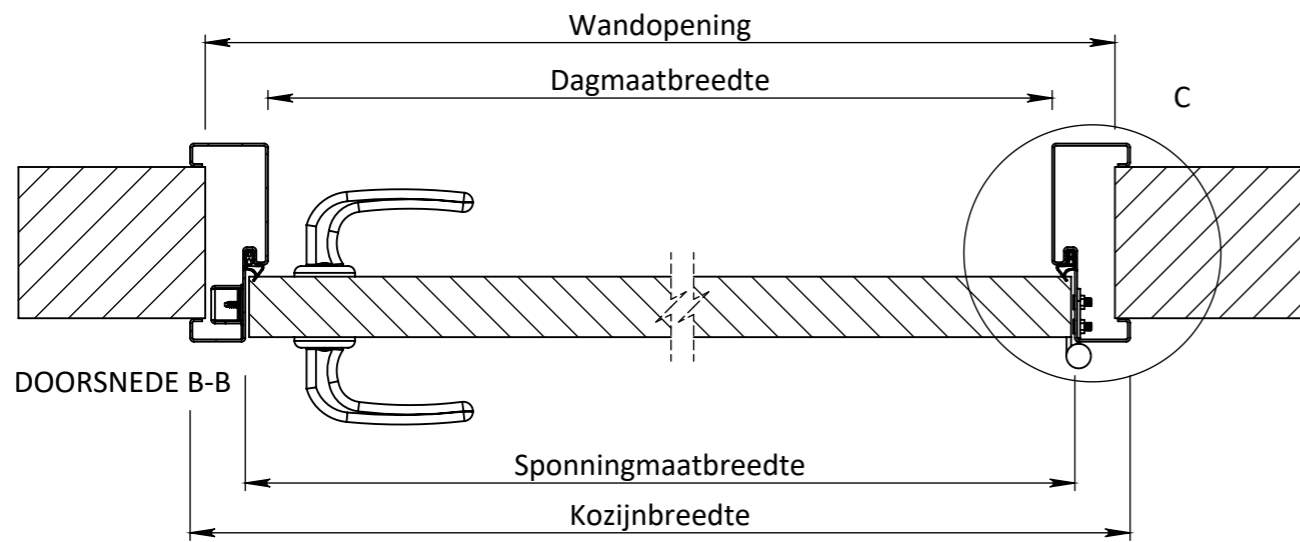

Breedte maatvoering Avento RB - RL enkeleurs kozijnen STOMP					
	Sponningmaat breedte	Deurbreedte productiemaat	Dagmaat breedte	Wandopening (sparingbreedte) tolerantie -5/+5 mm	Kozijnbreedte
630	632	626	602	676	705
680	682	676	652	726	755
730	732	726	702	776	805
780	782	776	752	826	855
830	832	826	802	876	905
880	882	876	852	926	955
930	932	926	902	976	1005
980	982	976	952	1026	1055
1030	1032	1026	1002	1076	1105

Hoogte maatvoering Avento RB - RL enkeleurs kozijnen STOMP		
Vloer plafond hoogte	Kozijnhoogte	Wandopening (sparinghoogte) tolerantie -5/+5 mm
	X	X - 15
Y	Y - 20	Y - 35

<small>EGENDOM BERKVEN'S BIJ SAMENRAJ VERMIENINGVLOEGING OF MERDELELING AAN DERDEN IN WEEKE NORMAAN OOK IS ZONDER SCHRIFTELIJKE TOESTEMMING VAN EIGENARES NIET GEORLOOPT.</small>	<b>TOLERANTIES ALGEMEEN.</b> * Herkeningsmaal / mal Maattolerantie ± 0.5 mm Hoektolerantie ± 0.5°	MATERIAAL. Diversen  BENAMING.	SCHAAL / MAATEENHEID  millimeter [mm]
	AMERIKAANSE PROJECTIE <b>A3</b>	<h2 style="text-align: center;">Avento RB 200 Stomp Snoer</h2>	TEKENAAR / DATUM John Belemans 09-01-2020
		Revisienr. Omschrijving  Datum  Naam	TEKENINGNUMMER  REF.

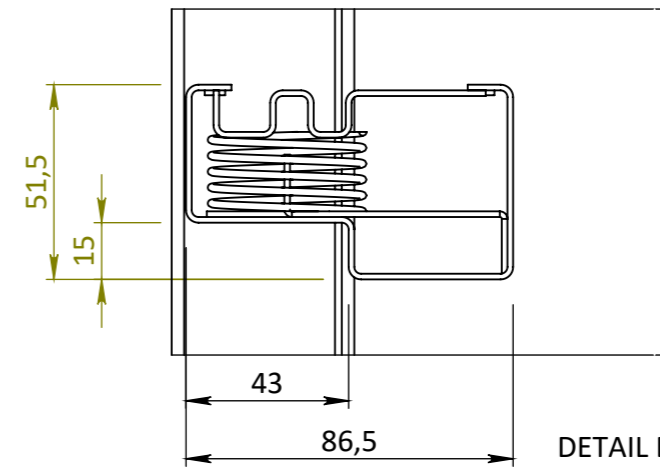
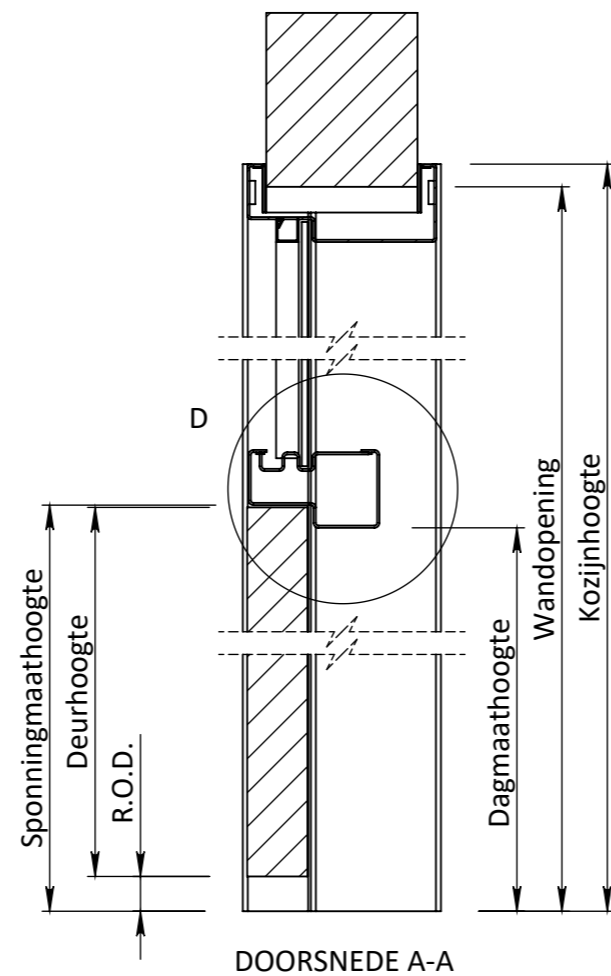
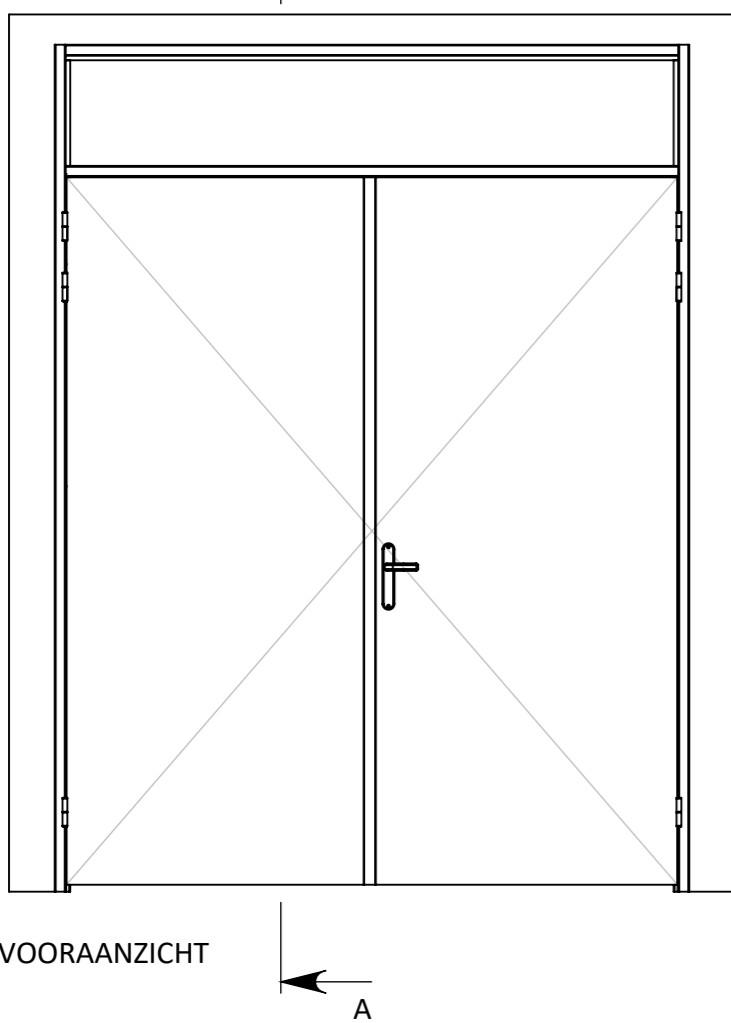
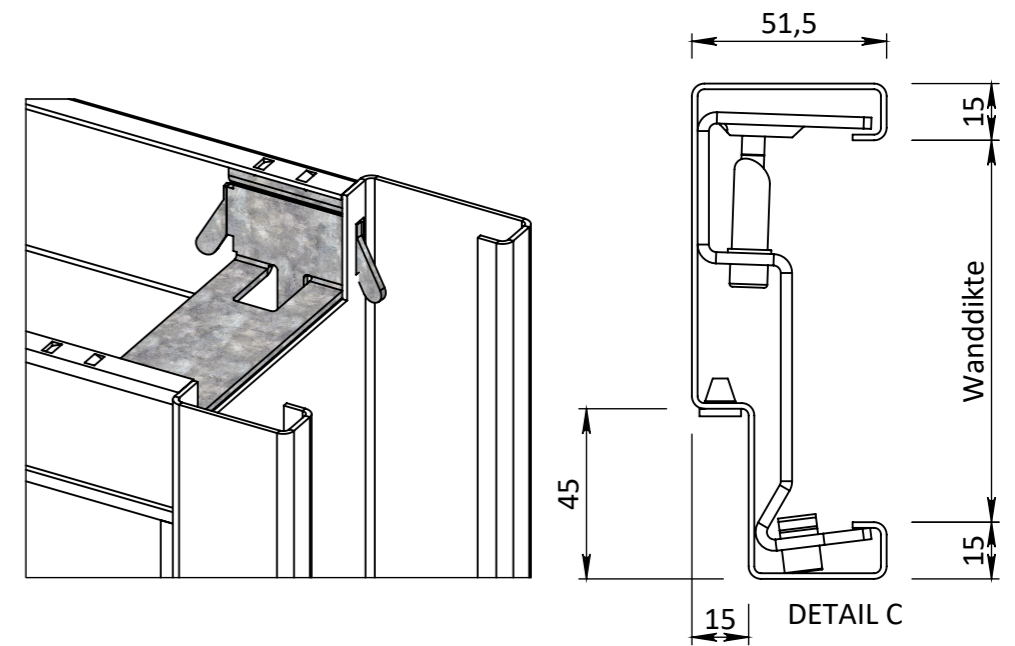
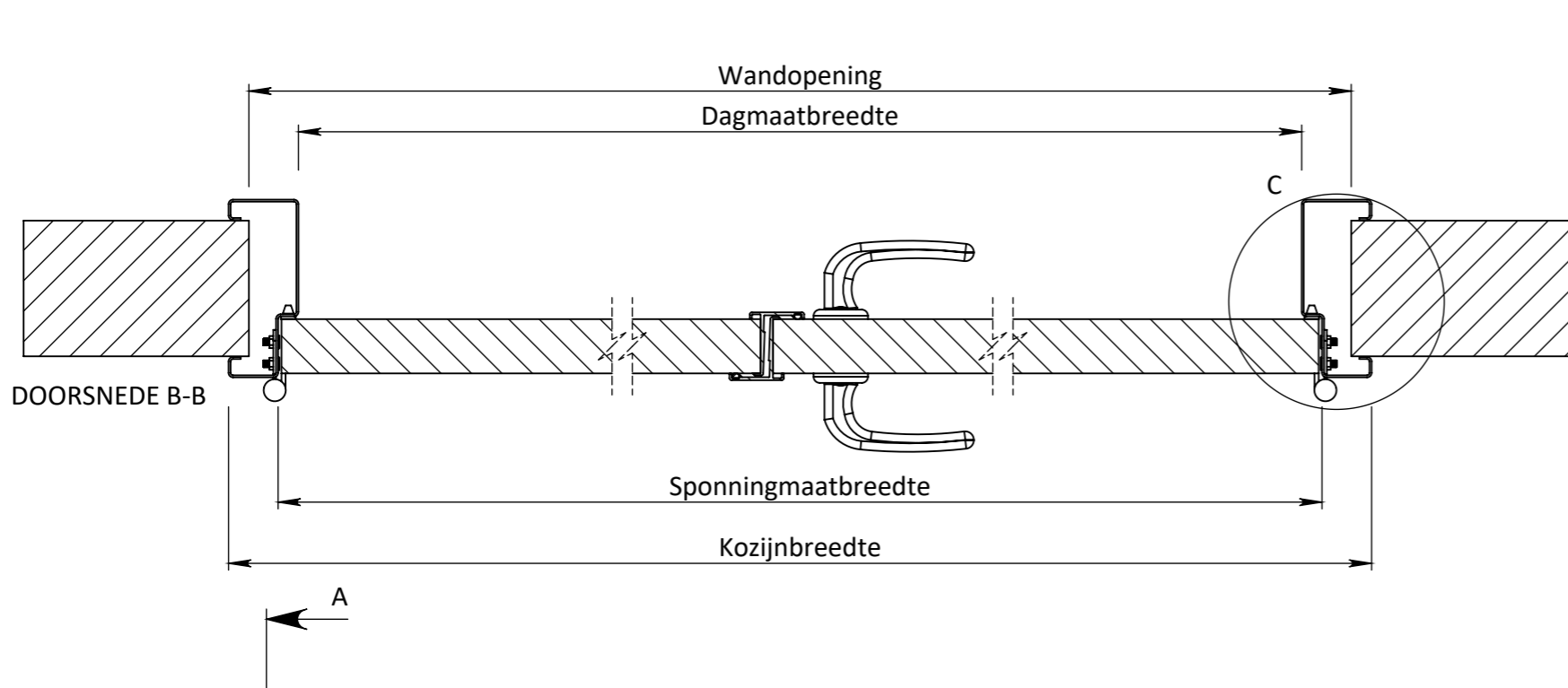

Breedte maatvoering Avento RB - RL dubbeleurs kozijnen STOMP						
	Tussenruimte deumaald* (Type afhankelijk)	Sponningmaat breedte	Deurbreedte productiemat	Dagmaat breedte	Wandopening (sparingbreedte) tolerantie -5/+5 mm	Kozijnbreedte
2 x 630	9	1267	626	1237	1311	1340
2 x 680	9	1367	676	1337	1411	1440
2 x 730	9	1467	726	1437	1511	1540
2 x 780	9	1567	776	1537	1611	1640
2 x 830	9	1667	826	1637	1711	1740
2 x 880	9	1767	876	1737	1811	1840
2 x 930	9	1867	926	1837	1911	1940

\* Type Alprokon 19-1 deumaald heeft een tussenruimte van 9 mm

Hoogte maatvoering Avento RB - RL dubbeleurs kozijnen STOMP		
Vloer plafond hoogte	Kozijnhoogte	Wandopening (sparinghoogte) tolerantie -5/+5 mm
	X	X - 15
Y	Y - 20	Y - 35

EGENDOM BERKVEN'S BIJ SAMENRAIL  
VERMIENINGSLINGING OF MEDDELING  
AAN DERDEN IN WEEKE NORMAAN OOK  
IS ZONDER SCHRIFTELIJKE TOESTEMMING  
VAN EIGENWEE'S NET GEORLOOPT.

TOLERANTIES ALGEMEEN.  
\* Herkenningsmaat / mal  
Maattolerantie ± 0.5 mm  
Hoektolerantie ± 0.5°

AMERIKAANSE PROJECTIE  
A3

**berkvens**  
deursystemen

MATERIAAL. Diversen

BENAMING.

Avento 202 RB Stomp - ZW

SCHAAL / MAATEENHEID

millimeter [mm]

TEKENAAR / DATUM  
Sven van Rijt  
19-11-2018

Revisienr. Omschrijving Datum Naam TEKENINGNUMMER

REF.

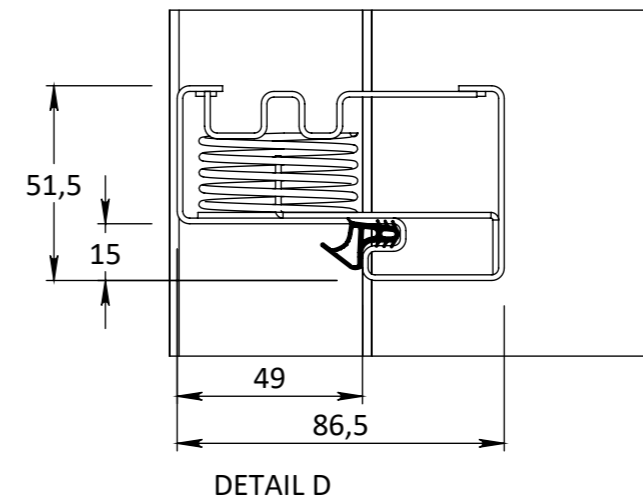
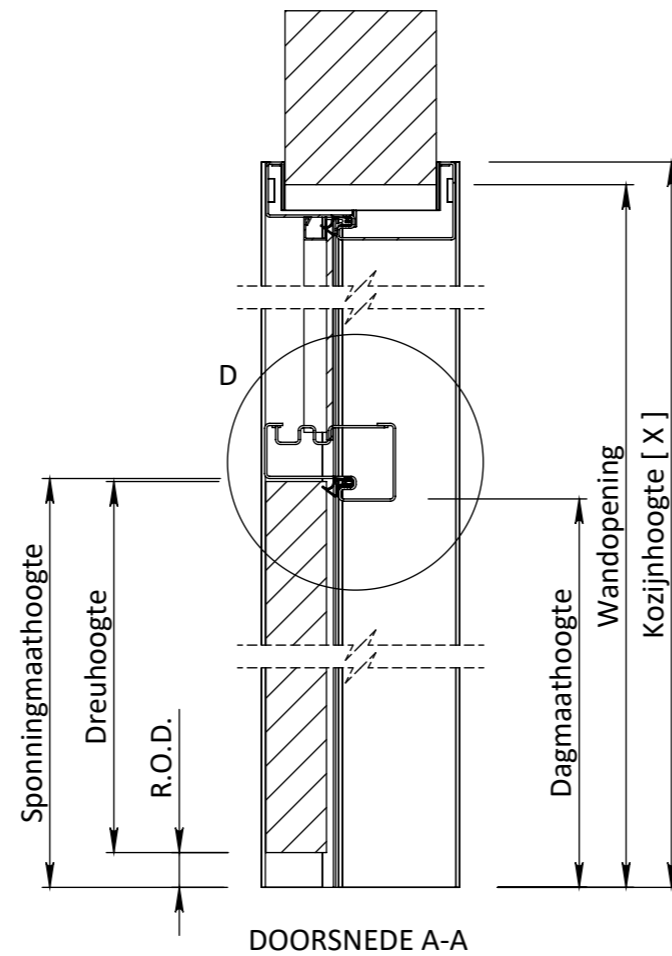
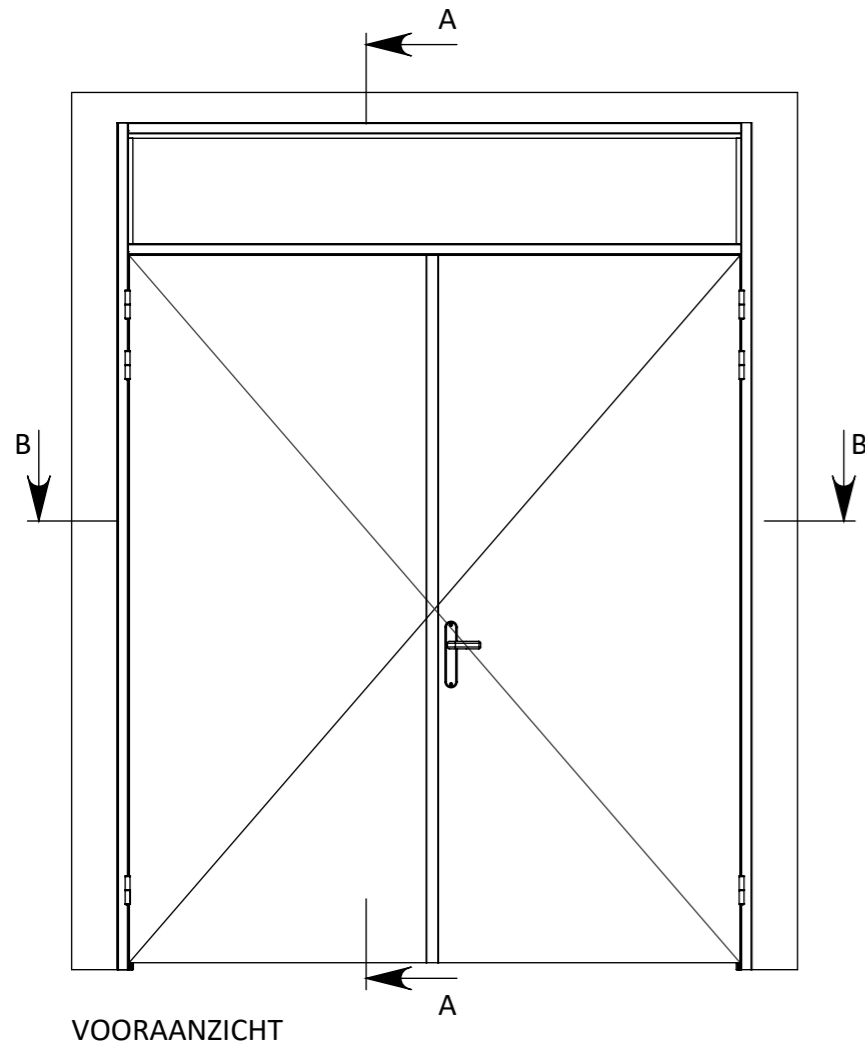
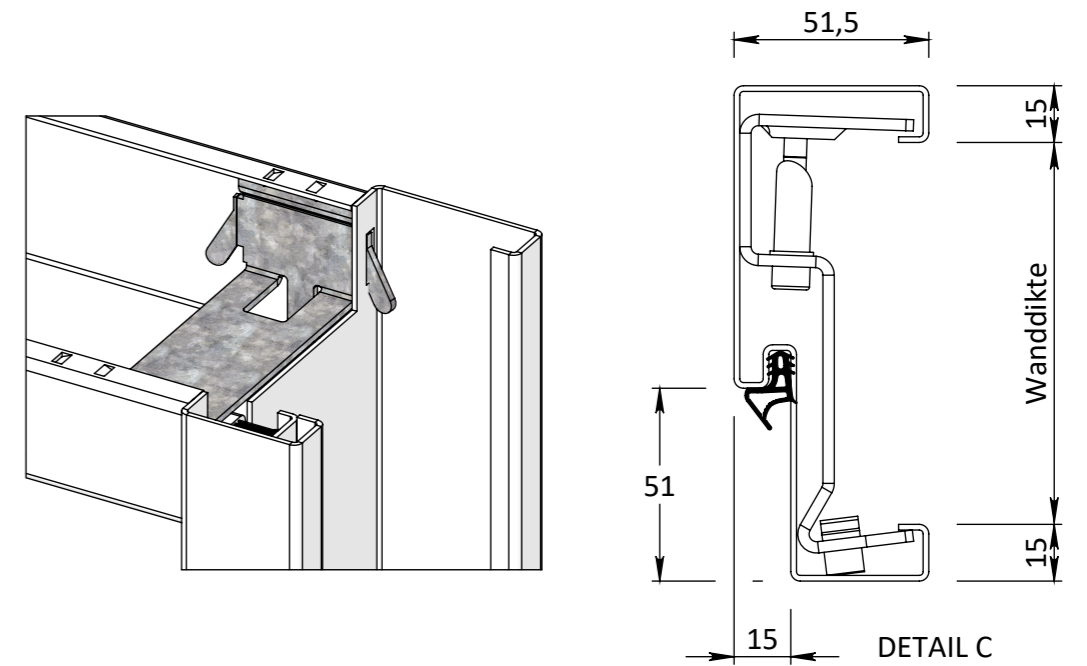
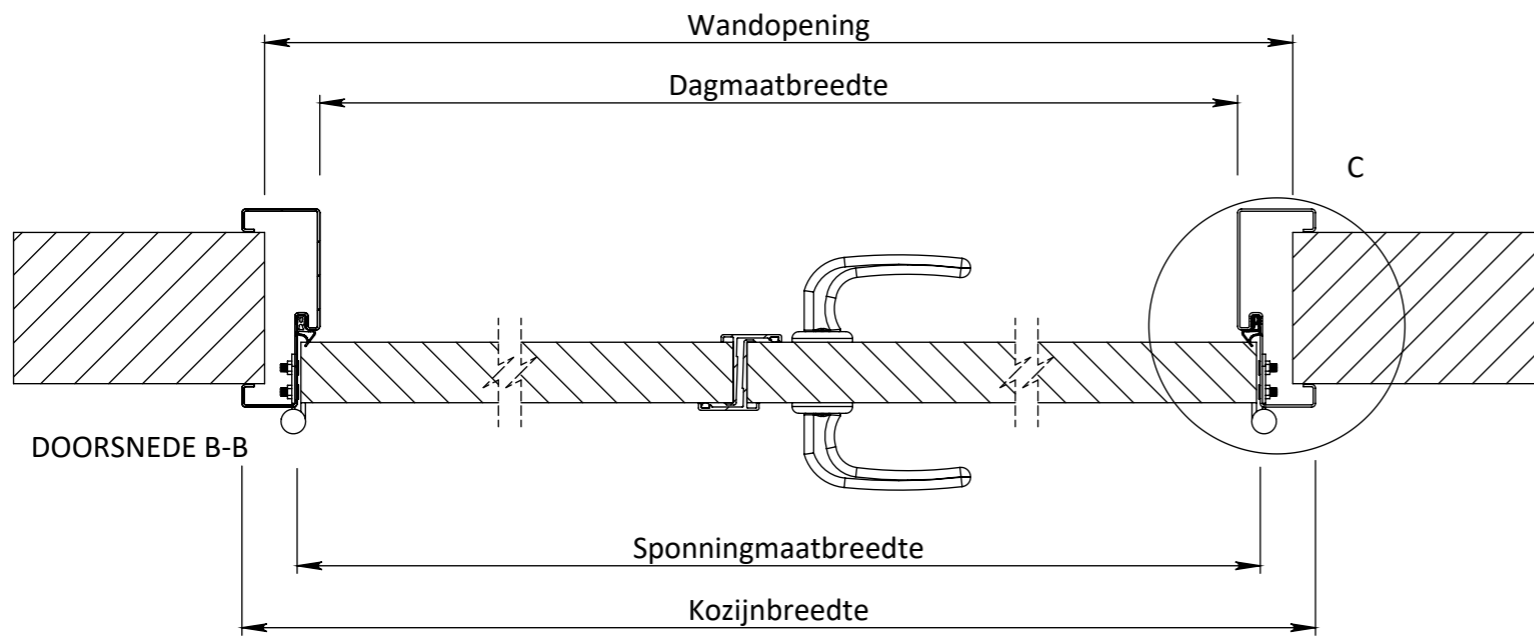

Breedte maatvoering Avento RB - RL dubbeleuren kozijnen STOMP						
	Tussenruimte deurnaald* (Type afhankelijk)	Sponningmaat breedte	Deurbreedte productiemaat	Dagmaat breedte	Wandopening (sparingbreedte) tolerantie -5/+5 mm	Kozijnbreedte
2 x 630	9	1267	626	1237	1311	1340
2 x 680	9	1367	676	1337	1411	1440
2 x 730	9	1467	726	1437	1511	1540
2 x 780	9	1567	776	1537	1611	1640
2 x 830	9	1667	826	1637	1711	1740
2 x 880	9	1767	876	1737	1811	1840
2 x 930	9	1867	926	1837	1911	1940

\* Type Alprokon 19-1 deurnaald heeft een tussenruimte van 9 mm

Hoogte maatvoering Avento RB - RL dubbeleuren kozijnen STOMP		
Vloer plafond hoogte	Kozijnhoogte	Wandopening (sparinghoogte) tolerantie -5/+5 mm
	X	X - 15
Y	Y - 20	Y - 35

EGENDOM BERKVEN'S BIJ SAMENRAIL  
VERMIENINGSLINGING OF MEDDELING  
AAN DERDEN IN WEEKE NORMAAN OOK  
IS ZONDER SCHRIFTELIJKE TOESTEMMING  
VAN EIGENWEE'S NET GEORLOOPT.

TOLERANTIES ALGEMEEN.  
\* Herkenningsmaal / mal  
Maattolerantie ± 0.5 mm  
Hoektolerantie ± 0.5°

AMERIKAANSE PROJECTIE  
A3

**berkvens**  
deursystemen

MATERIAAL. Diversen

BENAMING.

**Avento 202 RB Stomp Snoer**

SCHAAL / MAATEENHEID

millimeter [mm]

TEKENAAR / DATUM  
John Belemans  
09-01-2020

Revisienr. Omschrijving

Datum

Naam

TEKENINGNUMMER

REF.

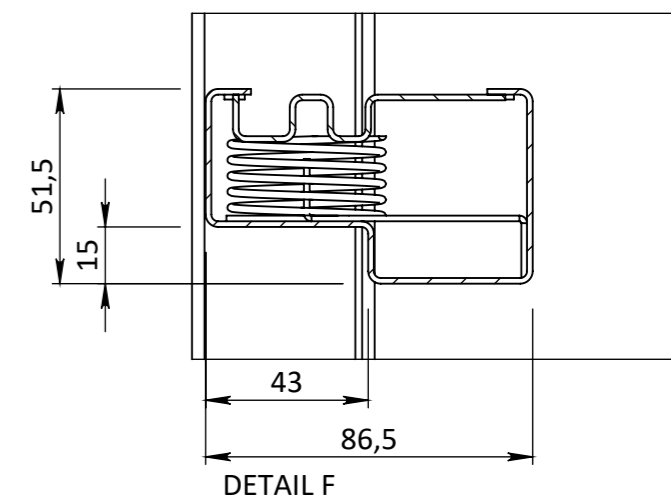
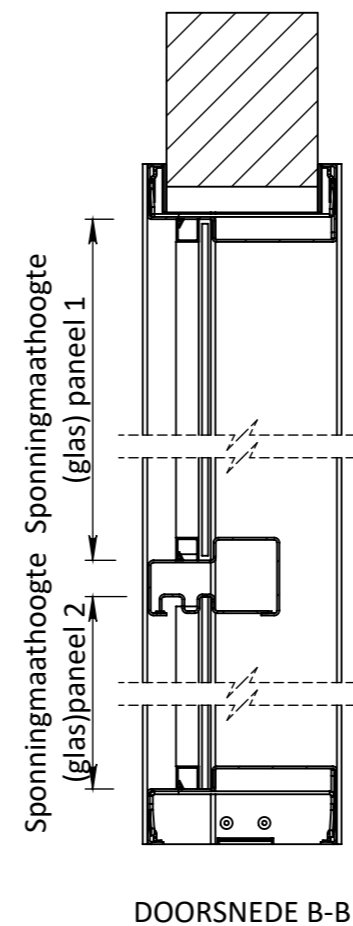
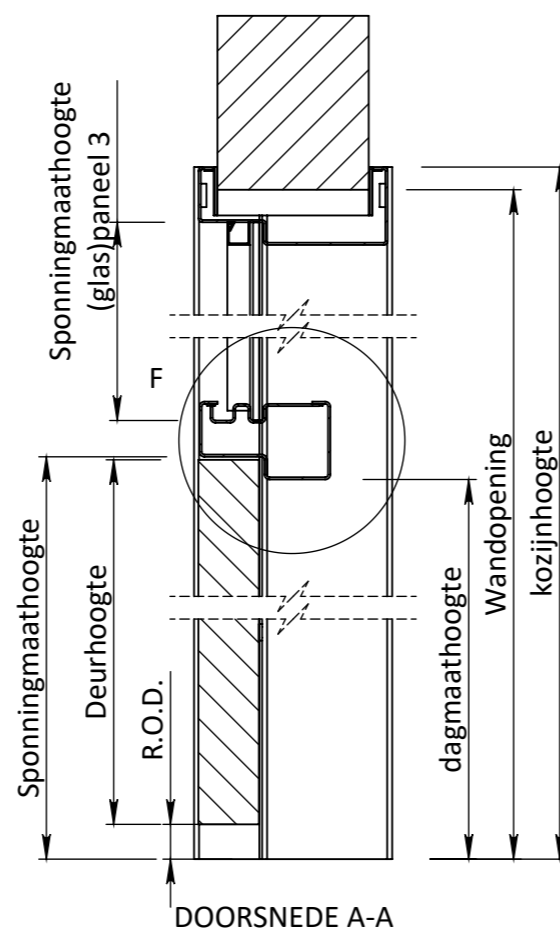
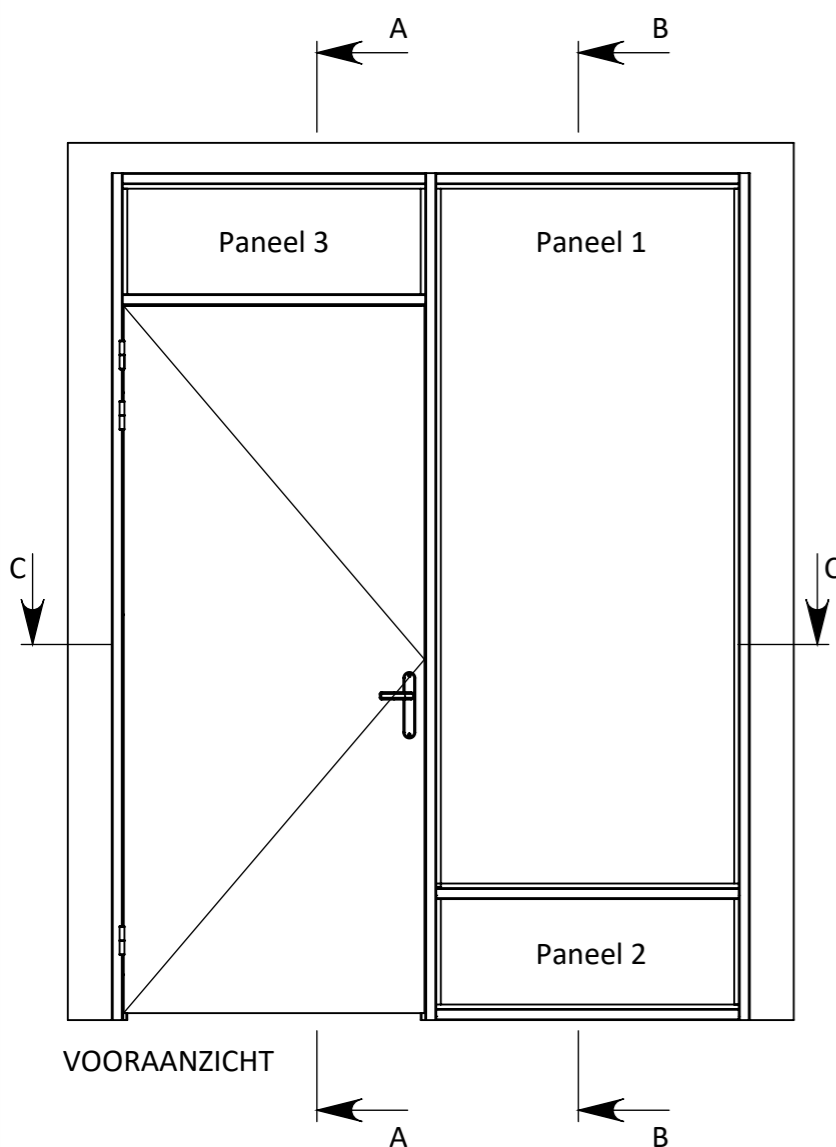
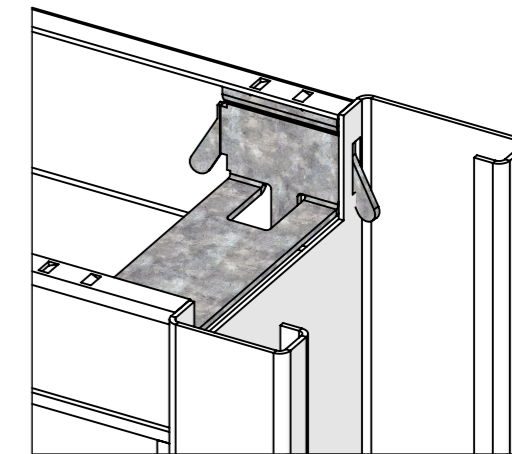
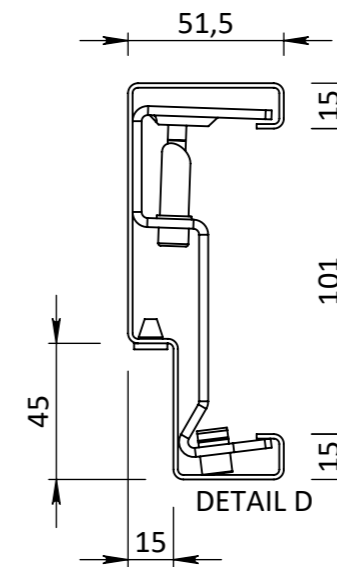
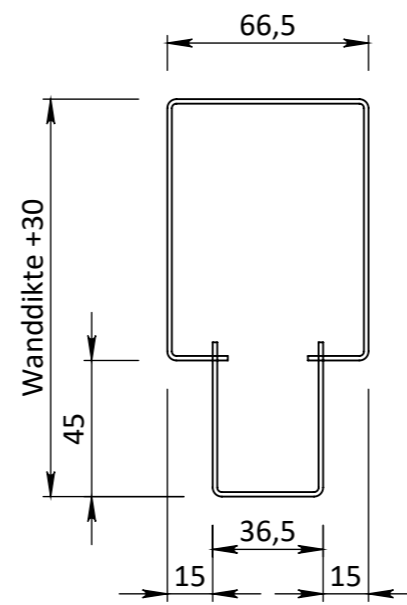
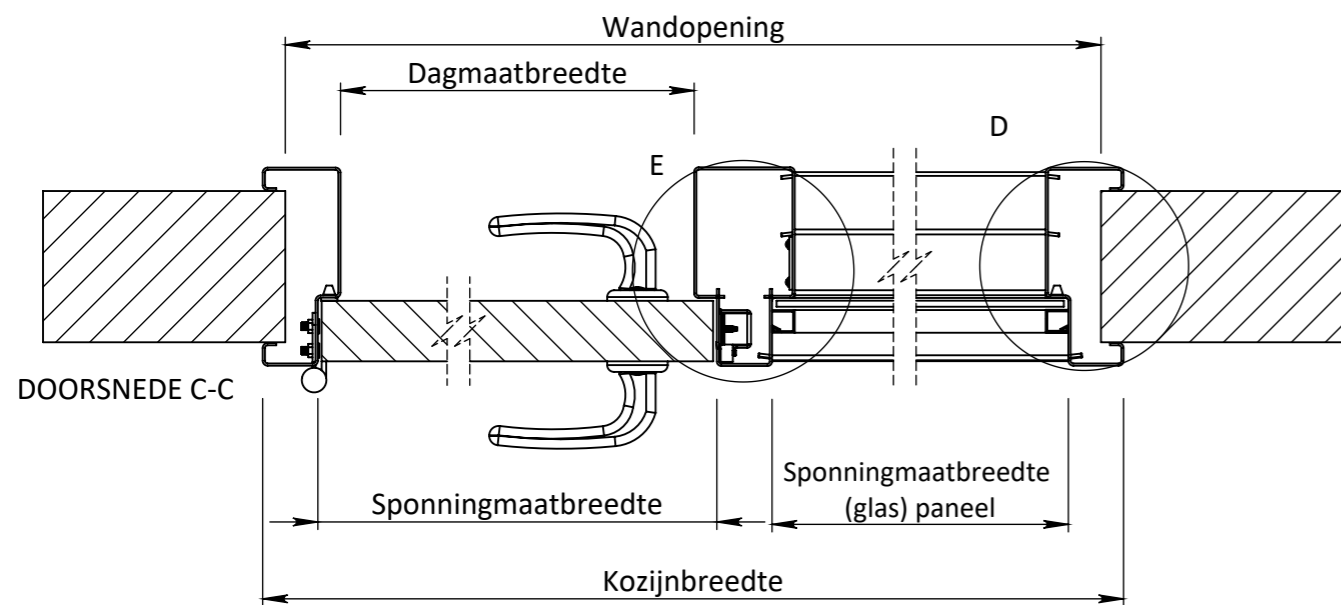

Breedte maatvoering Avento RB - RL zijlichtkozijnen STOMP					
	Sponningmaat breedte deuropening	Deurbreedte productiemaat	Dagmaat breedte deuropening	Wandopening (sparingbreedte) tolerantie -5/+5 mm	Kozijnbreedte (minimaal deurbreedte +360 mm)
630	632	626	602	Z - 30	Z
680	682	676	652	Z - 30	Z
730	732	726	702	Z - 30	Z
780	782	776	752	Z - 30	Z
830	832	826	802	Z - 30	Z
880	882	876	852	Z - 30	Z
930	932	926	902	Z - 30	Z
980	982	976	952	Z - 30	Z
1030	1032	1026	1002	Z - 30	Z

Hoogte maatvoering Avento RB - RL dubbeldeurs kozijnen STOMP			
Vloer plafond hoogte	Kozijnhoogte	Wandopening (sparinghoogte) tolerantie -5/+5 mm	
	X	X - 15	
Y	Y - 20	Y - 35	

EGENDOM BERKVEN'S BIJ SAMENRAJ. VERMIENINGLOOING OF MEDDELING AAN DERDEN IN WELKE NORMAAN OOK IS ZONDER SCHRIFTELIJKE TOESTEMMING VAN EIGENARES NIET GEORLOOFT.

TOLERANTIES ALGEMEEN.  
\* Herkenningsmaat / mal  
Maattolerantie ± 0.5 mm  
Hoektolerantie ± 0.5°

AMERIKAANSE PROJECTIE  
A3

MATERIAAL. Diversen

BENAMING.  
**Avento 204 RB Stomp - ZW**

SCHAAL / MAATEENHEID  
millimeter [mm]

TEKENAAR / DATUM  
Sven van Rijt  
19-11-2018

Revisienr.	Omschrijving	Datum	Naam	TEKENINGNUMMER

REF.



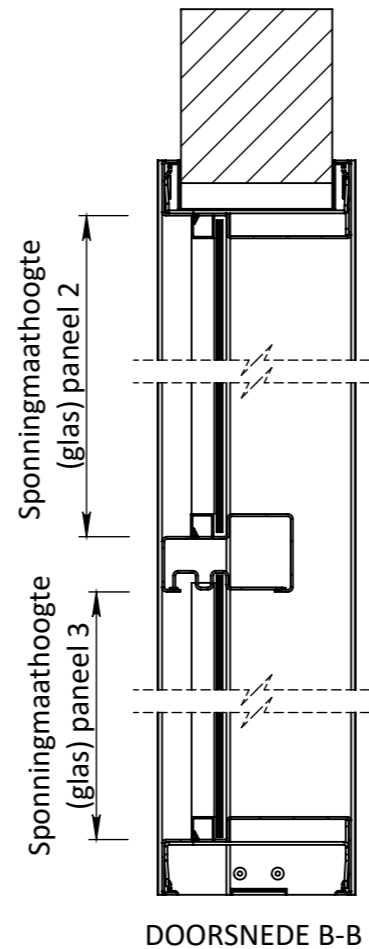
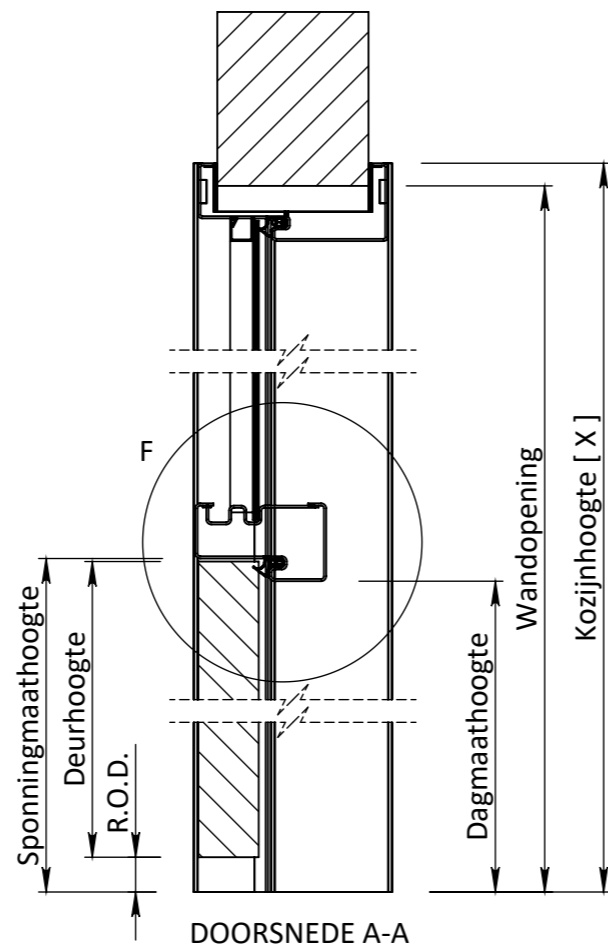
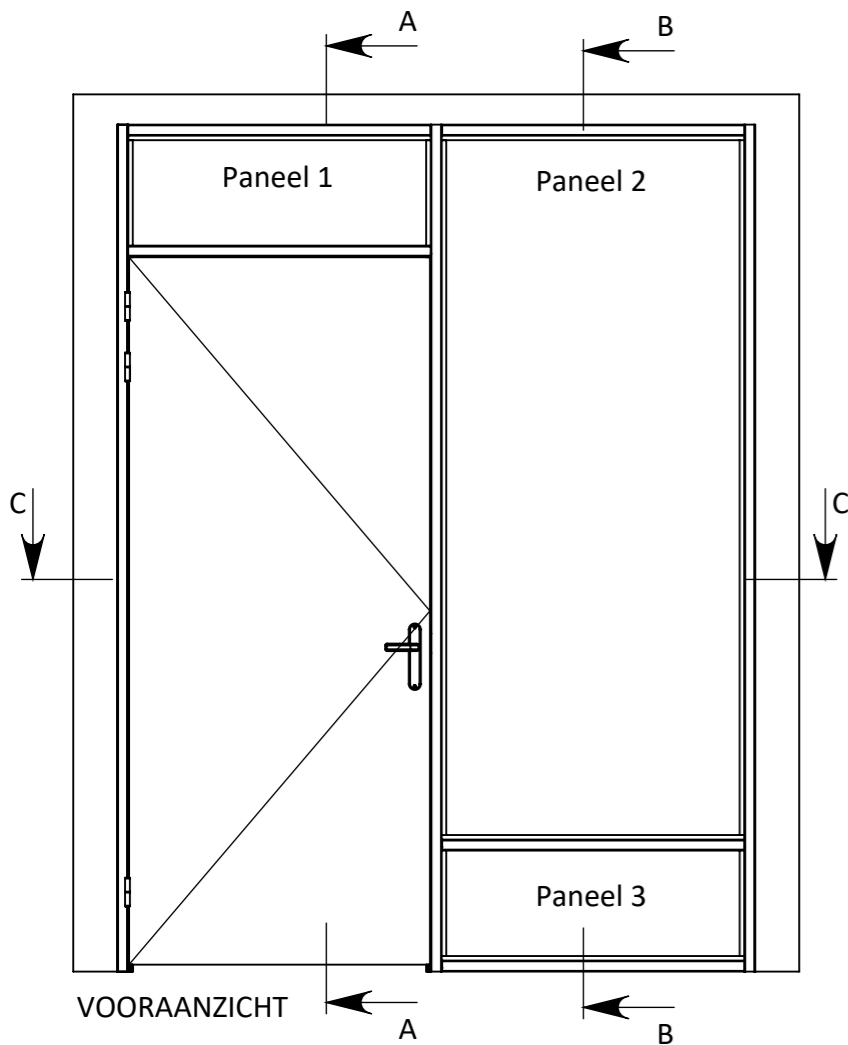
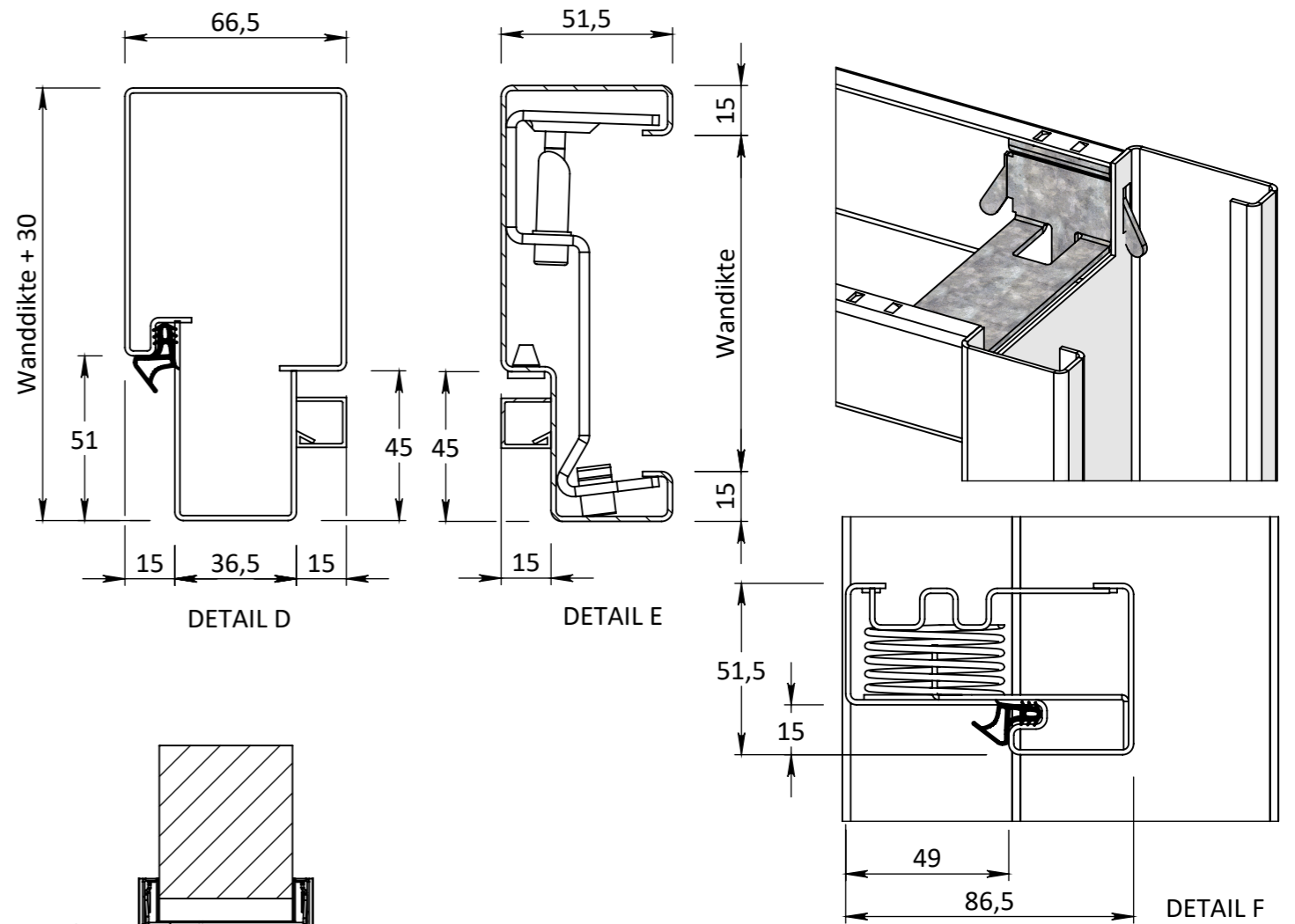
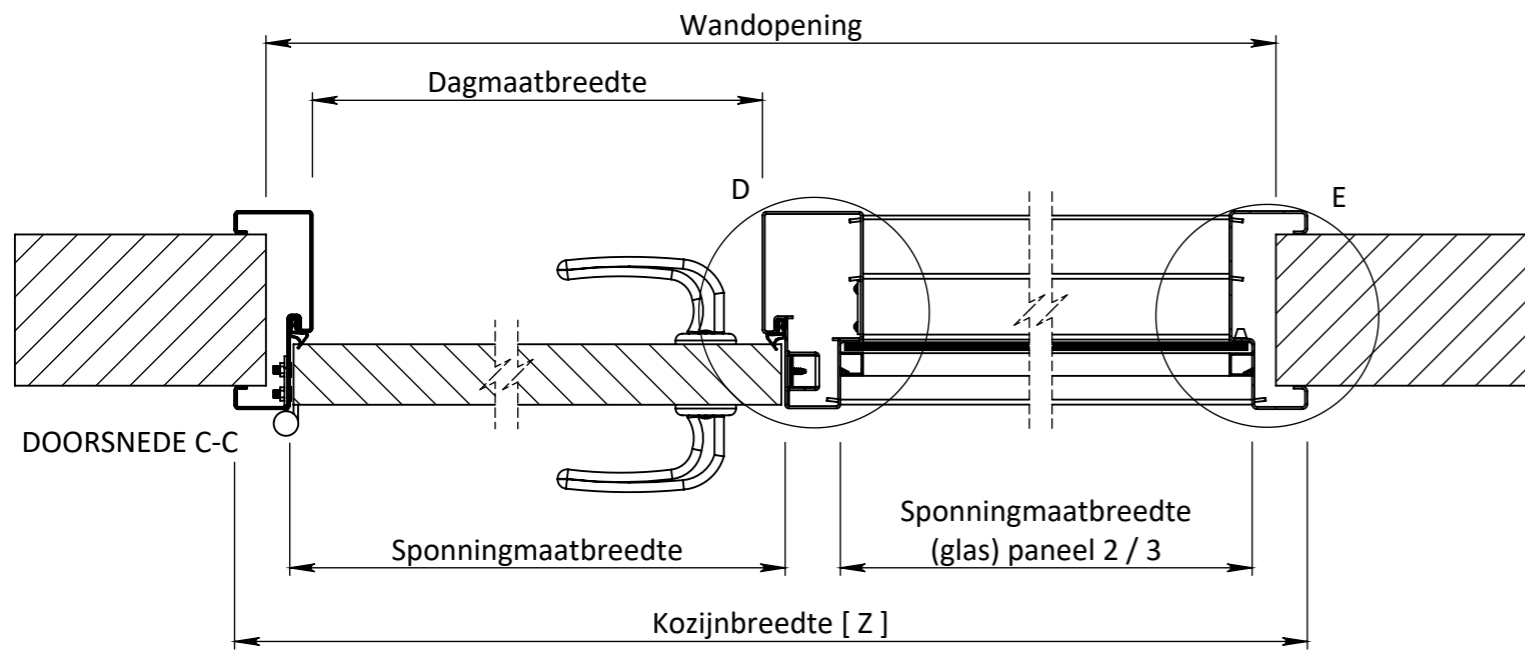

Breedte maatvoering Avento RB - RL zijlichtkozijnen STOMP					
	Sponningmaat breedte deuropening	Deurbreedte productiemaat	Dagmaat breedte deuropening	Wandopening (sparingbreedte) tolerantie -5/+5 mm	Kozijnbreedte (minimaal deurbreedte +360 mm)
630	632	626	602	Z - 30	Z
680	682	676	652	Z - 30	Z
730	732	726	702	Z - 30	Z
780	782	776	752	Z - 30	Z
830	832	826	802	Z - 30	Z
880	882	876	852	Z - 30	Z
930	932	926	902	Z - 30	Z
980	982	976	952	Z - 30	Z
1030	1032	1026	1002	Z - 30	Z

Hoogte maatvoering Avento RB - RL dubbeldeurs kozijnen STOMP		
Vloer plafond hoogte	Kozijnhoogte	Wandopening (sparinghoogte) tolerantie -5/+5 mm
Y	X	X - 15
	Y - 20	Y - 35

EGENDOM BERKVENS BIJ SAMERAAL. VERMIENINGSLIGGING OF MEDDELING AAN DERDEN IN WEEKE NORMAAN OOK IS ZONDER SCHRIFTELIJKE TOESTEMMING VAN EIGENWIJZ MET GEORLOOPT.

TOLERANTIES ALGEMEEN.  
\* Herkeningsmaal / mal  
Maattolerantie ± 0.5 mm  
Hoektolerantie ± 0.5°

MATERIAAL. Diversen

BENAMING. Avento 204 RB Stomp Snoer

AMERIKAANSE PROJECTIE  
A3

SCHAAL / MAATEENHEID  
millimeter [mm]

TEKENAAR / DATUM  
John Belemans  
09-01-2020

berkvens deursystemen

Revisienr. Omschrijving Datum Naam TEKENINGNUMMER

REF.

# Hoekoplossingen en wandaansluitingen

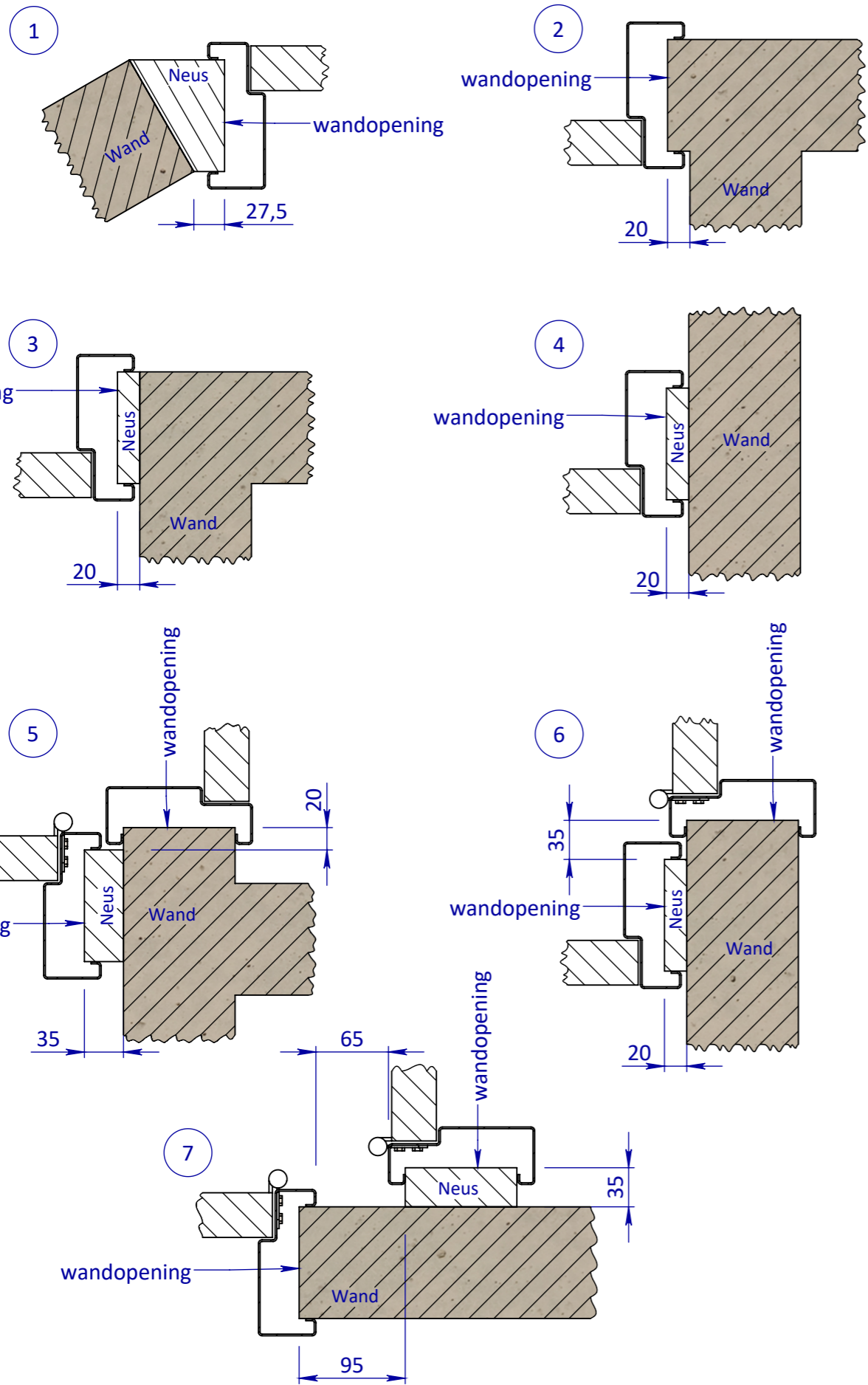

# Wandopening afwijkende maatvoering

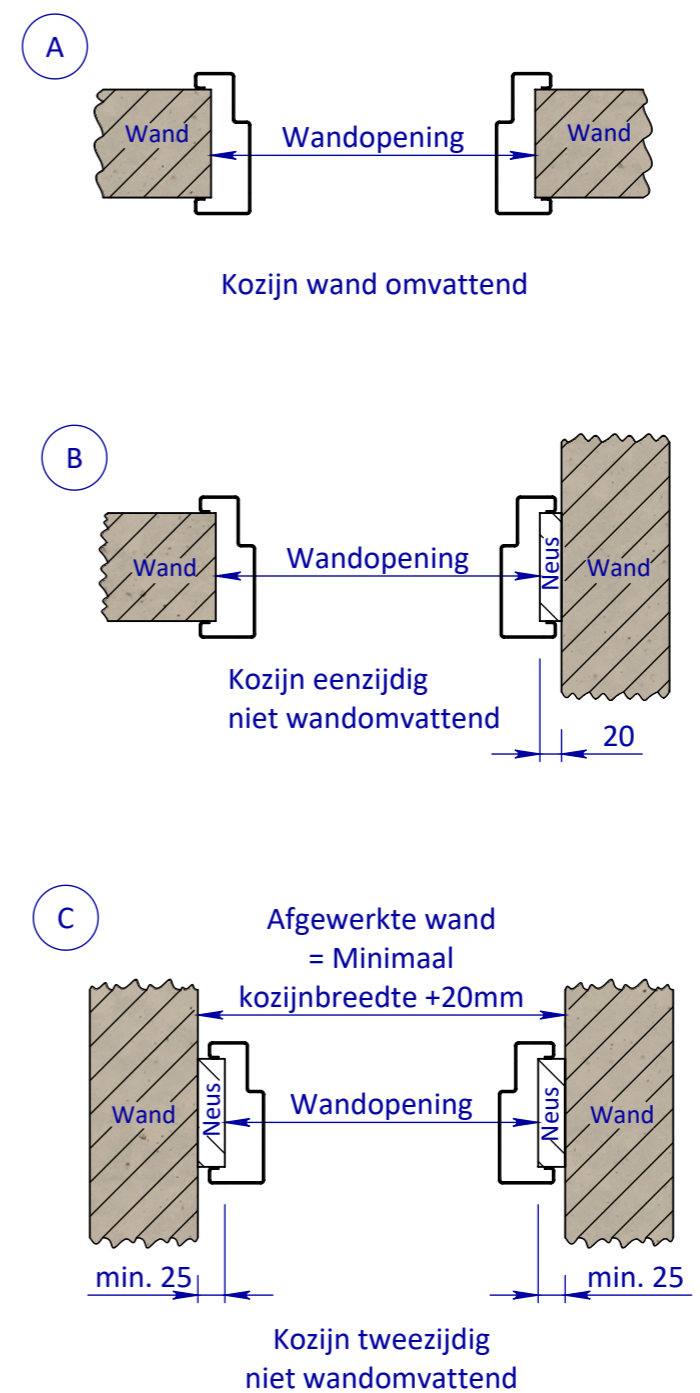

EIGENDOM, BEREIKBAREN BIJ SAMENBEN VERMIENINGVALLOING OF MEDDELING AAN DERDEN IN WEEKE VOORDAN OOK IS ZONDER SCHRIFTELIJKE TOESTEMMING VAN EIGENARES NIET GEORLOOFT.	TOLERANTIES ALGEMEEN. * Herkeningsmaat / mal Maattolerantie ± 0.5 mm Hoektolerantie ± 0.5°	MATERIAAL. Diversen	SCHAAL / MAATEENHEID
	AMERIKAANSE PROJECTIE A3	BENAMING. <b>Hoekoplossingen/wandaansluiting en maatvoering</b> <b>Avento stomp enkel/dubbel/zijlicht/glaspu</b>	millimeter [mm]
Revisienr. Omschrijving		Datum	Naam
REF.		TEKENINGNUMMER	

