

Breedte maatvoering Avento RB - RL enkeleurs kozijnen STOMP					
	Spinningmaat breedte	Deurbreedte productiemaat	Dagmaat breedte	Wandopening (sparingbreedte) tolerantie -5/+5 mm	Kozijnbreedte
630	632	626	602	676	705
680	682	676	652	726	755
730	732	726	702	776	805
780	782	776	752	826	855
830	832	826	802	876	905
880	882	876	852	926	955
930	932	926	902	976	1005
980	982	976	952	1026	1055
1030	1032	1026	1002	1076	1105

Hoogte maatvoering Avento RB - RL enkeleurs kozijnen STOMP			
Vloer plafond hoogte	Kozijnhoogte	Wandopening (sparinghoogte) tolerantie -5/+5 mm	
	X	X - 15	
Y	Y - 20	Y - 35	

EIGENDOM BERKVEN'S RIJ/SAMEREN VERMENGVLING OF MERDELIJG AAN DERDEN IN WELKE VORM DAN OOK IS ZONDER SCHRIFTELIJKE TOESTEMMING VAN EIGENARES NIET GEVOLGDOET.	TOLERANTIES ALGEMEEN. * Herkenningsmaat / mal Maattolerantie ± 0.5 mm Hoektolerantie ± 0.5°	MATERIAAL. Diversen	SCHAAL / MAATEENHEID	
	AMERIKAANSE PROJECTIE A3	BENAMING.	millimeter [mm]	
		<h2>Avento RL Stomp - ZW</h2>		TEKENAAR / DATUM Sven van Rijt 13-11-2018
		Revisienr. Omschrijving	Datum	Naam
				REF.

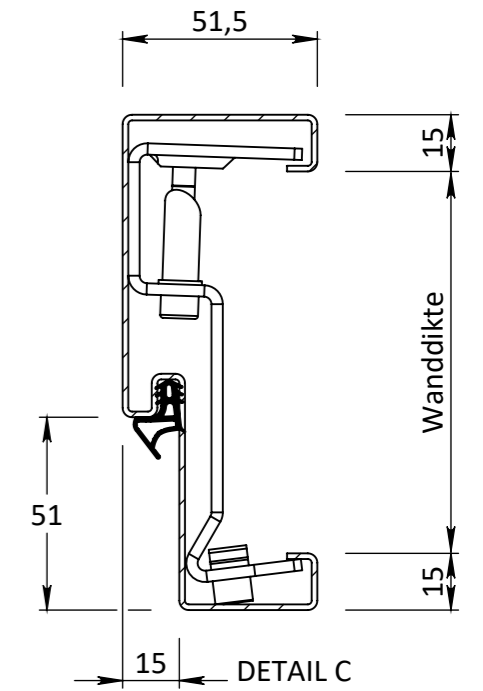
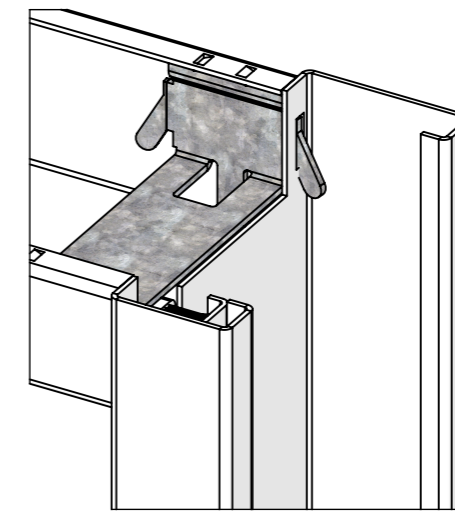
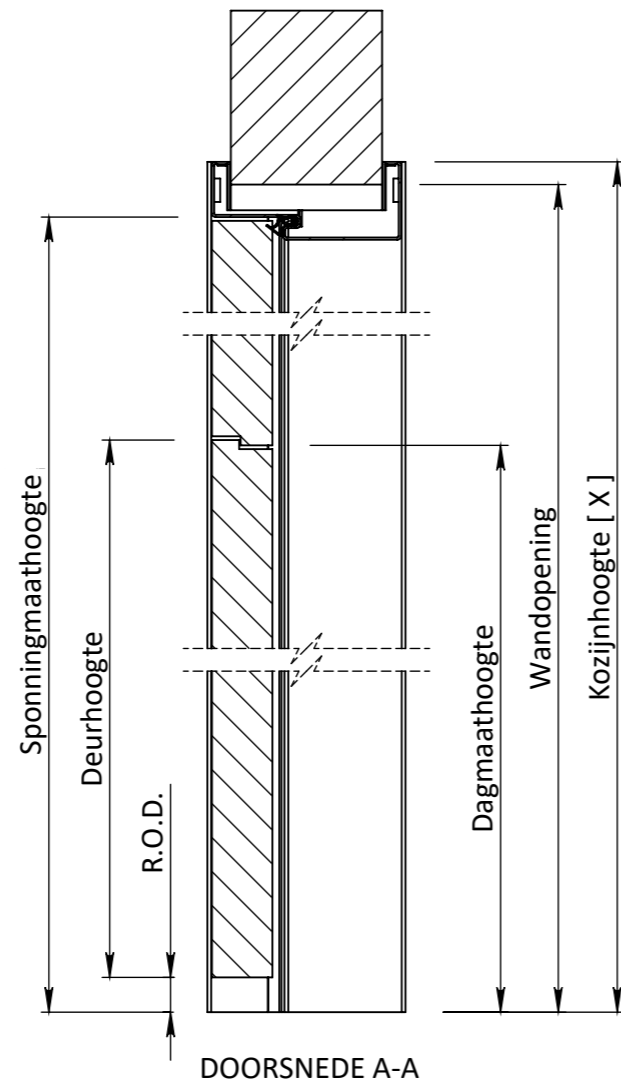
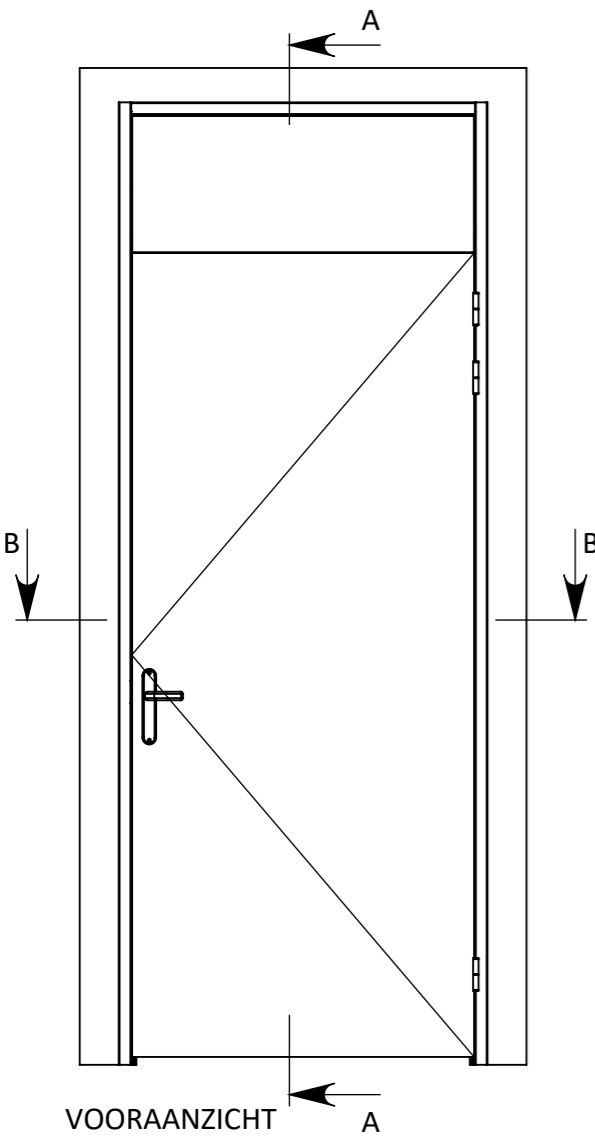
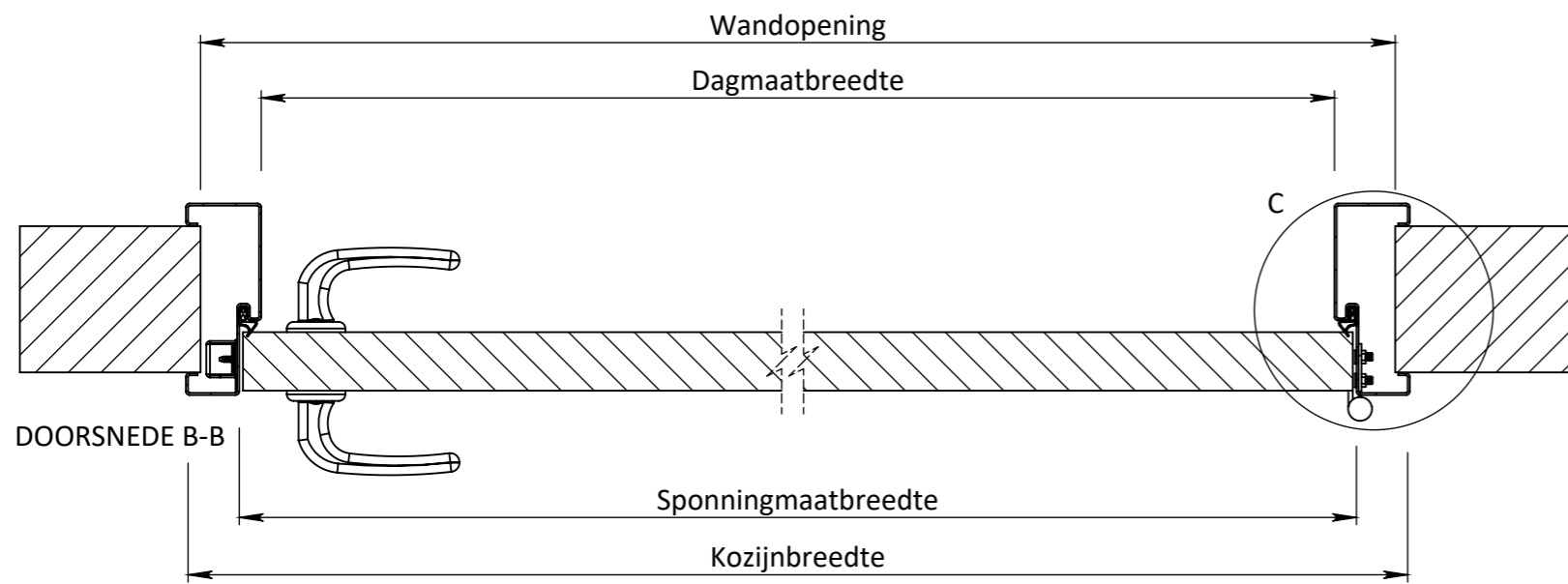

Breedte maatvoering Avento RB - RL enkeleurs kozijnen STOMP					
	Sponningmaat breedte	Deurbreedte productiemaat	Dagmaat breedte	Wandopening (sparingbreedte) tolerantie -5/+5 mm	Kozijnbreedte
630	632	626	602	676	705
680	682	676	652	726	755
730	732	726	702	776	805
780	782	776	752	826	855
830	832	826	802	876	905
880	882	876	852	926	955
930	932	926	902	976	1005
980	982	976	952	1026	1055
1030	1032	1026	1002	1076	1105

Hoogte maatvoering Avento RB - RL enkeleurs kozijnen STOMP			
Vloer plafond hoogte	Kozijnhoogte	Wandopening (sparinghoogte) tolerantie -5/+5 mm	
	X	X - 15	
Y	Y - 20	Y - 35	

EGENDOM BERKVEN'S BIJ SAMENRAJ
VERMIENINGVLONG OF MEDDELING
AAN DERDEN IN WELKE NORMAAN OOK
IS ZONDER SCHRIFTELIJKE TOESTEMMING
VAN EIGENARES NIET GEVOLGDOET.

TOLERANTIES ALGEMEEN.
* Herkenningsmaal / mal
Maattolerantie ± 0.5 mm
Hoektolerantie ± 0.5°

AMERIKAANSE PROJECTIE
A3

berkvens
deursystemen

MATERIAAL. Diversen

BENAMING.

Avento RL 200 Stomp Snoer

SCHAAL / MAATEENHEID

millimeter [mm]

TEKENAAR / DATUM

John Belemans
08-01-2020

Revisienr. Omschrijving

Datum

Naam

TEKENINGNUMMER

REF.

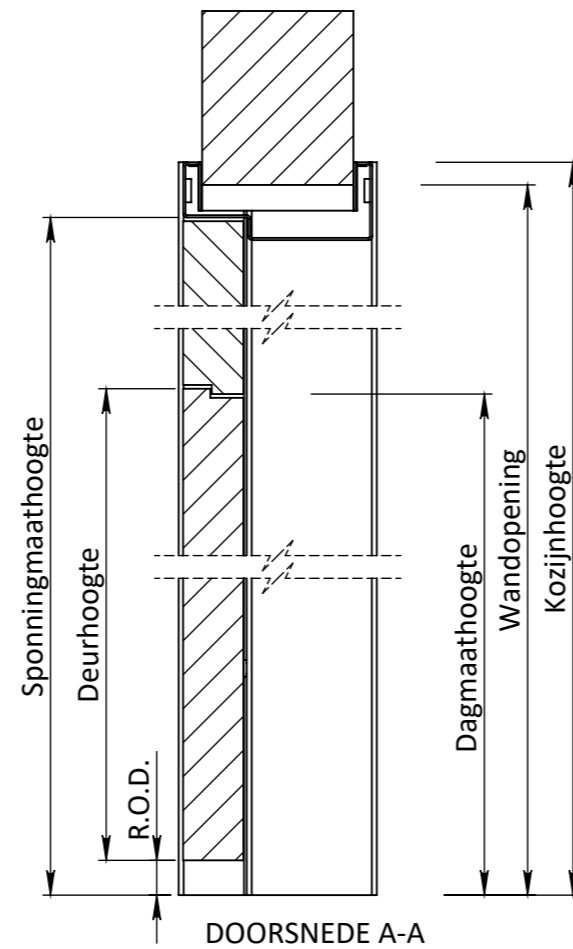
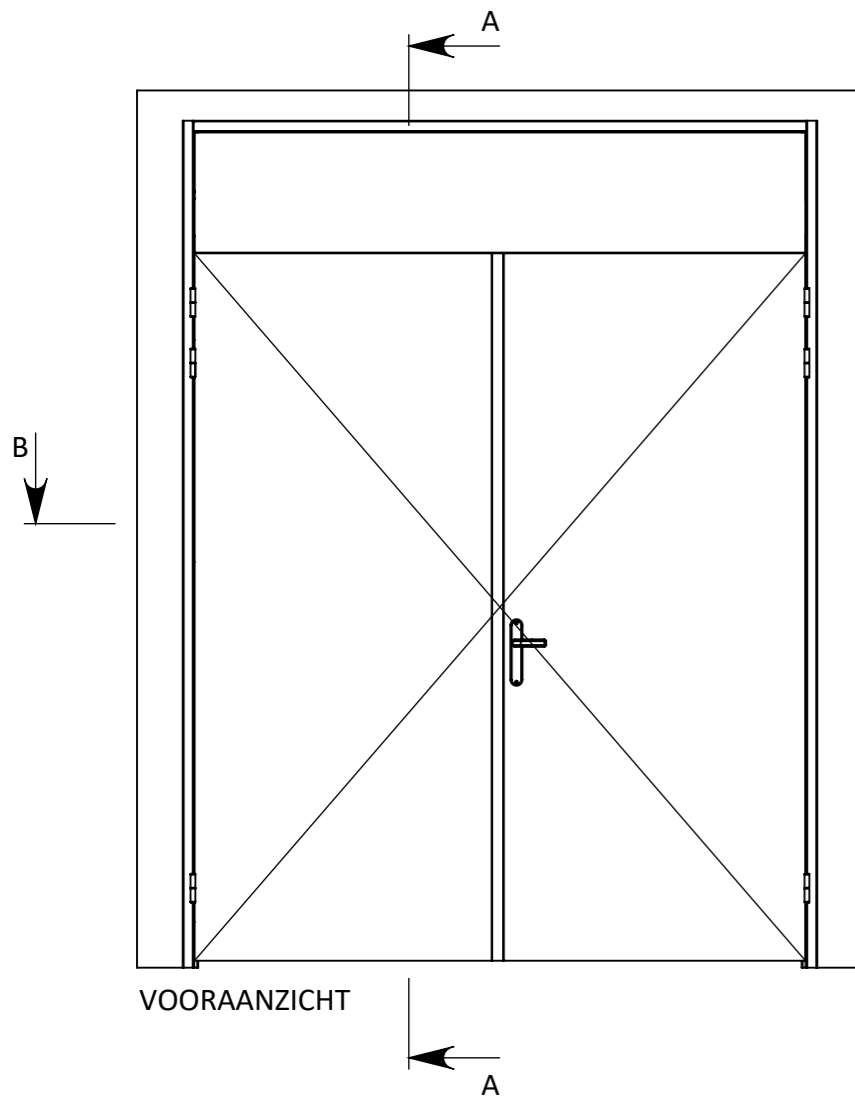
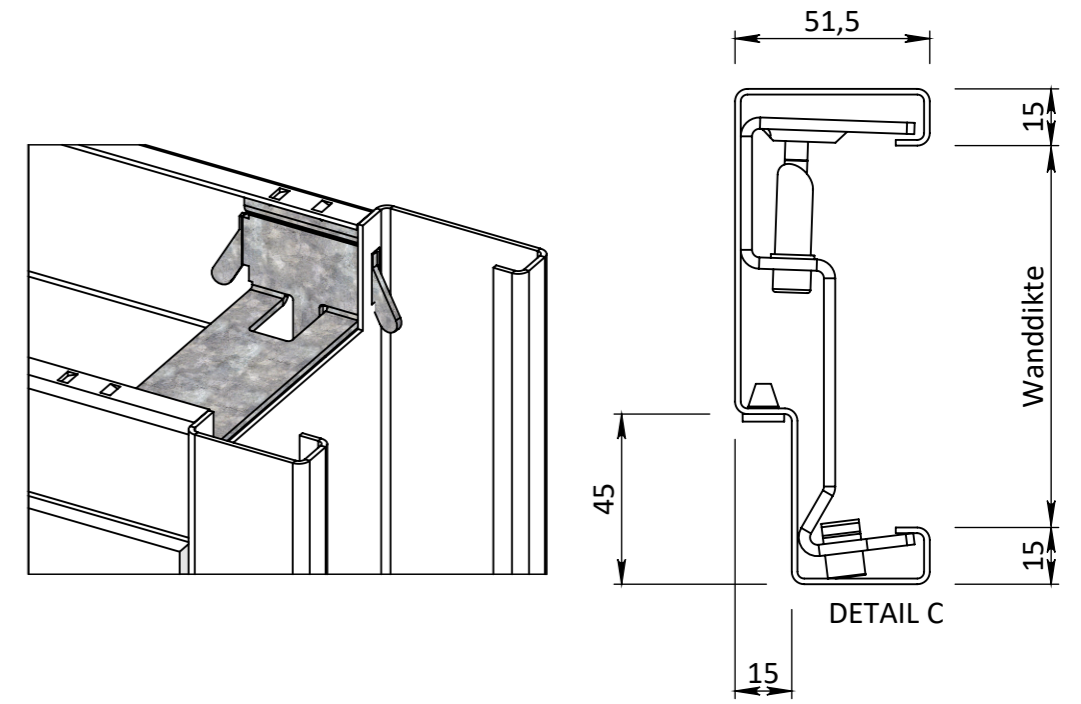
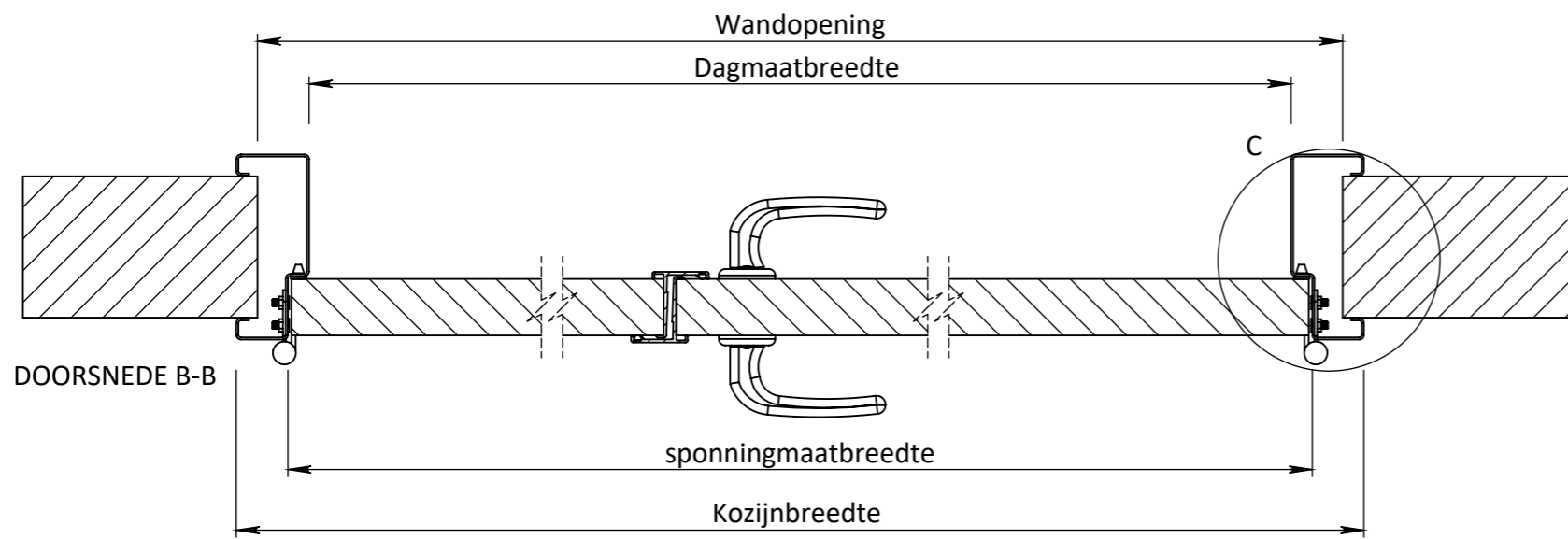

Breedte maatvoering Avento RB - RL dubbeleuren kozijnen STOMP						
	Tussenruimte deurmaald* (Type afhankelijk)	Spinningmaat breedte	Deurbreedte productiemaat	Dagmaat breedte	Wandopening (sparingbreedte) tolerantie -5/+5 mm	Kozijnbreedte
2 x 630	9	1267	626	1237	1311	1340
2 x 680	9	1367	676	1337	1411	1440
2 x 730	9	1467	726	1437	1511	1540
2 x 780	9	1567	776	1537	1611	1640
2 x 830	9	1667	826	1637	1711	1740
2 x 880	9	1767	876	1737	1811	1840
2 x 930	9	1867	926	1837	1911	1940

* Type Alprokon 19-1 deurmaald heeft een tussenruimte van 9 mm

Hoogte maatvoering Avento RB - RL dubbeleuren kozijnen STOMP		
Vloer plafond hoogte	Kozijnhoogte	Wandopening (sparinghoogte) tolerantie -5/+5 mm
	X	X - 15
Y	Y - 20	Y - 35

<small>EGENDOM BERKVEN'S BIJ SAMENRAJ VERMIENINGSLIDING OF MEDDELING AAN DERDEN IN WELKE VORM DAN OOK IS ZONDER SCHRIFTELIJKE TOESTEMMING VAN EIGENARES NIET GEORLOOFT.</small>	TOLERANTIES ALGEMEEN. * Herkenningsmaat / mal Maattolerantie ± 0.5 mm Hoektolerantie ± 0.5°	MATERIAAL. Diversen	SCHAAL / MAATEENHEID millimeter [mm]
	AMERIKAANSE PROJECTIE 	BENAMING.	
		Revisienr. Omschrijving	Datum Naam
		Avento 202 RL Stomp - ZW	

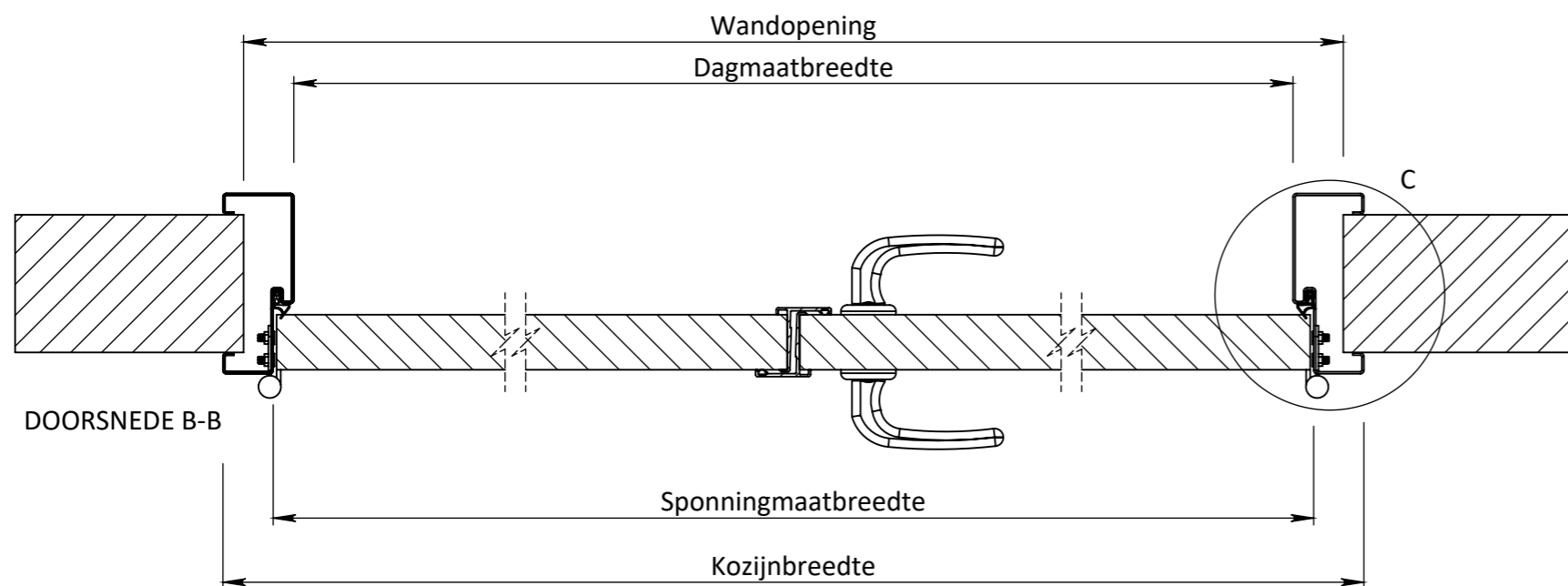

DOORSNEDE B-B

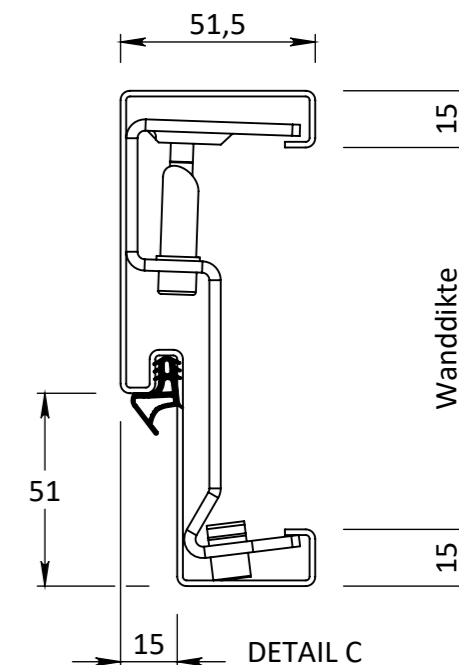
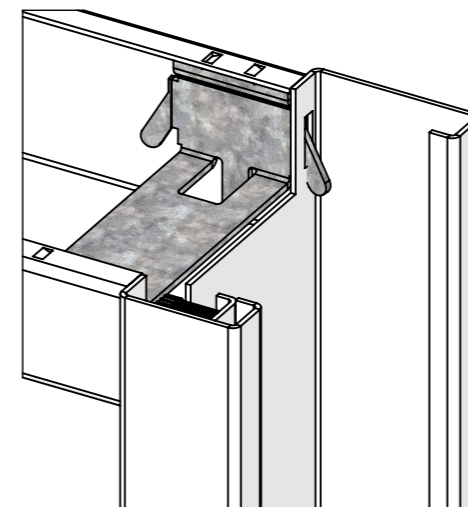

DETAIL C

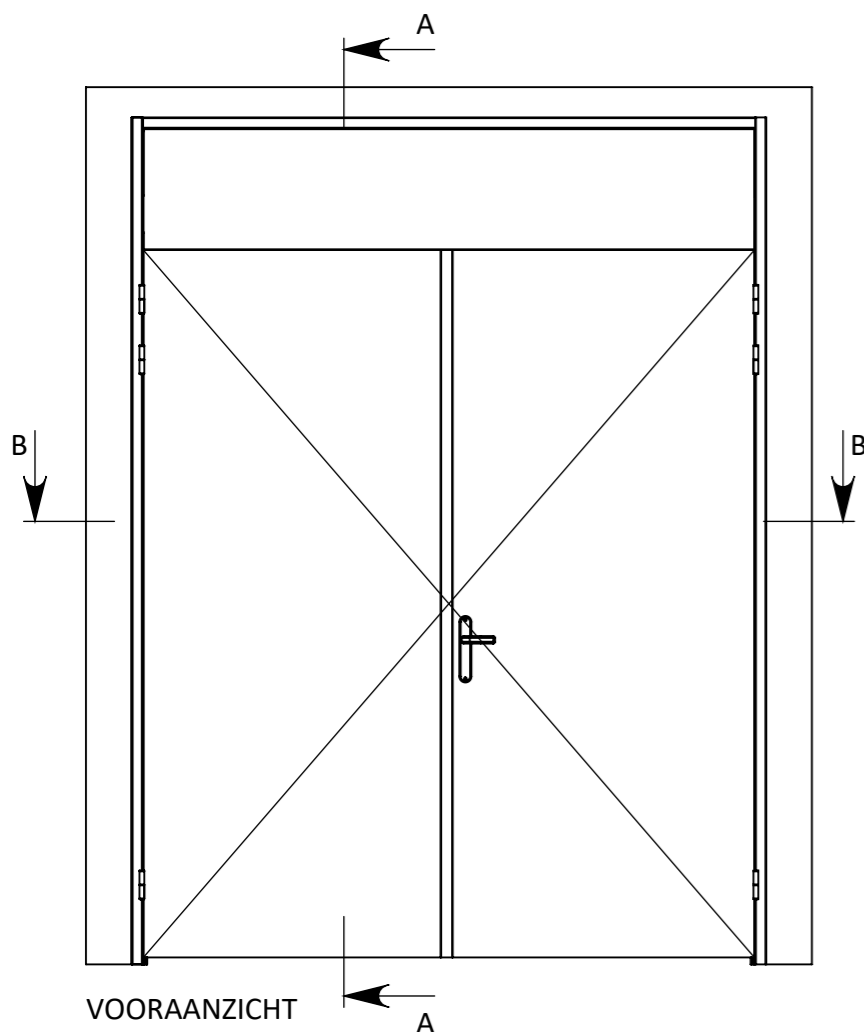

VOORAANZICHT

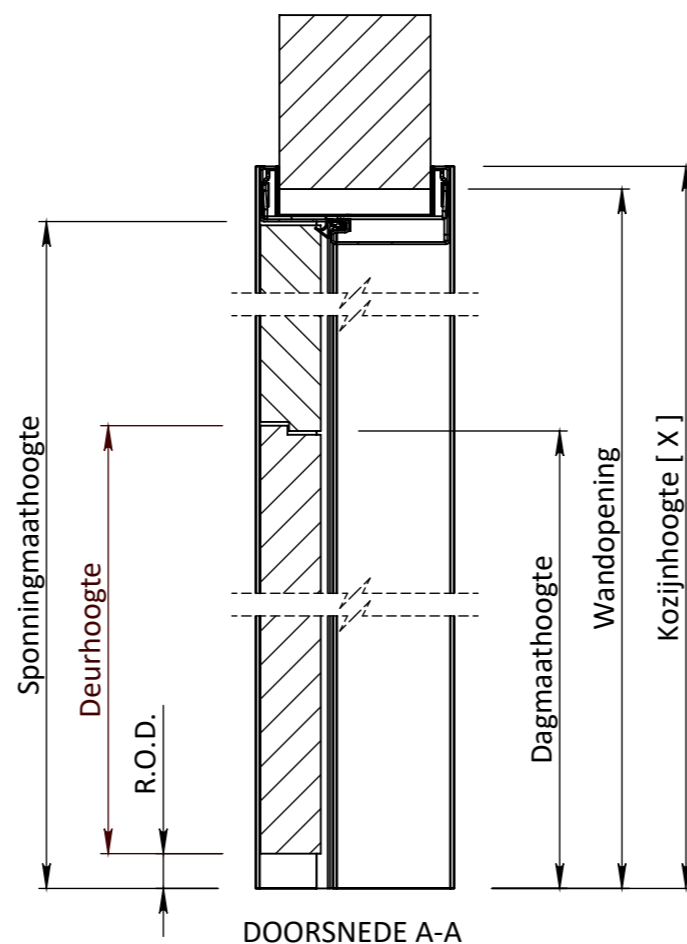

DOORSNEDE A-A

Breedte maatvoering Avento RB - RL dubbeleurs kozijnen STOMP						
	Tussenruimte deurnaald* (Type afhankelijk)	Sponningmaat breedte	Deurbreedte productiemaat	Dagmaat breedte	Wandopening (sparingbreedte) tolerantie -5/+5 mm	Kozijnbreedte
2 x 630	9	1267	626	1237	1311	1340
2 x 680	9	1367	676	1337	1411	1440
2 x 730	9	1467	726	1437	1511	1540
2 x 780	9	1567	776	1537	1611	1640
2 x 830	9	1667	826	1637	1711	1740
2 x 880	9	1767	876	1737	1811	1840
2 x 930	9	1867	926	1837	1911	1940

* Type Alpronk 19-1 deurnaald heeft een tussenruimte van 9 mm

Hoogte maatvoering Avento RB - RL dubbeleurs kozijnen STOMP		
Vloer plafond hoogte	Kozijnhoogte	Wandopening (sparinghoogte) tolerantie -5/+5 mm
	X	X - 15
Y	Y - 20	Y - 35

EGENDOM BERKVEN'S BIJ SAMENRAJ
VERMIENINGVLOEGING OF MEDDELING
AAN DERDEN IN WELKE NORM DAN OOK
IS ZONDER SCHRIFTELIJKE TOESTEMMING
VAN EIGENARES NIET GEORLOOFT.

TOLERANTIES ALGEMEEN.
* Herkeningsmaal / mal
Maattolerantie ± 0.5 mm
Hoektolerantie ± 0.5°

AMERIKAANSE PROJECTIE
A3

berkvens
deursystemen

MATERIAAL. Diversen

BENAMING.

Avento RL 202 Stomp Snoer

SCHAAL / MAATEENHEID

millimeter [mm]

TEKENAAR / DATUM

John Belemans

08-01-2020

Revisienr. Omschrijving

Datum

Naam

TEKENINGNUMMER

REF.

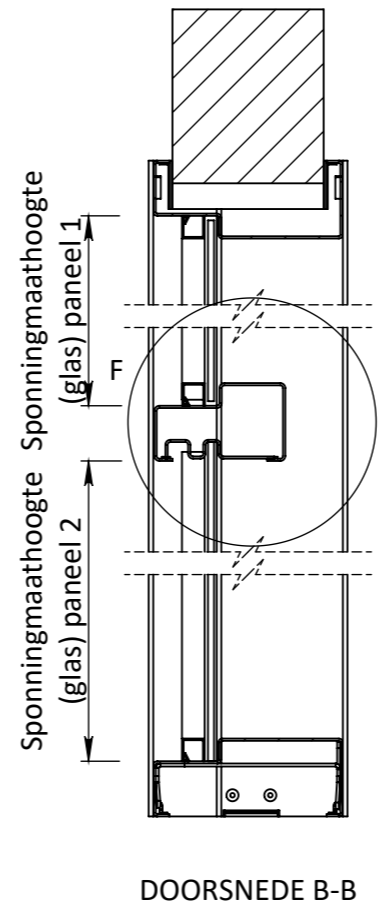
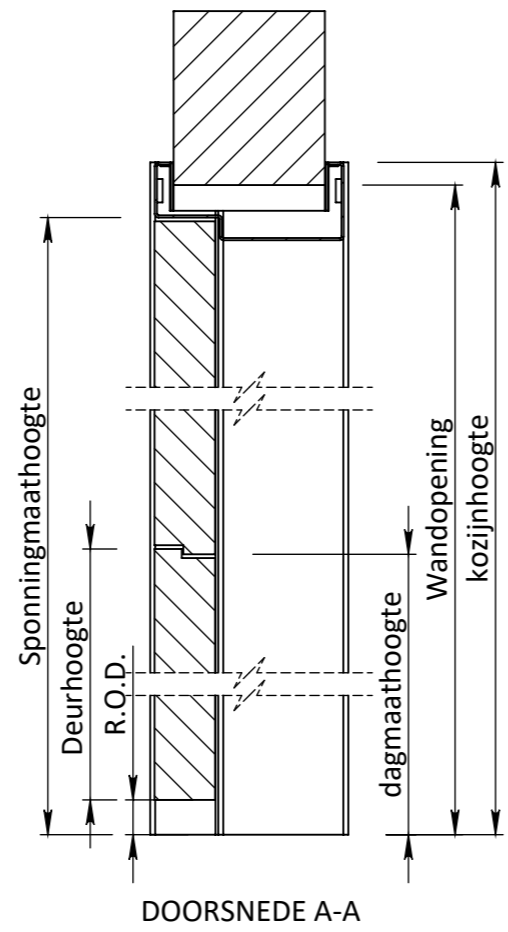
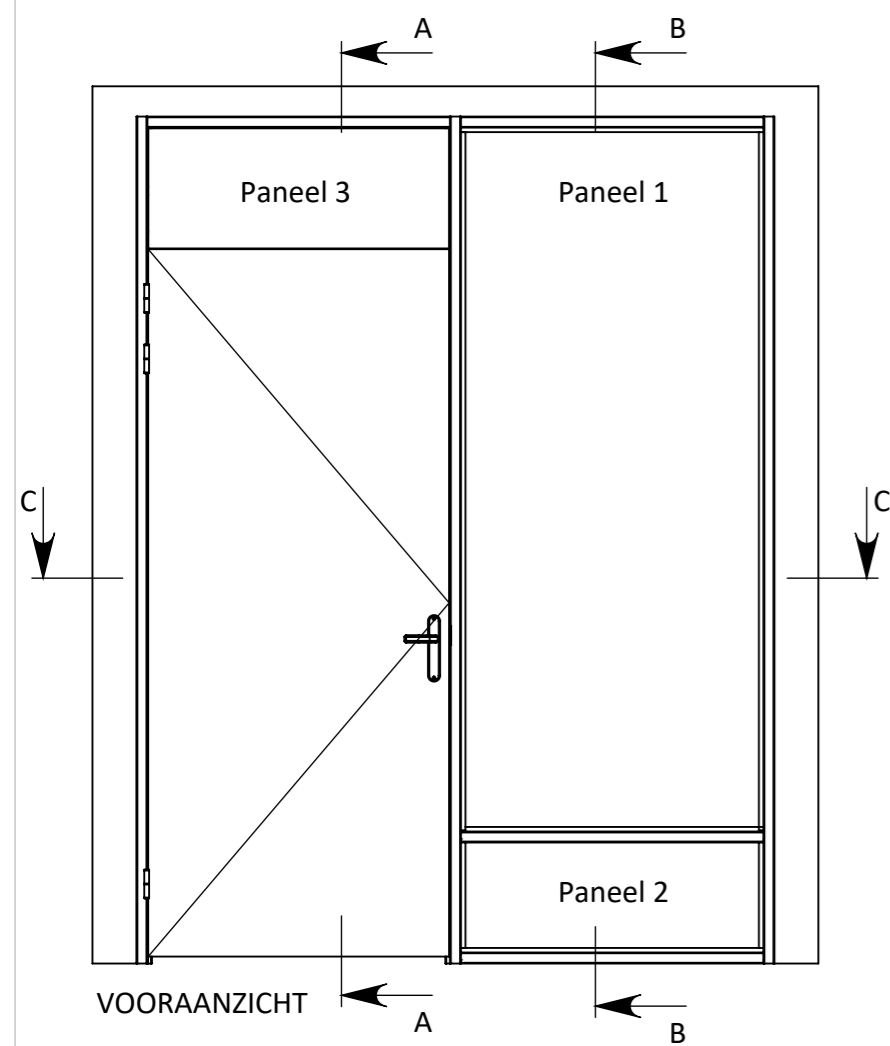
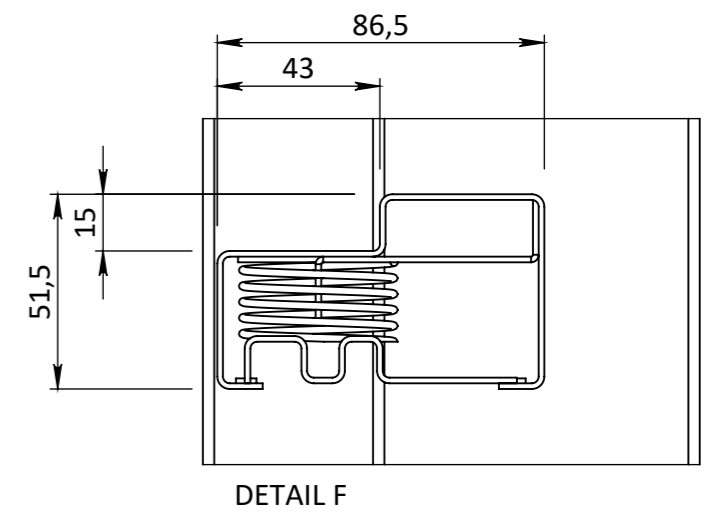
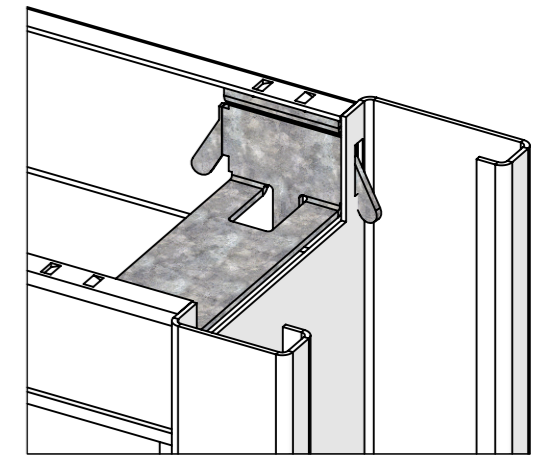
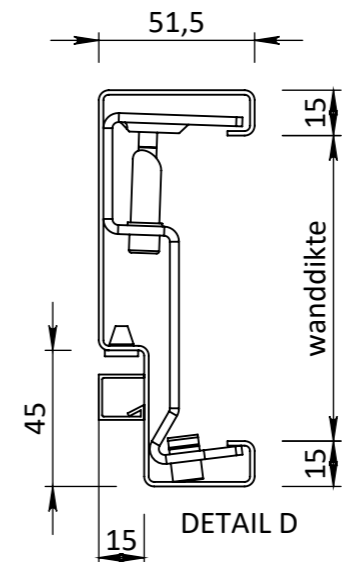
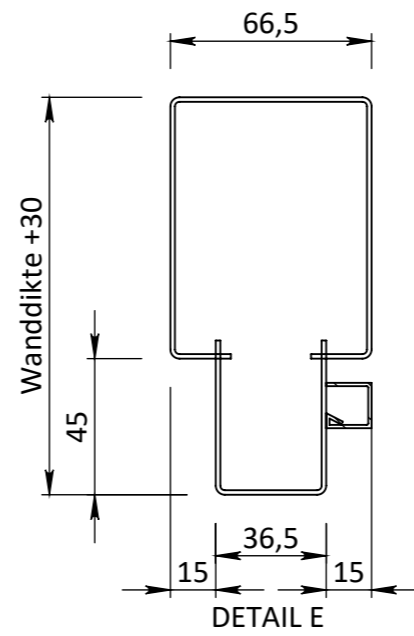
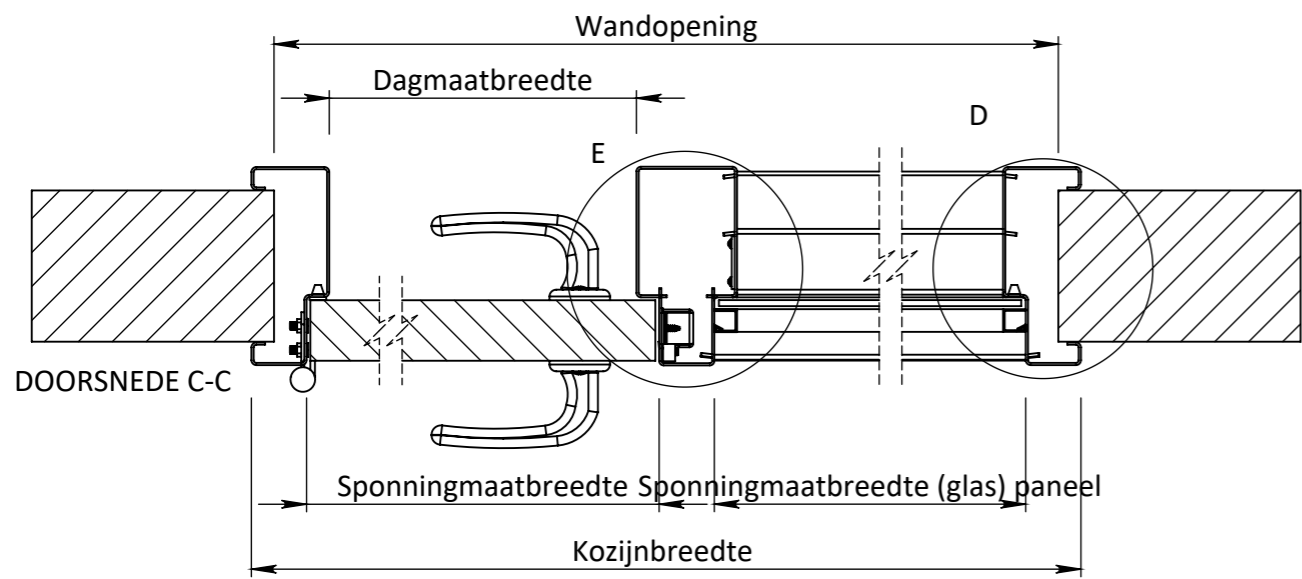

Breedte maatvoering Avento RB - RL zijlichtkozijnen STOMP					
Sponingmaat breedte deuropening	Deurbreedte productiemaat	Dagmaat breedte deuropening	Wandopening (sparingbreedte) tolerantie -5/+5 mm	Kozijnbreedte (minimaal deurbreedte +360 mm)	
630	632	626	602	Z - 30	Z
680	682	676	652	Z - 30	Z
730	732	726	702	Z - 30	Z
780	782	776	752	Z - 30	Z
830	832	826	802	Z - 30	Z
880	882	876	852	Z - 30	Z
930	932	926	902	Z - 30	Z
980	982	976	952	Z - 30	Z
1030	1032	1026	1002	Z - 30	Z

Hoogte maatvoering Avento RB - RL dubbeldeurs kozijnen STOMP			
Vloer plafond hoogte	Kozijnhoogte	Wandopening (sparinghoogte) tolerantie -5/+5 mm	
	X	X - 15	
Y	Y - 20	Y - 35	

TOLERANTIES ALGEMEEN.
* Herkenningsmaat / mal
Maattolerantie ± 0.5 mm
Hoektolerantie ± 0.5°

AMERIKAANSE PROJECTIE
A3

MATERIAAL. Diversen

BENAMING. **Avento 204 RL Stomp - ZW**

SCHAAL / MAATEENHEID
millimeter [mm]

TEKENAAR / DATUM
Sven van Rijt
19-11-2018

Revisienr.	Omschrijving	Datum	Naam	TEKENINGNUMMER

REF.



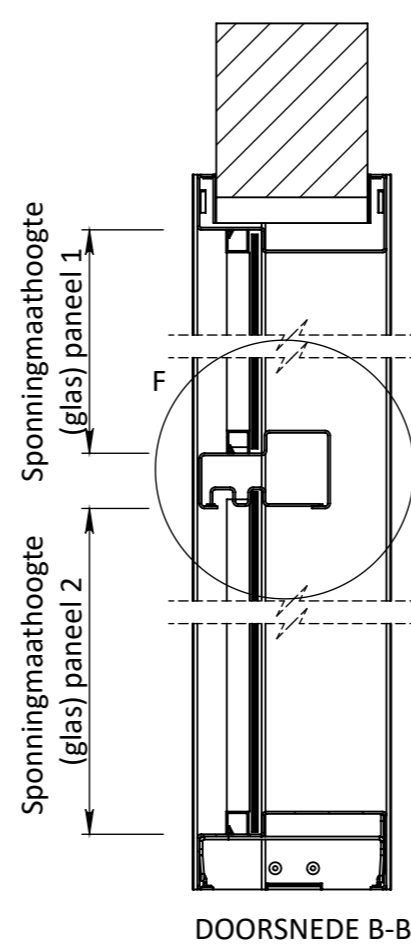
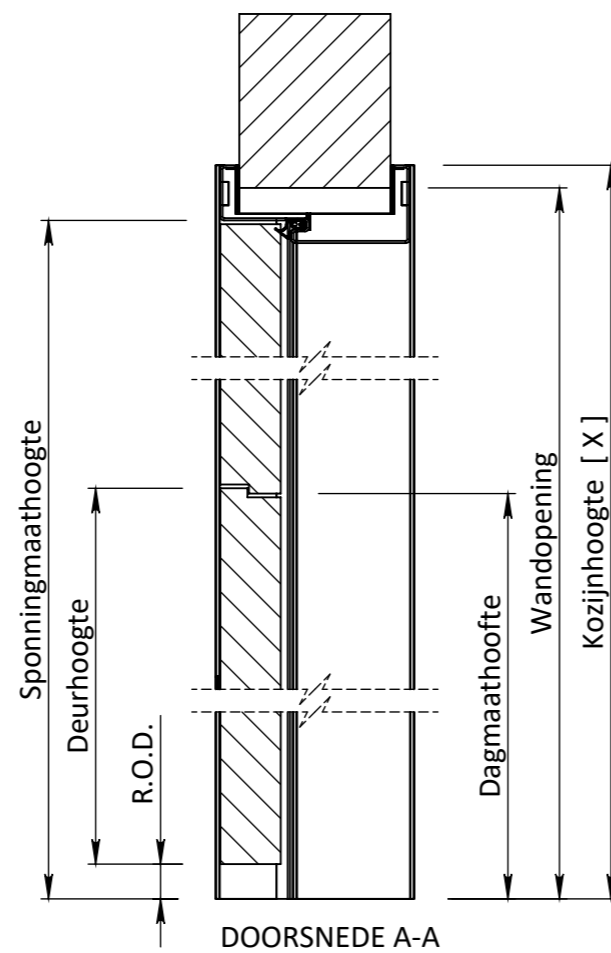
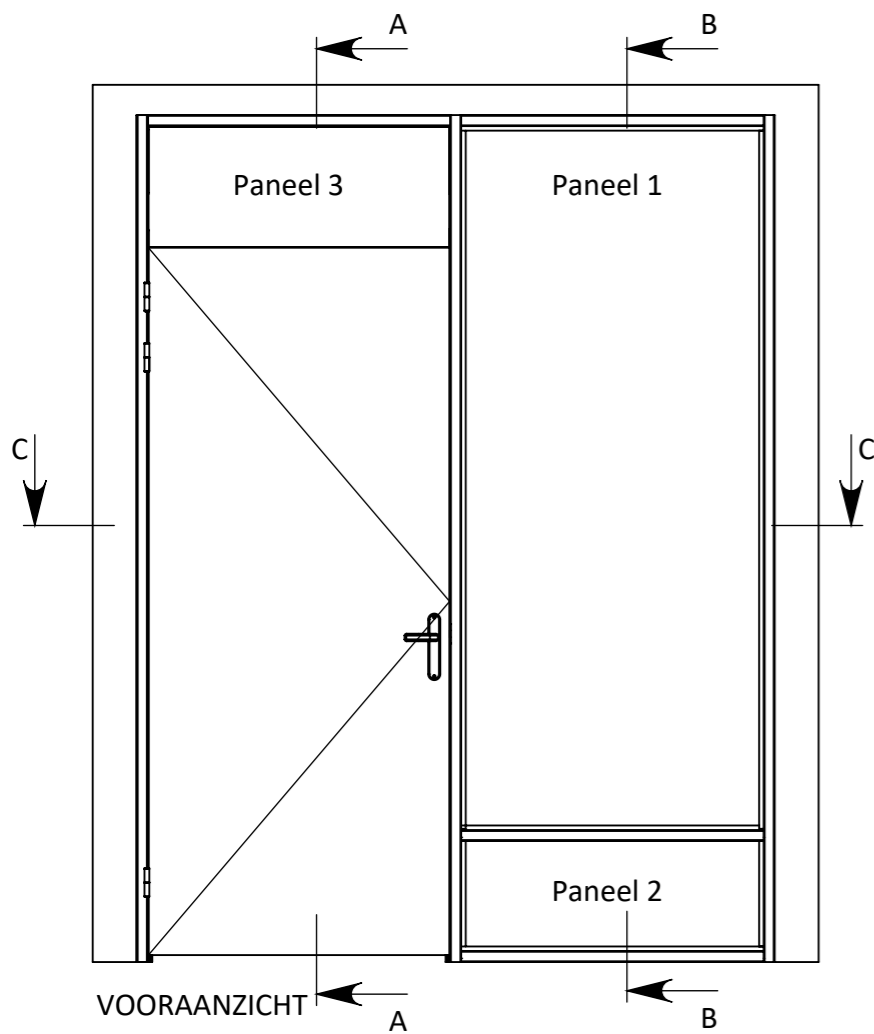
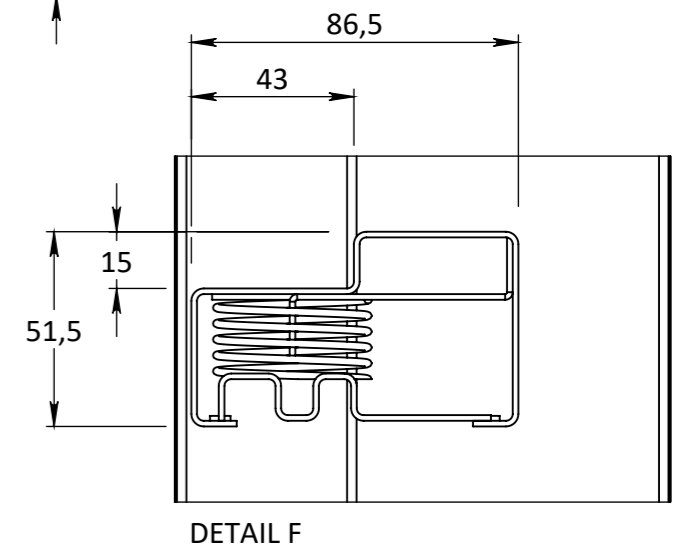
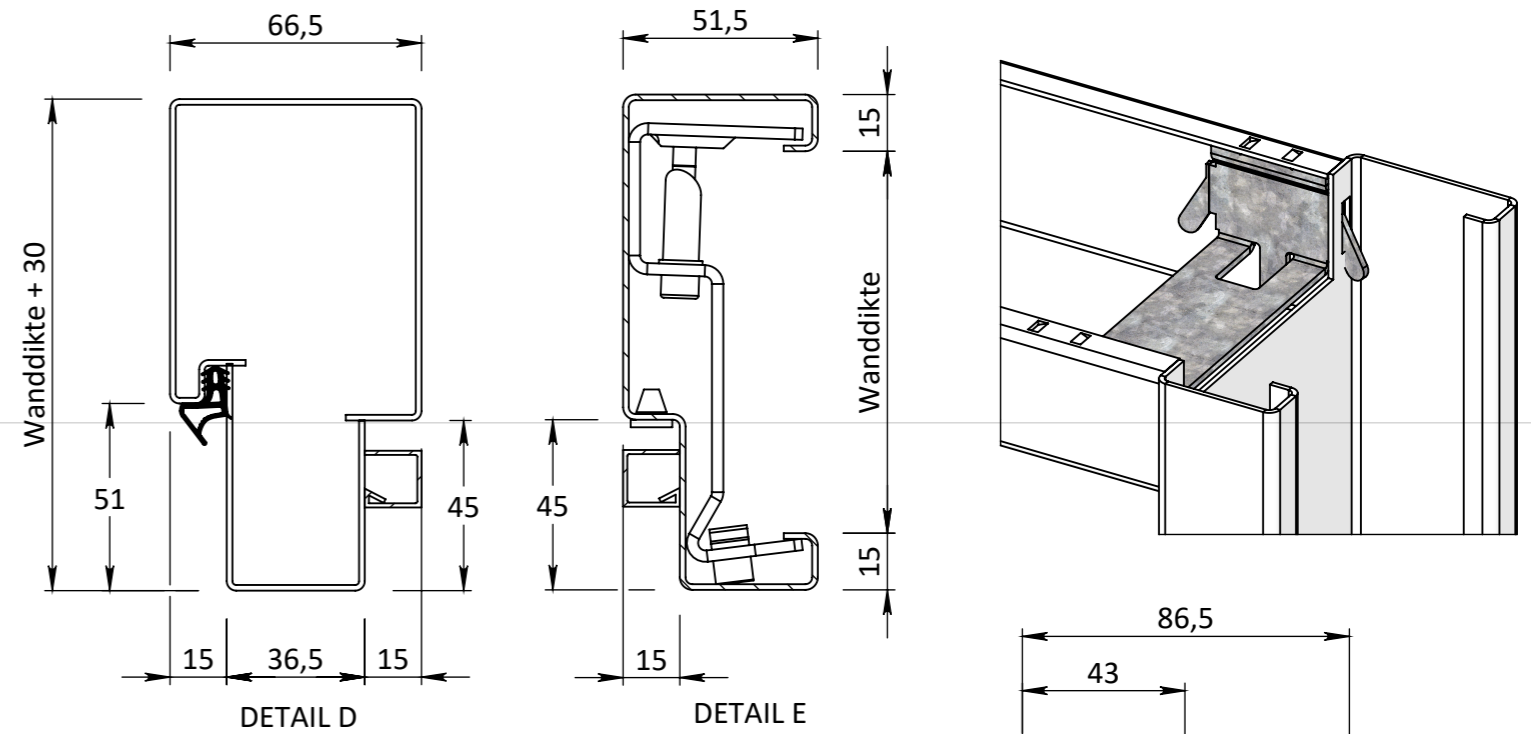
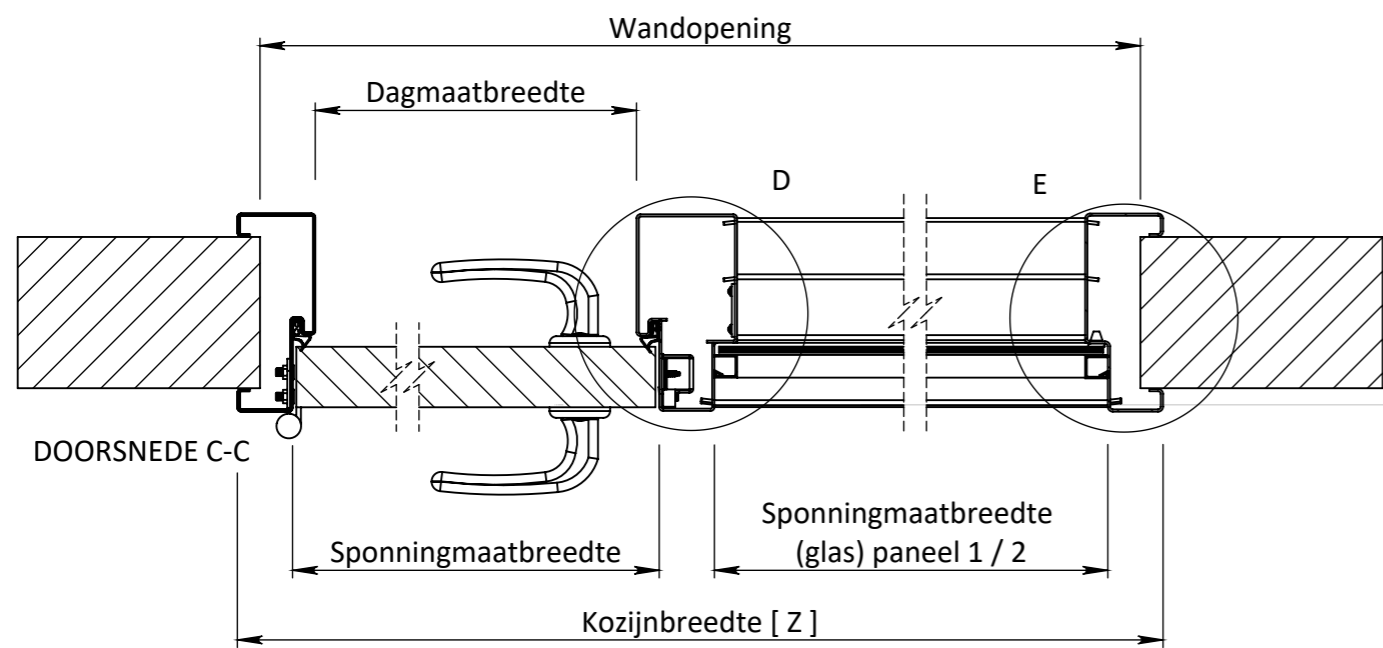

Breedte maatvoering Avento RB - RL zichtkozijnen STOMP					
	Sponningmaat breedte deuropening	Deurbreedte productiemaat	Dagmaat breedte deuropening	Wandopening (sparingbreedte) tolerantie -5/+5 mm	Kozijnbreedte (minimaal deurbreedte +360 mm)
630	632	626	602	Z - 30	Z
680	682	676	652	Z - 30	Z
730	732	726	702	Z - 30	Z
780	782	776	752	Z - 30	Z
830	832	826	802	Z - 30	Z
880	882	876	852	Z - 30	Z
930	932	926	902	Z - 30	Z
980	982	976	952	Z - 30	Z
1030	1032	1026	1002	Z - 30	Z

Hoogte maatvoering Avento RB - RL dubbeldeurs kozijnen STOMP			
Vloer plafond hoogte	Kozijnhoogte	Wandopening (sparinghoogte) tolerantie -5/+5 mm	
	X	X - 15	
Y	Y - 20	Y - 35	

EGENDOM BERKVEN'S BIJ SAMENRAJ. VERMIENINGSLICHTING OF MEDDELING AAN DERDEN IN WELKE NORM DAN OOK IS ZONDER SCHRIFTELIJKE TOESTEMMING VAN EIGENARES NIET GEORLOOFT.

TOLERANTIES ALGEMEEN.
* Herkenningsmaat / mal
Maattolerantie ± 0.5 mm
Hoektolerantie ± 0.5°

AMERIKAANSE PROJECTIE
A3

MATERIAAL. Diversen

BENAMING. Avento RL 204 Stomp Snoer

SCHAAL / MAATEENHEID millimeter [mm]

TEKENAAR / DATUM John Belemans 08-01-2020

Revisienr. Omschrijving Datum Naam TEKENINGNUMMER REF.

berkvens
deursystemen

Hoekoplossingen en wandaansluitingen

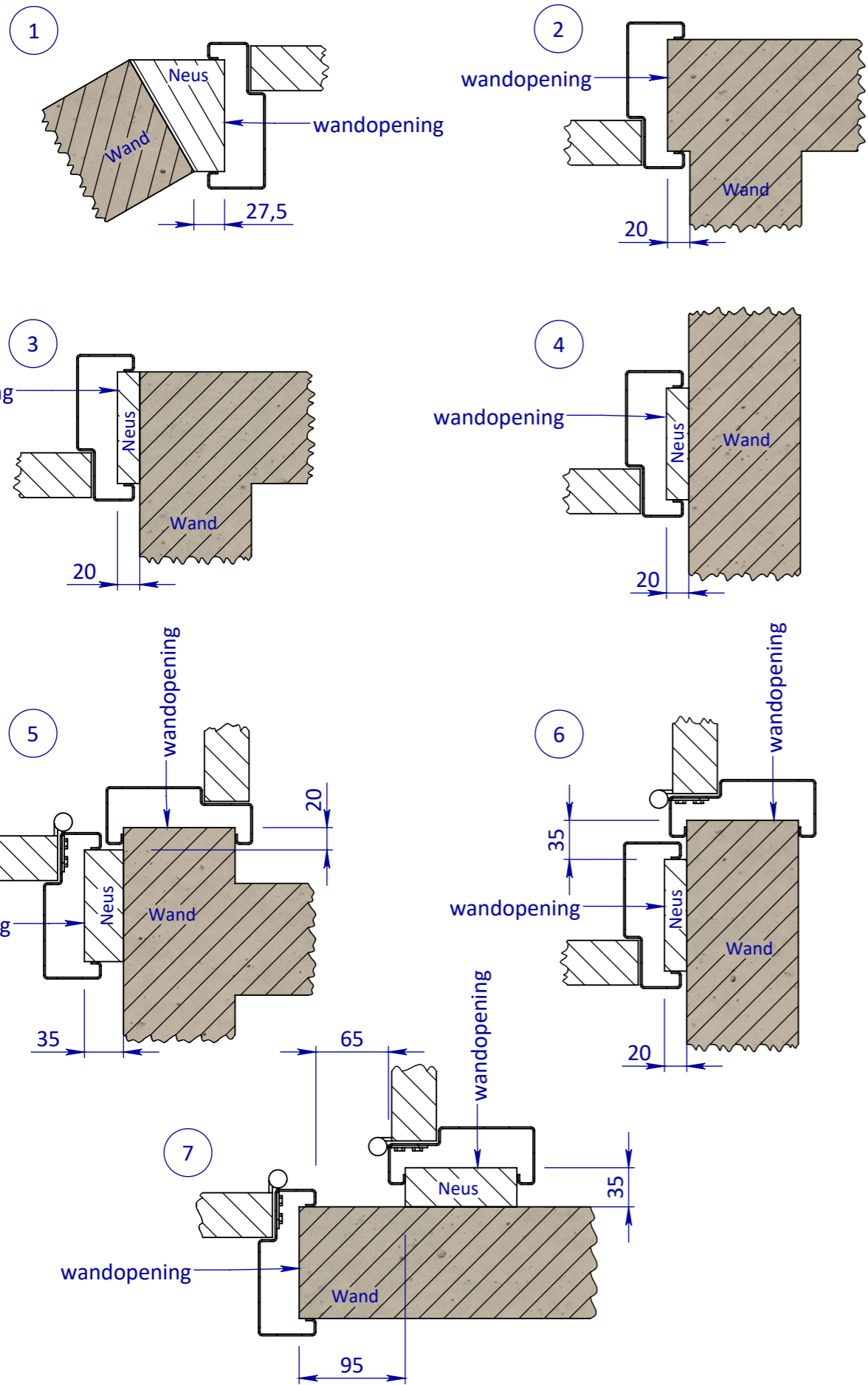

Wandopening afwijkende maatvoering

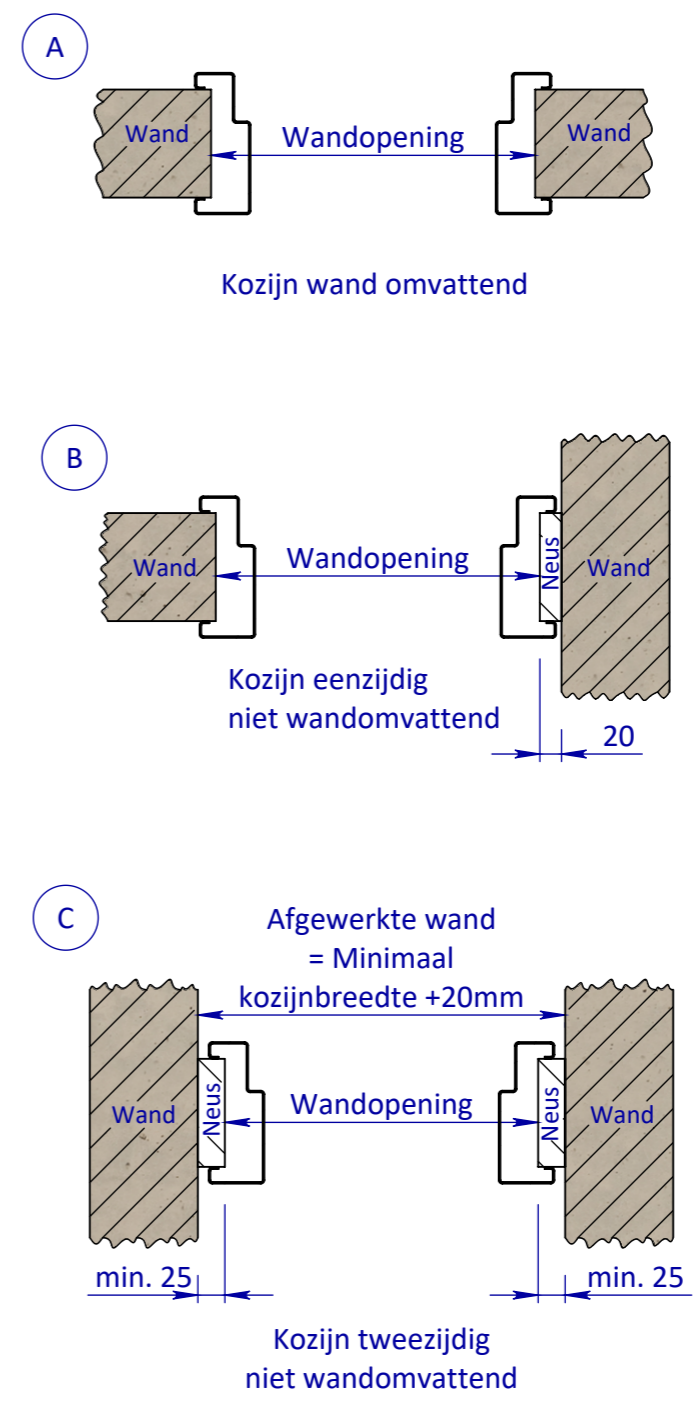

EIGENDOM BERKVEN'S BIJ SAMENKOMEN VERMIENINGVALLOING OF MERDELENG AAN DERDEN IN WEEKE NORMAAN OOK IS ZONDER SCHRIFTELIJKE TOESTEMMING VAN EIGENARES NIET GEORLOOPT.	TOLERANTIES ALGEMEEN. * Herkenningsmaat / mal Maattolerantie ± 0.5 mm Hoektolerantie ± 0.5°	MATERIAAL. Diversen BENAMING.	SCHAAL / MAATEENHEID millimeter [mm]
	AMERIKAANSE PROJECTIE A3	Hoekoplossingen/wandaansluiting en maatvoering Avento stomp enkel/dubbel/zijlicht/glaspui	TEKENAAR / DATUM Sven van Rijt 13-11-2018
Revisienr. Omschrijving	Datum	Naam	TEKENINGNUMMER
REF.			

