

Breedte maatvoering Avento RZ enkeleurs kozijnen STOMP					
	Sponningmaat breedte	Deurbreedte productiemaat	Dagmaat breedte	Wandopening (sparingbreedte) tolerantie -5/+5 mm	Kozijnbreedte
630	632	626	602	676	705
680	682	676	652	726	755
730	732	726	702	776	805
780	782	776	752	826	855
830	832	826	802	876	905
880	882	876	852	926	955
930	932	926	902	976	1005
980	982	976	952	1026	1055
1030	1032	1026	1002	1076	1105

Hoogte maatvoering Avento RZ enkeleurs kozijnen STOMP					
Deurhoogte productiemaat	Sponningmaat hoogte	Ruimte onder deur (R.O.D.)	Dagmaat hoogte	Wandopening (sparinghoogte) tolerantie -5/+5 mm	Kozijnhoogte
2015	2053	35	2038	2074	2089
2015	2040	22	2025	2061	2076
2015	2033	15	2018	2054	2069
2015	2028	10	2013	2049	2064
2115	2153	35	2138	2174	2189
2115	2140	22	2125	2161	2176
2115	2133	15	2118	2154	2169
2115	2128	10	2113	2149	2164
2315	2353	35	2338	2374	2389
2315	2340	22	2325	2361	2376
2315	2333	15	2318	2354	2369
2315	2328	10	2313	2349	2364

\* Netto ROD. 6mm

<small>EGENDOM BERKVEN'S BIJ SAMERBAAL VERMIENINGVLOEGING OF MEDDELING AAN DERDEN IN WEEKE NORMAAN OOK IS ZONDER SCHRIFTELIJKE TOESTEMMING VAN EIGENARES NIET GEORLOOFT.</small>	<b>TOLERANTIES ALGEMEEN.</b> * Herkenningsmaal / mal Maattolerantie ± 0.5 mm Hoektolerantie ± 0.5°	MATERIAAL. Diversen BENAMING.	SCHAAL / MAATEENHEID millimeter [mm]
	<b>AMERIKAANSE PROJECTIE</b> <b>A3</b>	<b>Avento RZ 200 Stomp Brandwerend 60+</b> Avento - Deurdikte 54mm Stomp	TEKENAAR / DATUM John Belemans 27-1-2022
toegang tot meer		Revisienr. Omschrijving 01 Deurdikte 58mm>54mm	Datum 28-9-2021
		Naam JBEL	TEKENINGNUMMER REF.

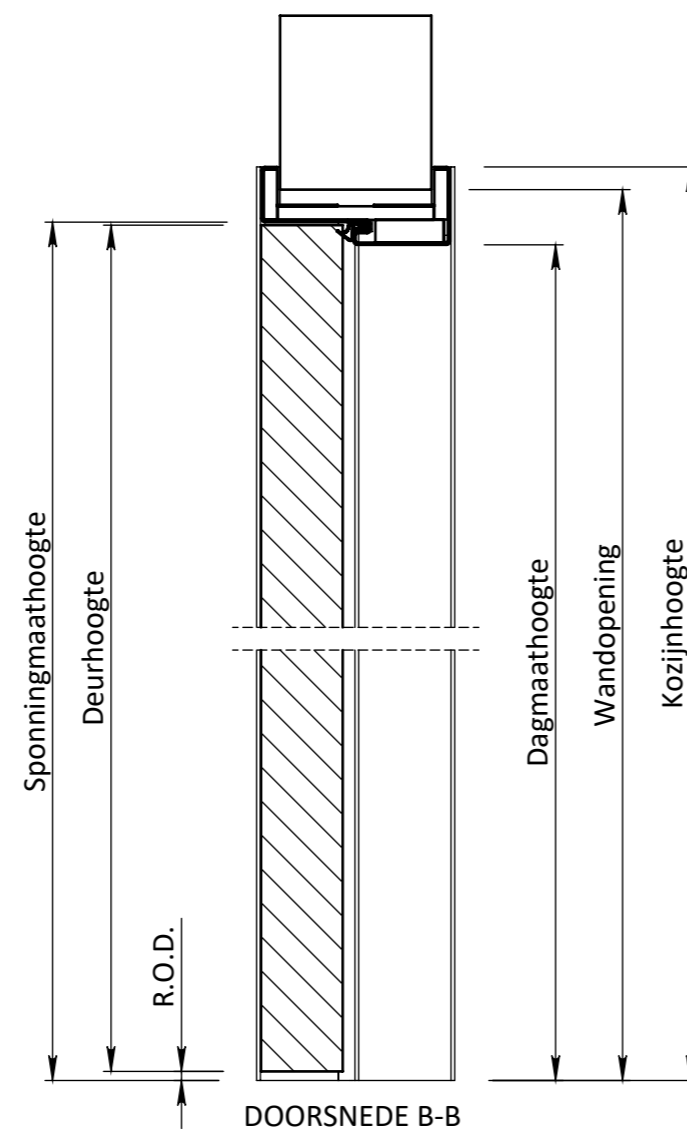
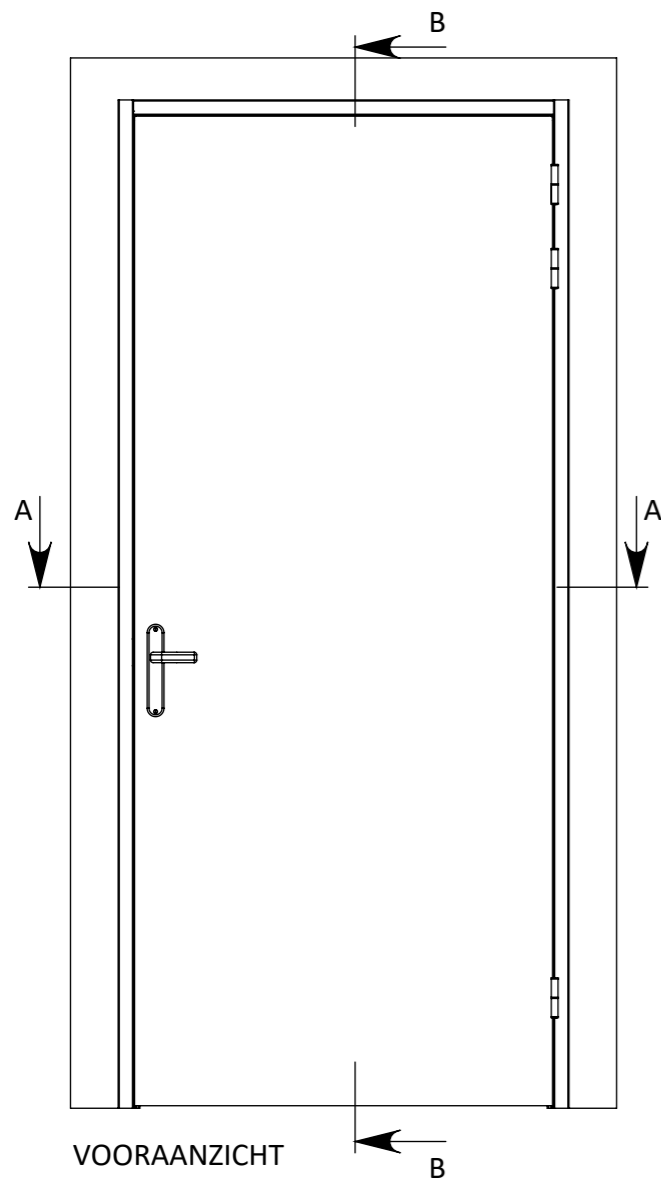
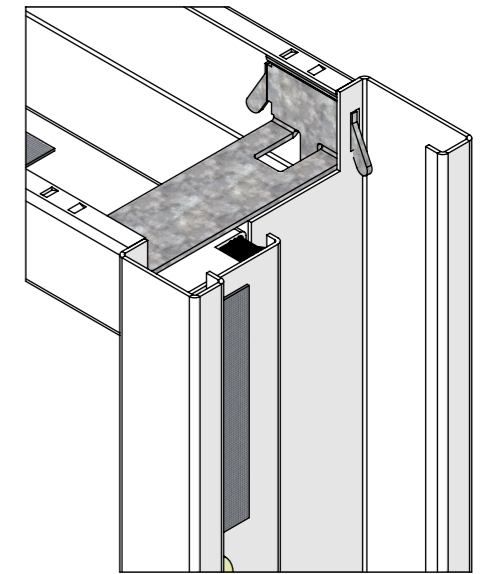
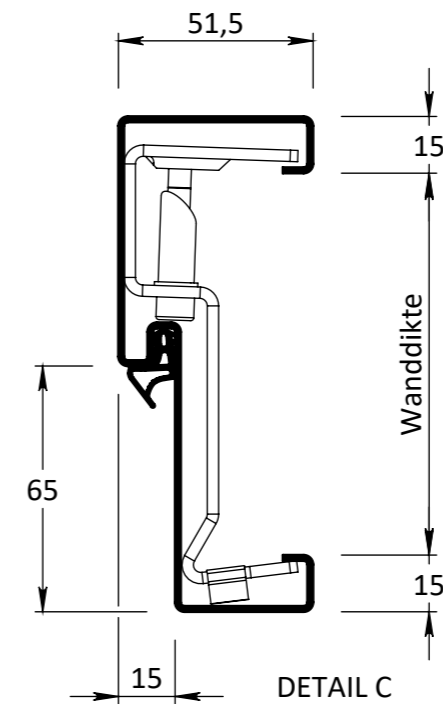
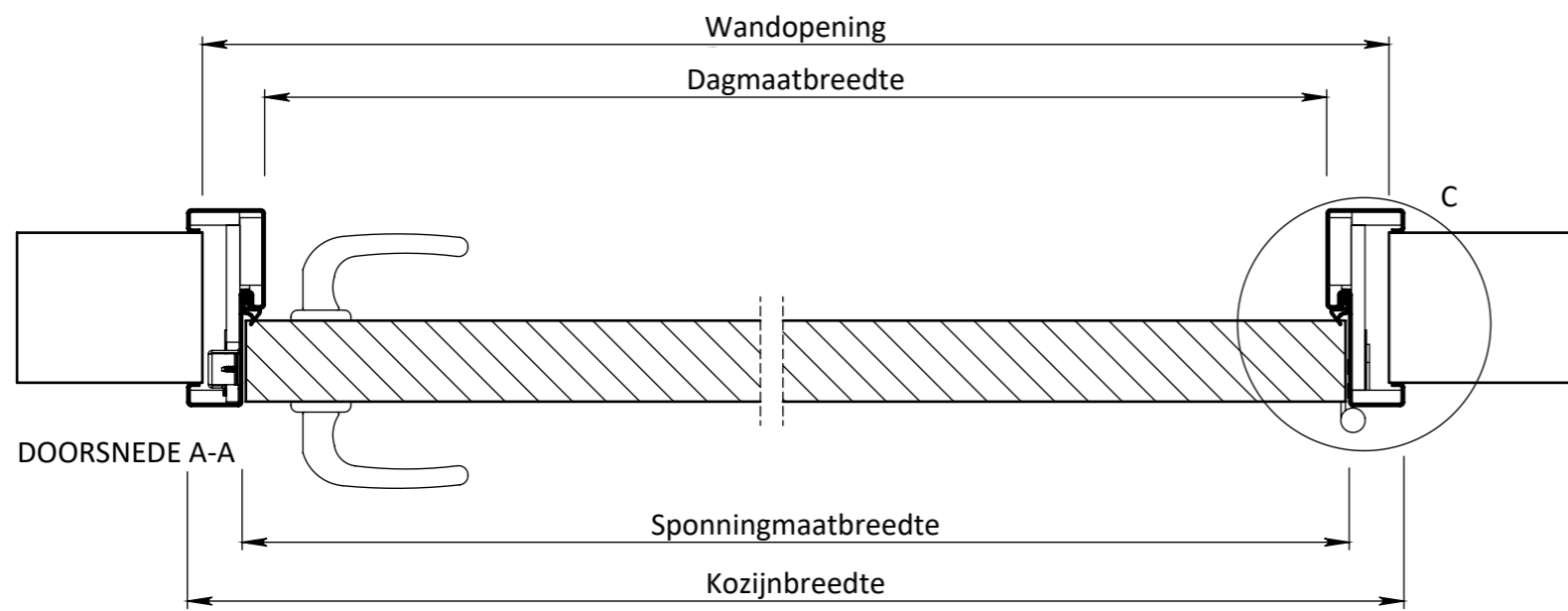

Breedte maatvoering Avento RZ enkeleurs kozijnen STOMP					
	Sponningmaat breedte	Deurbreedte productiemaat	Dagmaat breedte	Wandopening (sparingbreedte) tolerantie -5/+5 mm	Kozijnbreedte
630	632	626	602	676	705
680	682	676	652	726	755
730	732	726	702	776	805
780	782	776	752	826	855
830	832	826	802	876	905
880	882	876	852	926	955
930	932	926	902	976	1005
980	982	976	952	1026	1055
1030	1032	1026	1002	1076	1105

Hoogte maatvoering Avento RZ enkeleurs kozijnen STOMP					
Deurhoogte productiemaat	Sponningmaat hoogte	Ruimte onder deur (R.O.D.)	Dagmaat hoogte	Wandopening (sparinghoogte) tolerantie -5/+5 mm	Kozijnhoogte
2015	2053	35	2038	2074	2089
2015	2040	22	2025	2061	2076
2015	2028	10	2013	2049	2064
2115	2153	35	2138	2174	2189
2115	2140	22	2125	2161	2176
2115	2128	10	2113	2149	2164
2315	2353	35	2338	2374	2389
2315	2340	22	2325	2361	2376
2315	2328	10	2313	2349	2364

\* Netto ROD. 6mm

<small>EGENDOM BERKVEN'S BIJ SAMENRAJ VERMIENINGSLICHTING OF MERDELLING AAN DERDEN IN WEEKE NORMAAN DOEK IS ZONDER SCHRIFTELIJKE TOESTEMMING VAN EIGENARES NIET GEORLOOPT.</small>	TOLERANTIES ALGEMEEN. * Herkenningsmaat / mal Maattolerantie ± 0.5 mm Hoektolerantie ± 0.5°	MATERIAAL. Diversen	SCHAAL / MAATEENHEID		
	AMERIKAANSE PROJECTIE <b>A3</b>	BENAMING. <b>Avento RZ 200 Stomp Brandwerend 60+ Snoerprofiel</b> Avento - Deurdikte 54mm Stomp	millimeter [mm] TEKENAAR / DATUM John Belemans 28-9-2021		
toegang tot meer		Revisienr. Omschrijving 01 Deurdikte 58mm>54mm	Datum 28-9-2021	Naam JBEL	TEKENINGNUMMER REF.

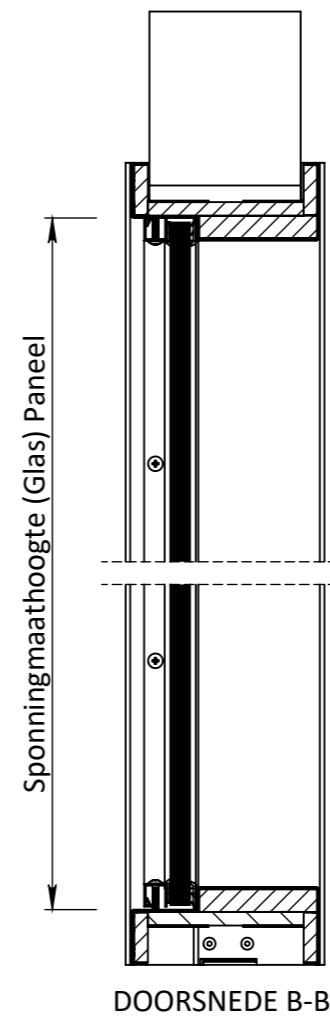
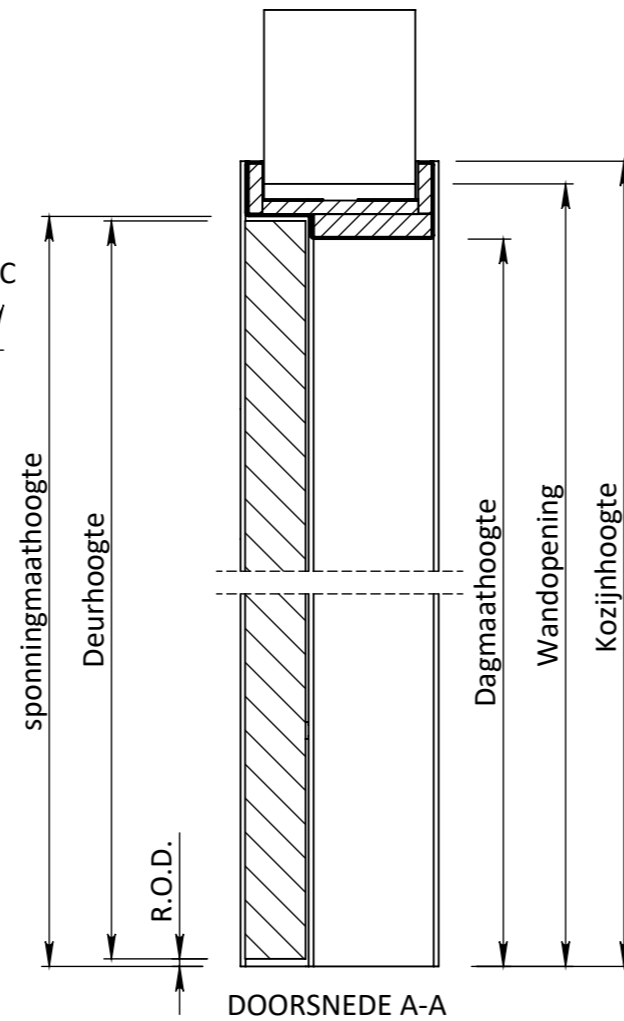
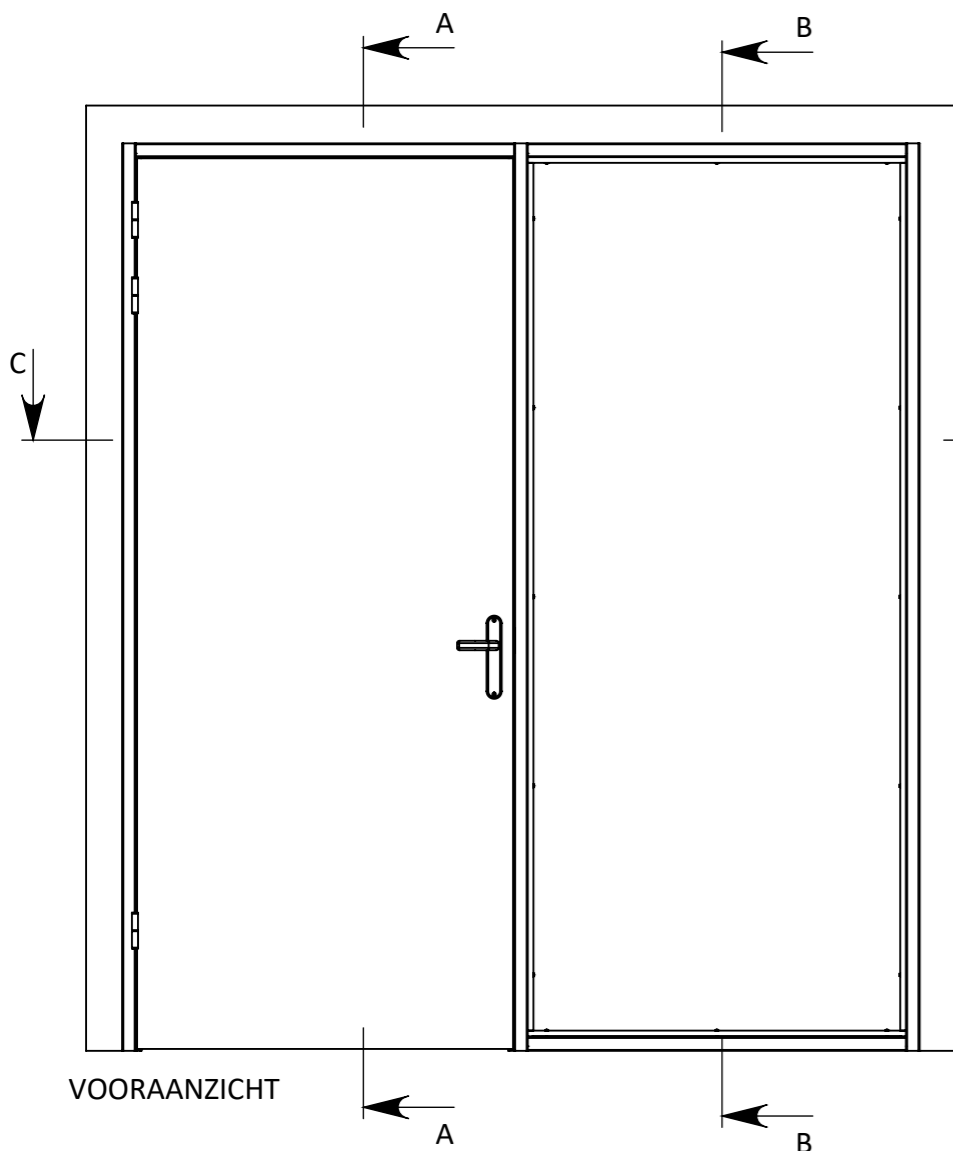
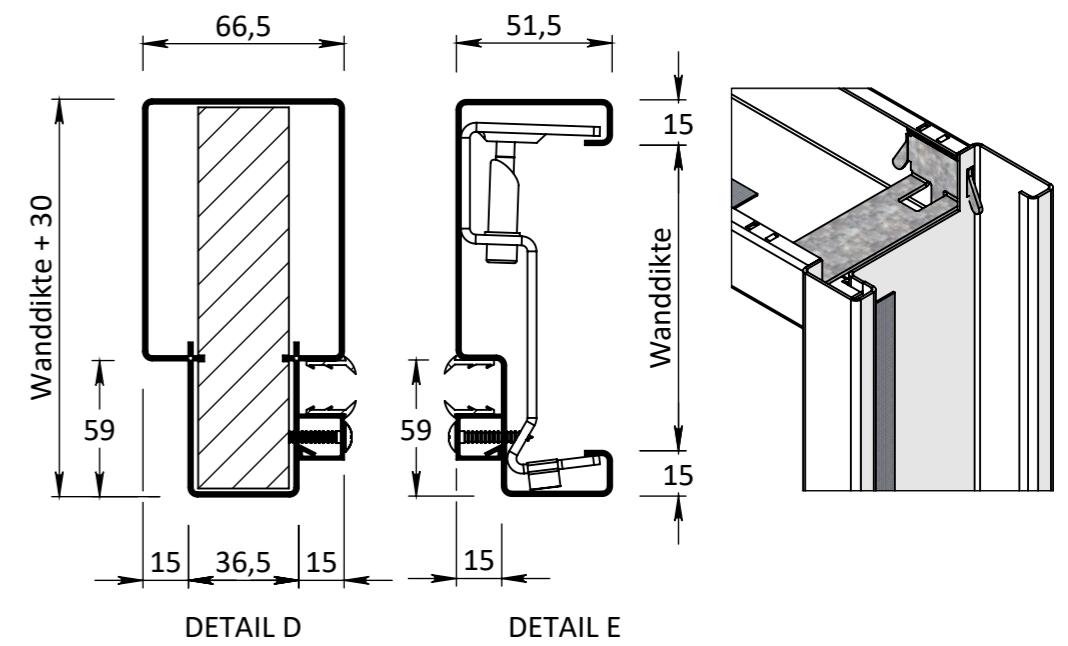
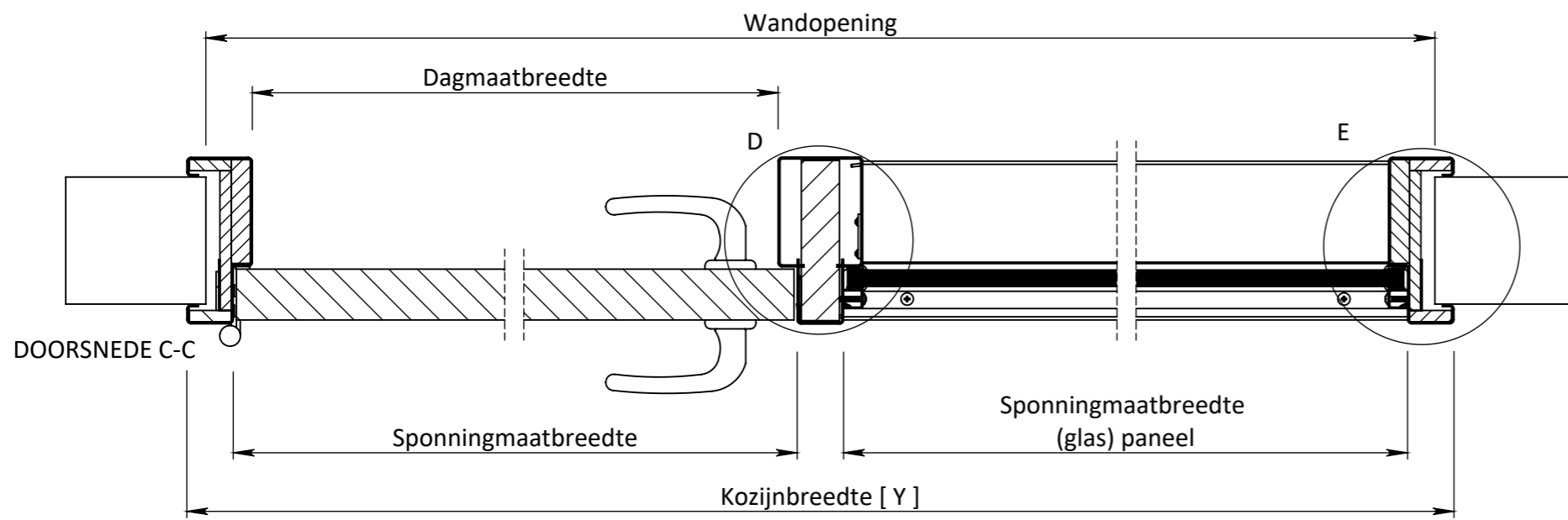

Breedte maatvoering Avento RZ zijlichtkozijnen STOMP**					
	Sponningmaat breedte deuropening	Deurbreedte productiemaat	Dagmaat breedte deuropening	Wandopening (sparingbreedte) tolerantie -5/+5 mm	Kozijnbreedte
630	632	626	602	Y - 30	Y
680	682	676	652	Y - 30	Y
730	732	726	702	Y - 30	Y
780	782	776	752	Y - 30	Y
830	832	826	802	Y - 30	Y
880	882	876	852	Y - 30	Y
930	932	926	902	Y - 30	Y
980	982	976	952	Y - 30	Y
1030	1032	1026	1002	Y - 30	Y

Hoogte maatvoering Avento RZ zijlichtkozijnen STOMP					
Deurhoogte productiemaat	Sponningmaat hoogte	Ruimte onder deur (R.O.D.)	Dagmaat hoogte	Wandopening (sparinghoogte) tolerantie -5/+5 mm	Kozijnhoogte
2015	2052,5	35	2037,5	2074	2089
2015	2039,5	22	2024,5	2061	2076
2015	2032,5	15	2017,5	2054	2069
2015	2027,5	10	2012,5	2049	2064
2115	2152,5	35	2137,5	2174	2189
2115	2139,5	22	2124,5	2161	2176
2115	2132,5	15	2117,5	2154	2169
2115	2127,5	10	2112,5	2149	2164
2315	2352,5	35	2337,5	2374	2389
2315	2339,5	22	2324,5	2361	2376
2315	2332,5	15	2317,5	2354	2369
2315	2327,5	10	2312,5	2349	2364

<small>EGENDOM BERKVEN'S BIJ SAMENRAJ VERMIENINGSLINGING OF MEDDELING AAN DERDEN IN WELKE NORM DAN OOK IS ZONDER SCHRIFTELIJKE TOESTEMMING VAN EIGENWIJZ MET GEORLOOPT.</small>	<b>TOLERANTIES ALGEMEEN.</b> * Herkenningmaat / mal Maattolerantie ± 0,5 mm Hoektolerantie ± 0,5°	MATERIAAL. Diversen BENAMING.	SCHAAL / MAATEENHEID millimeter [mm]
	AMERIKAANSE PROJECTIE <b>A3</b>	<b>Avento RZ 204 Stomp Brandwerend 60+</b> Avento - Deurdikte 54mm Brandwerend 60+	BERKVEN'S John Belemans 27-1-2022
toegang tot meer	Revisienr. Omschrijving Datum Naam	TEKENINGNUMMER	REF.

# Hoekoplossingen en wandaansluitingen

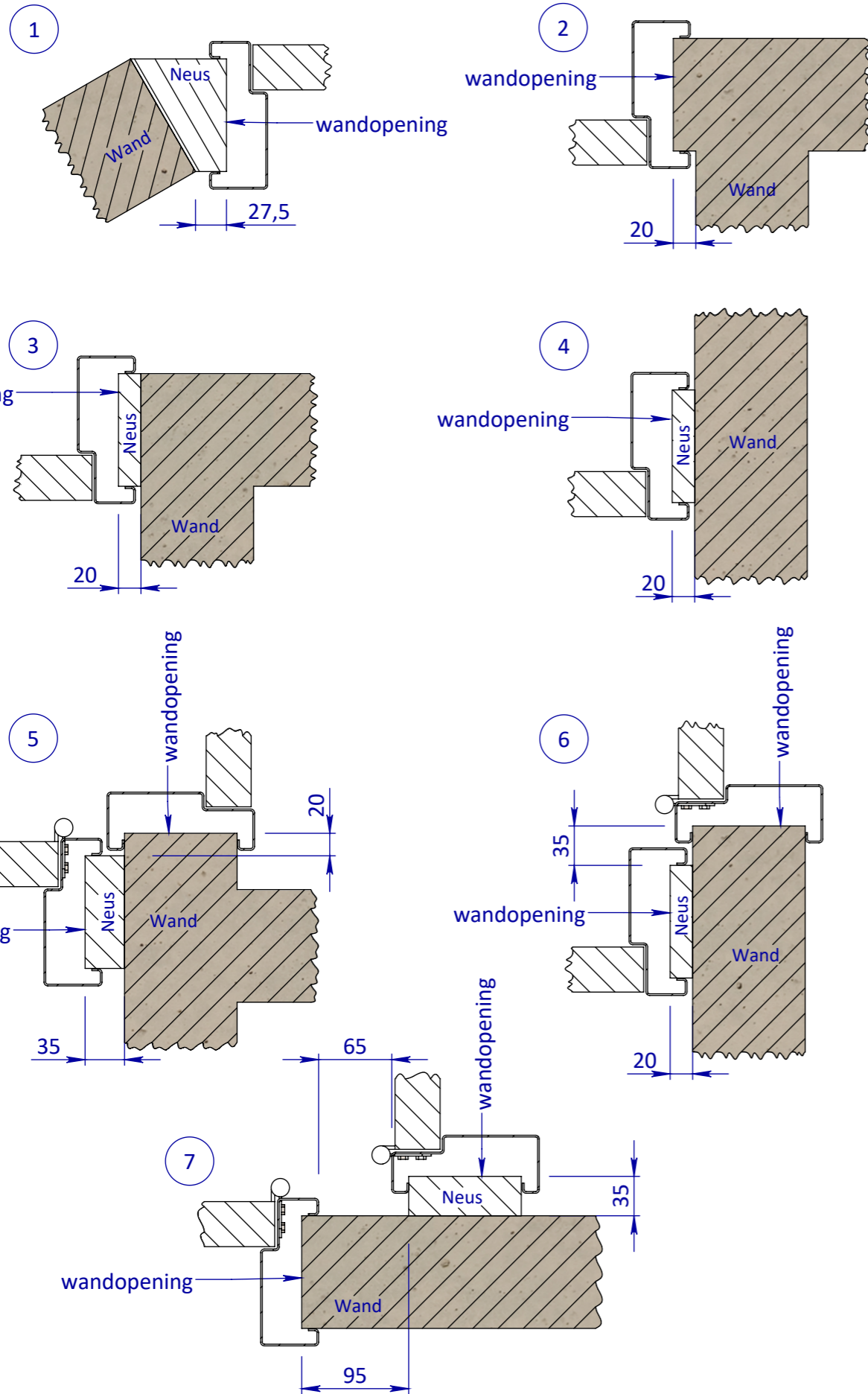

# Wandopening afwijkende maatvoering

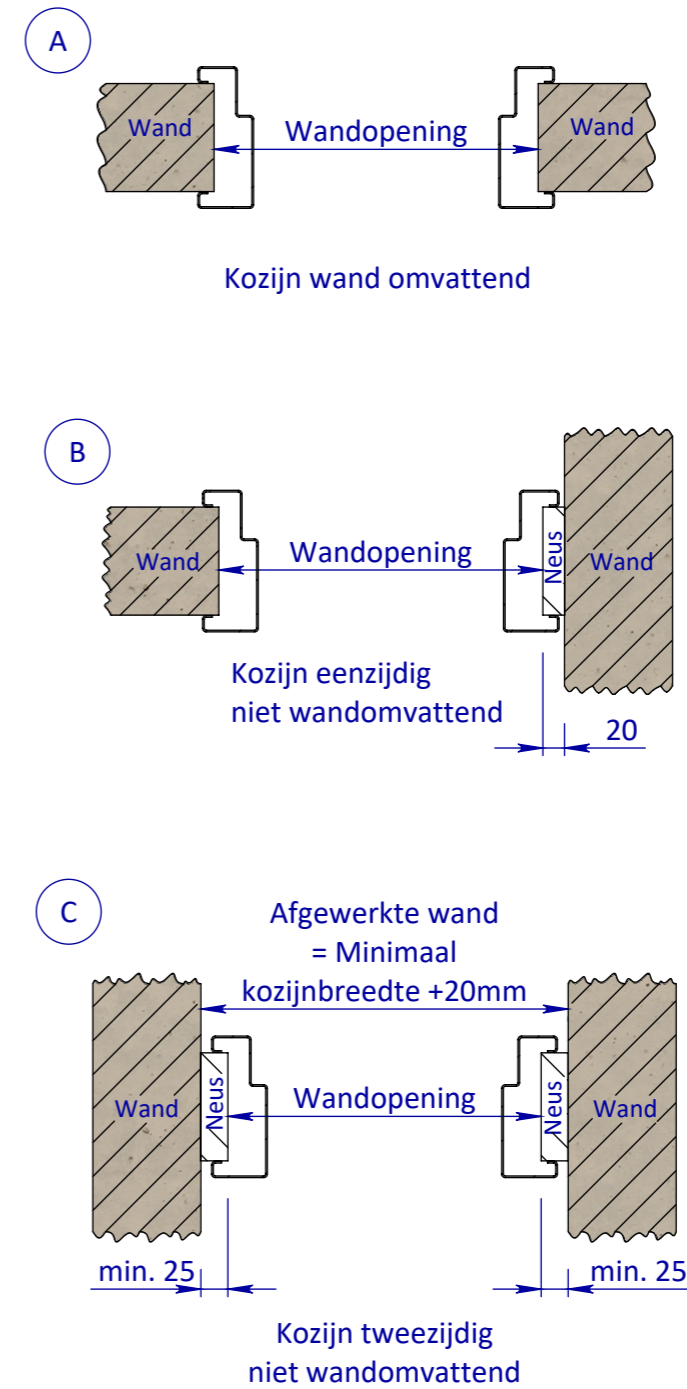

<small>EGENDOM, BEREIKEN BIJ SAMENBEN VERMIENINGSLIJN OF MERKEK AAN DEREN IN WEEKE NORMEN OOK IS ZONDER SCHRIFTELIJKE TOESTEMMING VAN EIGENARES NIET GEVOLGDOET.</small>	<b>TOLERANTIES ALGEMEEN.</b> * Herkenningsmaat / mal Maattolerantie ± 0.5 mm Hoektolerantie ± 0.5°	MATERIAAL. Diversen	SCHAAL / MAATEENHEID
	AMERIKAANSE PROJECTIE A3	BENAMING. <b>Hoekoplossingen/wandaansluiting en maatvoering                  Avento stomp enkel/dubbel/zijlicht/glaspui</b>	millimeter [mm]
Revisienr. Omschrijving		Datum	Naam
REF.		TEKENINGNUMMER	

