

Breedte maatvoering Avento RZ enkeleurs kozijnen OPDEK					
	Sponningmaat breedte	Deurbreedte productiemaat	Dagmaat breedte	Wandopening (sparingbreedte) tolerantie -5/+5 mm	Kozijnbreedte
630	640	630	610	680	713
680	690	680	660	730	763
730	740	730	710	780	813
780	790	780	760	830	863
830	840	830	810	880	913
880	890	880	860	930	963
930	940	930	910	980	1013
980	990	980	960	1030	1063
1030	1040	1030	1010	1080	1113

Hoogte maatvoering Avento RZ enkeleurs kozijnen OPDEK					
Deurhoogte productiemaat	Sponningmaat hoogte	Ruimte onder deur (R.O.D.)	Dagmaat hoogte	Wandopening (sparinghoogte) tolerantie -5/+5 mm	Kozijnhoogte
2015	2046	35	2031	2068	2083
2015	2039	28	2024	2061	2076
2015	2031	20	2016	2053	2068
2115	2146	35	2131	2168	2183
2115	2139	28	2124	2161	2176
2115	2131	20	2116	2153	2168
2315	2346	35	2331	2368	2383
2315	2339	28	2324	2361	2376
2315	2331	20	2316	2353	2368

<small>EGENDOM BERKVEN'S BIJ SAMEN. VERMIENINGSLIJN OF MERDELIJNG AAN DERDEN IN WELKE VORM DAN OOK IS ZONDER SCHRIFTELIJKE TOESTEMMING VAN EIGENARES NIET GEVOLGDOET.</small>	TOLERANTIES ALGEMEEN. * Herkenningsmaat / mal Maattolerantie ± 0.5 mm Hoektolerantie ± 0.5°	MATERIAAL. Diversen	SCHAAL / MAATEENHEID	
	AMERIKAANSE PROJECTIE 	BENAMING.	millimeter [mm]	
	Avento RZ Opdek - ZW		TEKENAAR / DATUM	
			Revisienr. Omschrijving Datum Naam TEKENINGNUMMER	
			Sven van Rijt 26-11-2018	
			REF.	

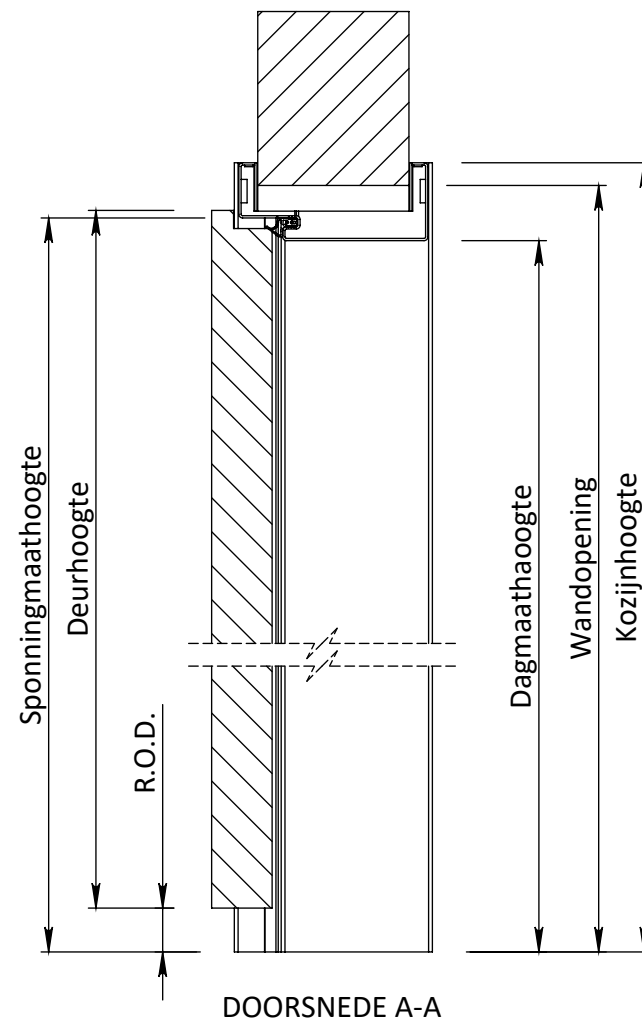
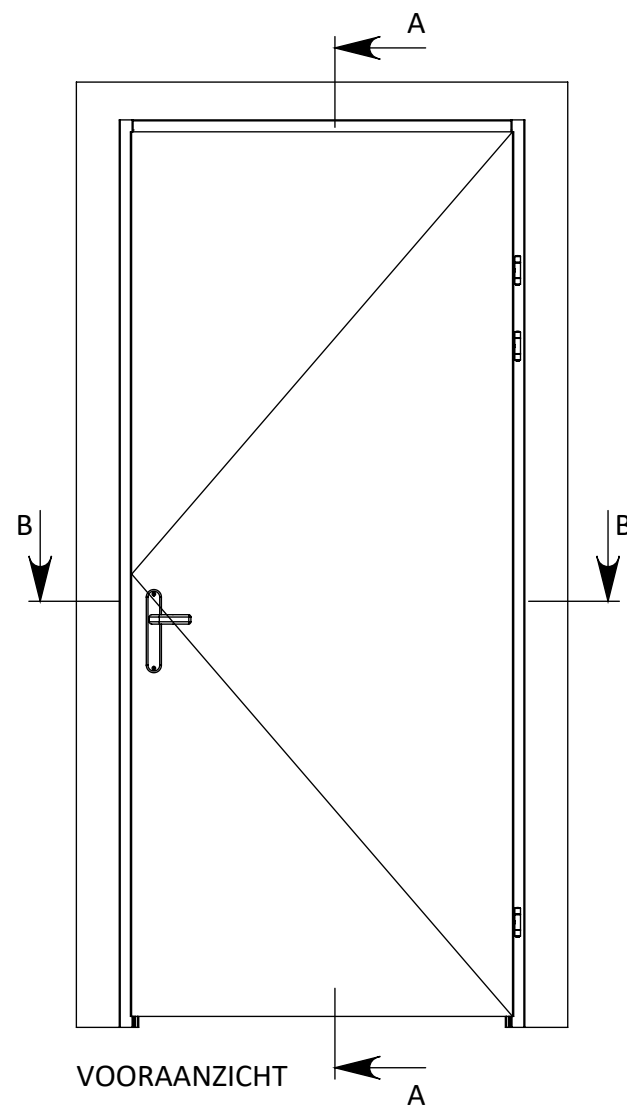
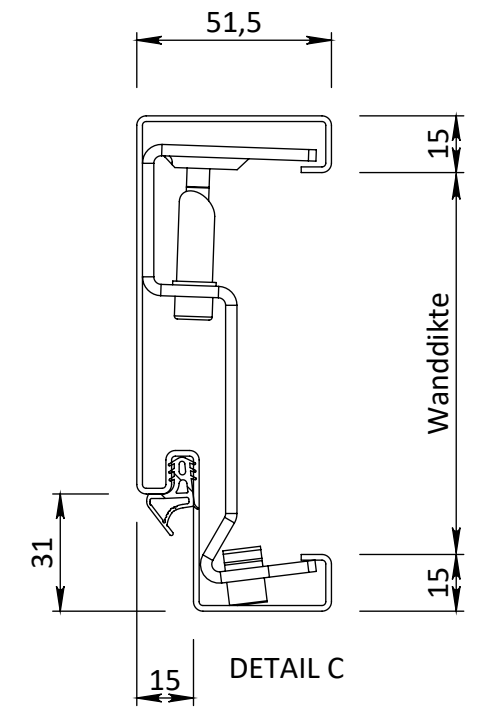
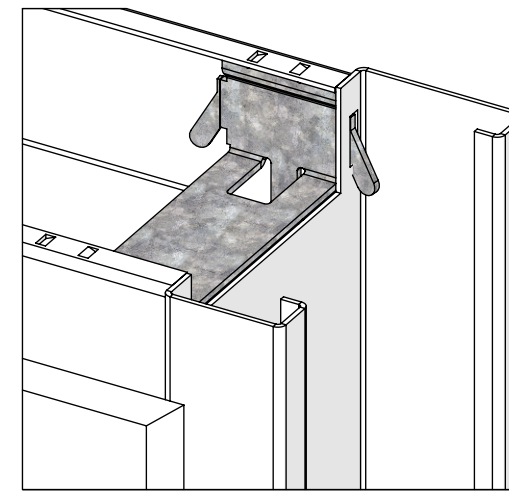
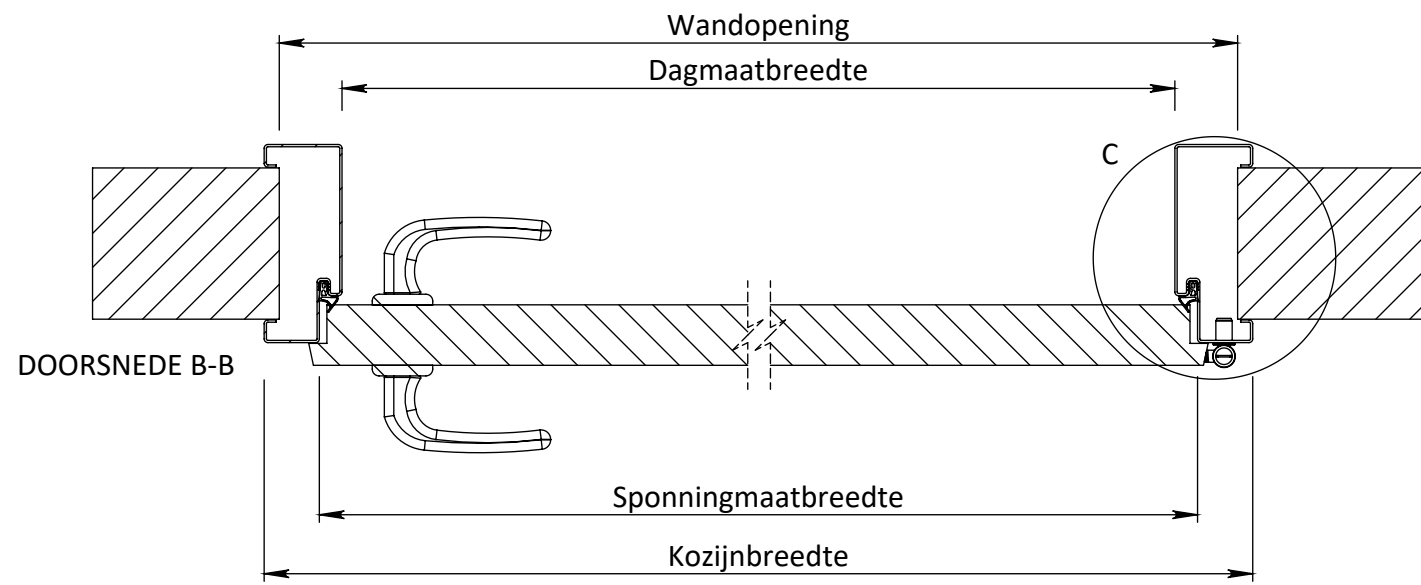

Breedte maatvoering Avento RZ enkeleurs kozijnen OPDEK					
	Sponningmaat breedte	Deurbreedte productiemaat	Dagmaat breedte	Wandopening (sparingbreedte) tolerantie -5/+5 mm	Kozijnbreedte
630	640	630	610	680	713
680	690	680	660	730	763
730	740	730	710	780	813
780	790	780	760	830	863
830	840	830	810	880	913
880	890	880	860	930	963
930	940	930	910	980	1013
980	990	980	960	1030	1063
1030	1040	1030	1010	1080	1113

Hoogte maatvoering Avento RZ enkeleurs kozijnen OPDEK					
Deurhoogte productiemaat	Sponningmaat hoogte	Ruimte onder deur (R.O.D.)	Dagmaat hoogte	Wandopening (sparinghoogte) tolerantie -5/+5 mm	Kozijnhoogte
2015	2046	35	2031	2068	2083
2015	2039	28	2024	2061	2076
2015	2031	20	2016	2053	2068
2115	2146	35	2131	2168	2183
2115	2139	28	2124	2161	2176
2115	2131	20	2116	2153	2168
2315	2346	35	2331	2368	2383
2315	2339	28	2324	2361	2376
2315	2331	20	2316	2353	2368

<small>EGENDOM BERKVEN'S BIJ SAMENRAJ VERMIENINGSLINGING OF MERDELLING AAN DERDEN IN WEEKE VOOR DAN OOK IS ZONDER SCHRIFTELIJKE TOESTEMMING VAN EIGENARES NIET GEORLOOFT.</small>	TOLERANTIES ALGEMEEN. * Herkenningsmaat / mal Maattolerantie ± 0.5 mm Hoektolerantie ± 0.5°	MATERIAAL. Diversen	SCHAAL / MAATEENHEID	
	AMERIKAANSE PROJECTIE 	BENAMING.	millimeter [mm]	
	Avento RZ Opdek Snoer - ZW		TEKENAAR / DATUM	
			Revisienr. Omschrijving Datum Naam TEKENINGNUMMER	
			Sven van Rijt 26-11-2018	
			REF.	

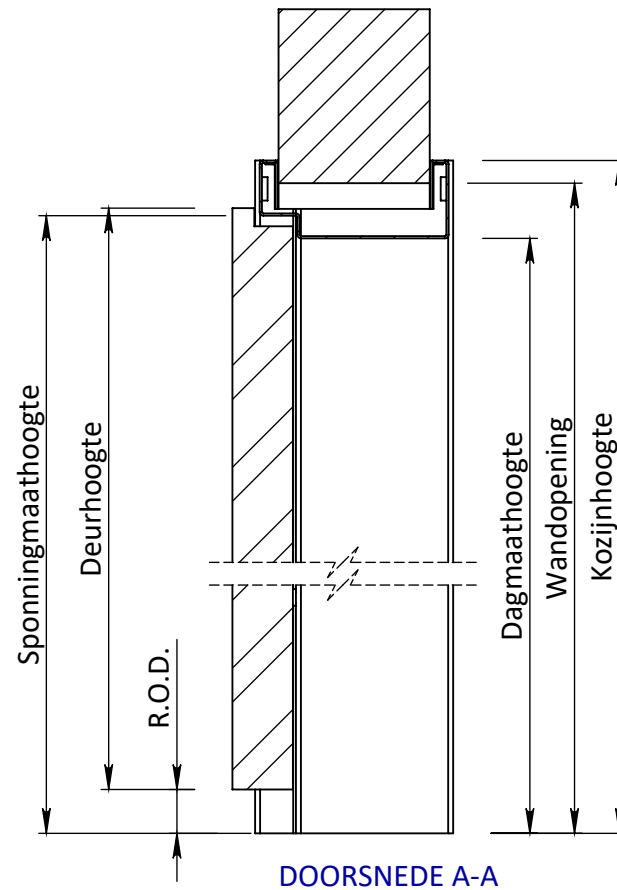
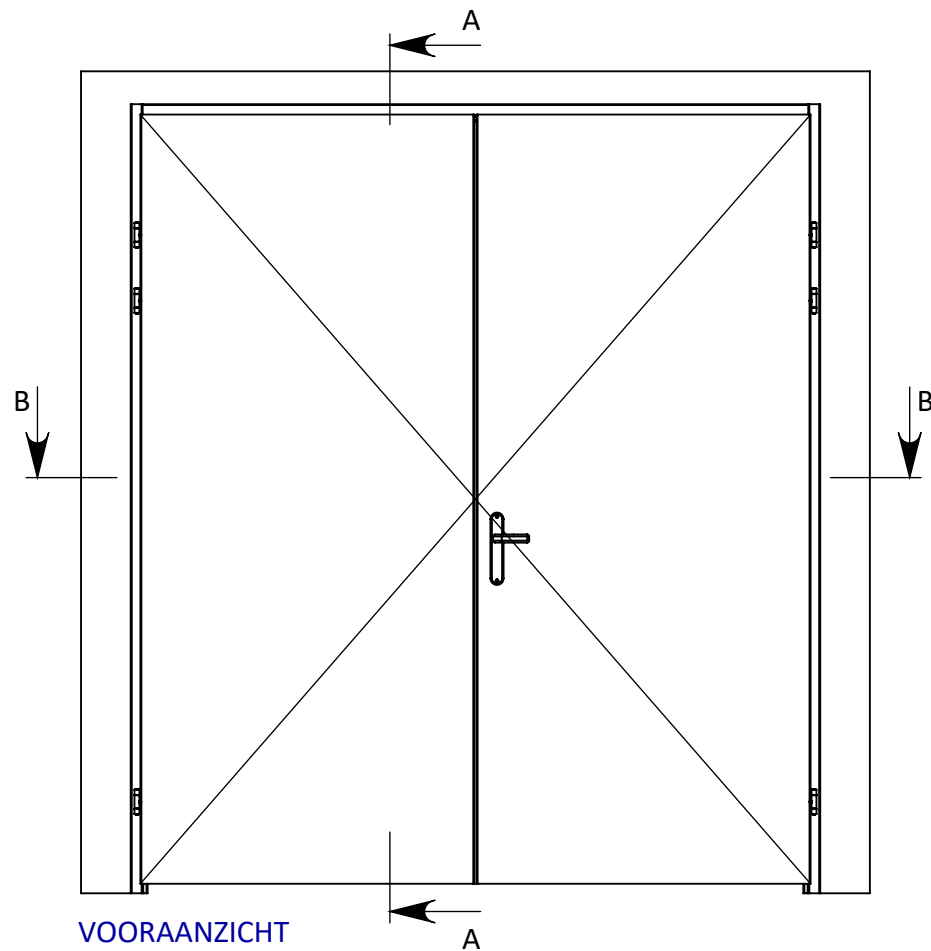
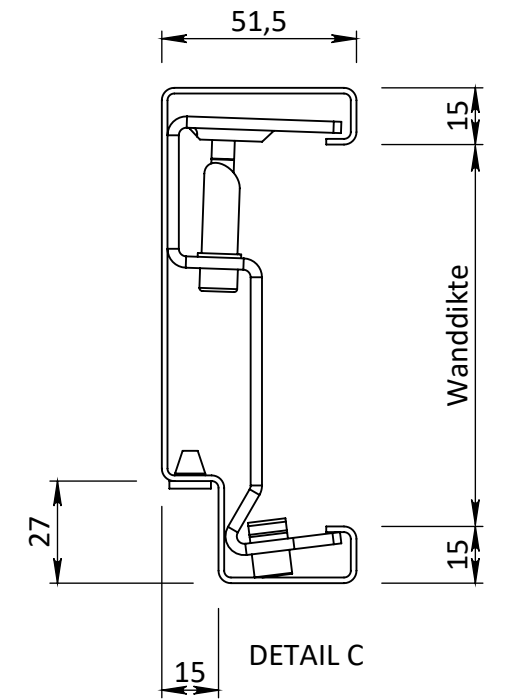
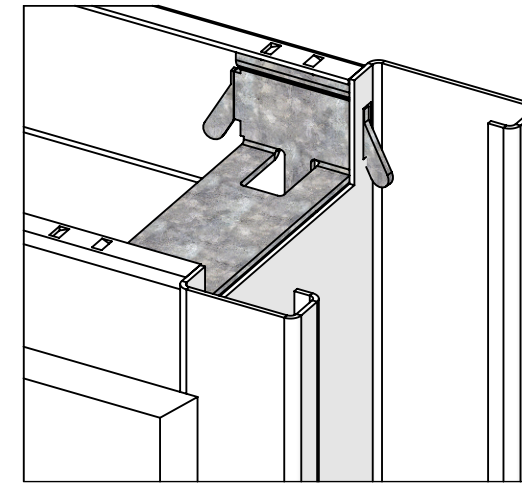
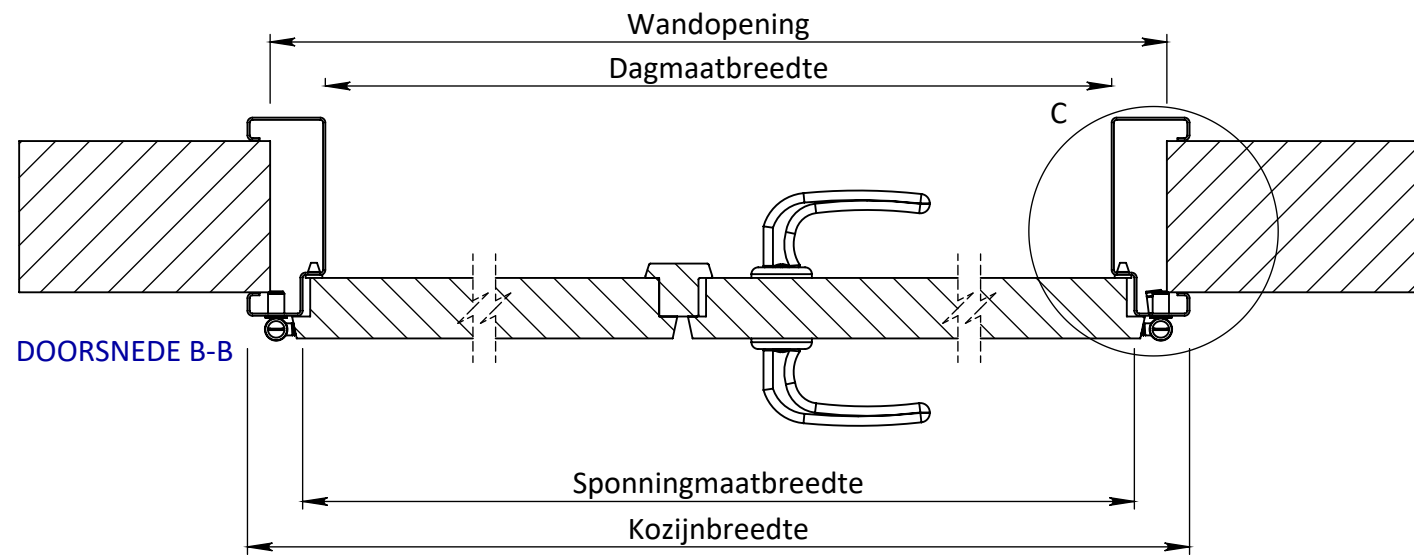

Breedte maatvoering Avento RZ dubbeleurs kozijnen OPDEK						
	Tussenruimte deurnaald* (Type afhankelijk)	Sponingmaat breedte	Deurbreedte productiemaat	Dagmaat breedte	Wandopening (sparingbreedte) tolerantie -5/+5 mm	Kozijnbreedte
2 x 630	30	1300	630	1270	1340	1373
2 x 680	30	1400	680	1370	1440	1473
2 x 730	30	1500	730	1470	1540	1573
2 x 780	30	1600	780	1570	1640	1673
2 x 830	30	1700	830	1670	1740	1773
2 x 880	30	1800	880	1770	1840	1873
2 x 930	30	1900	930	1870	1940	1973

* Type standaard T-lat heeft een tussenruimte van 30 mm

Hoogte maatvoering Avento RZ dubbeleurs kozijnen OPDEK					
Deurhoogte productiemaat	Sponingmaat hoogte	Ruimte onder deur (R.O.D.)	Dagmaat hoogte	Wandopening (sparinghoogte) tolerantie -5/+5 mm	Kozijnhoogte
2015	2046	35	2031	2068	2083
2015	2039	28	2024	2061	2076
2015	2031	20	2016	2053	2068
2115	2146	35	2131	2168	2183
2115	2139	28	2124	2161	2176
2115	2131	20	2116	2153	2168
2315	2346	35	2331	2368	2383
2315	2339	28	2324	2361	2376
2315	2331	20	2316	2353	2368

EGENDOM BERKVEN'S BIJ SAMENRAJ
VERMIENINGSLIGGING OF MERDELLING
AAN DERDEN IN WEEKE NORMAAN OOK
IS ZONDER SCHRIFTELIJKE TOESTEMMING
VAN EIGENARES NIET GEORLOOFT.

TOLERANTIES ALGEMEEN.
* Herkenningsmaat / mal
Maattolerantie ± 0.5 mm
Hoektolerantie $\pm 0.5^\circ$

AMERIKAANSE PROJECTIE
A3

berkvens
deursystemen

MATERIAAL. Diversen

BENAMING.

Avento 202 RZ Opdek - ZW

Revisienr. Omschrijving

Datum

Naam

TEKENINGNUMMER

REF.

SCHAAL / MAATEENHEID

millimeter [mm]

TEKENAAR / DATUM

Sven van Rijt
27-11-2018

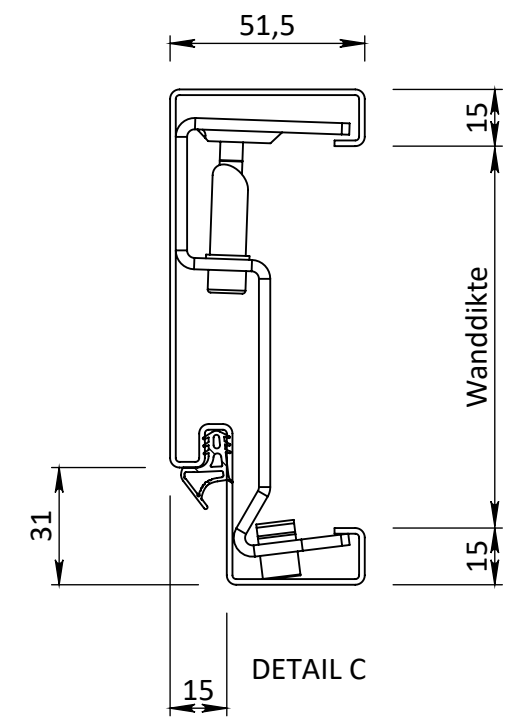
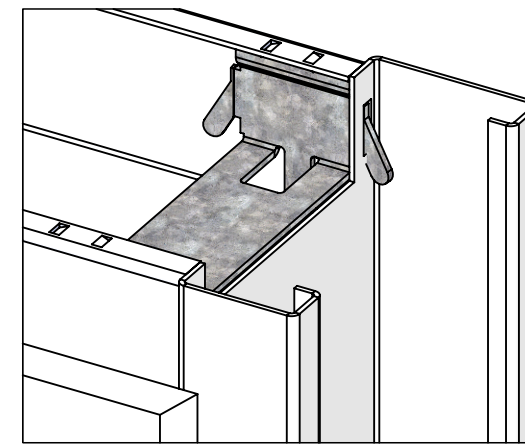
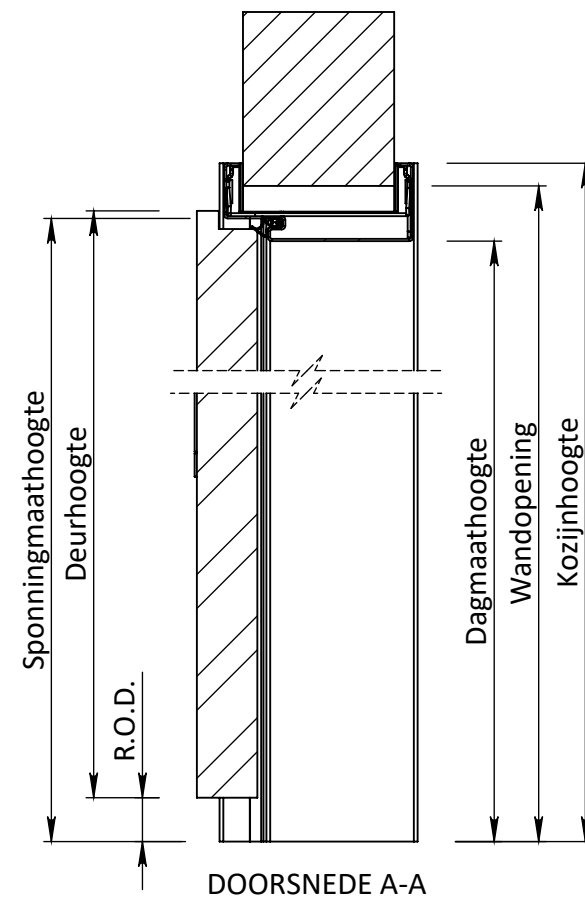
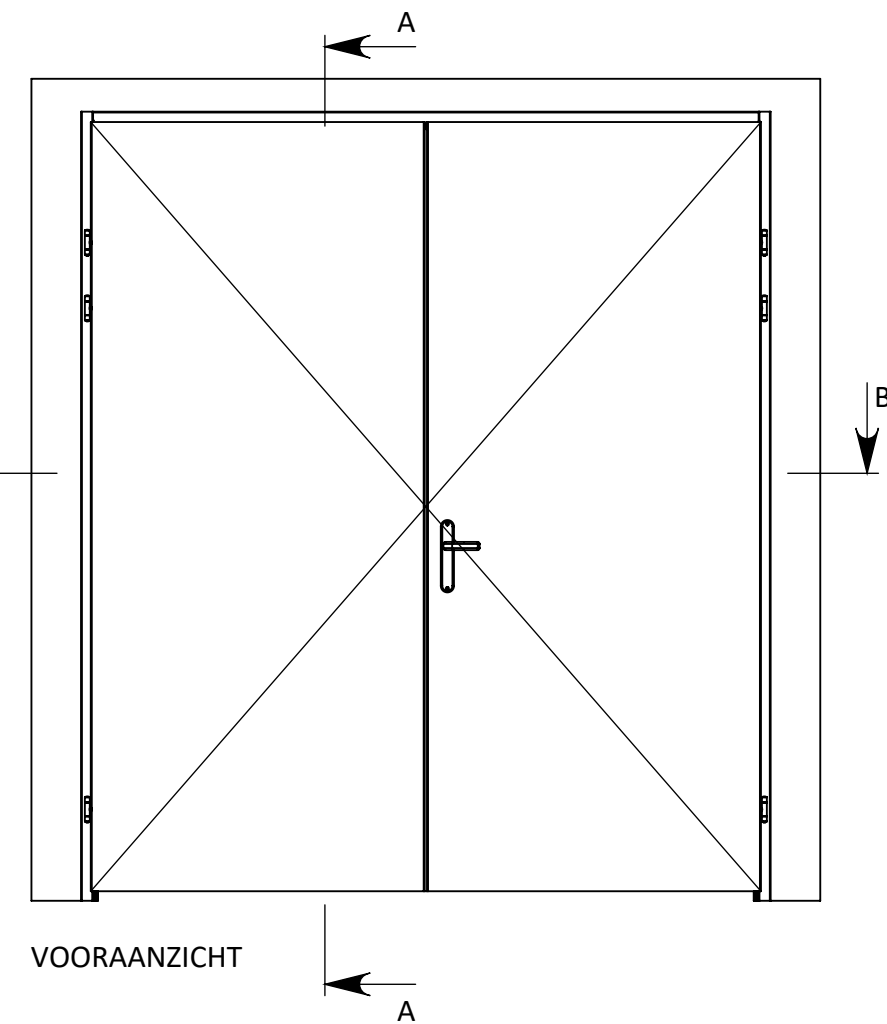
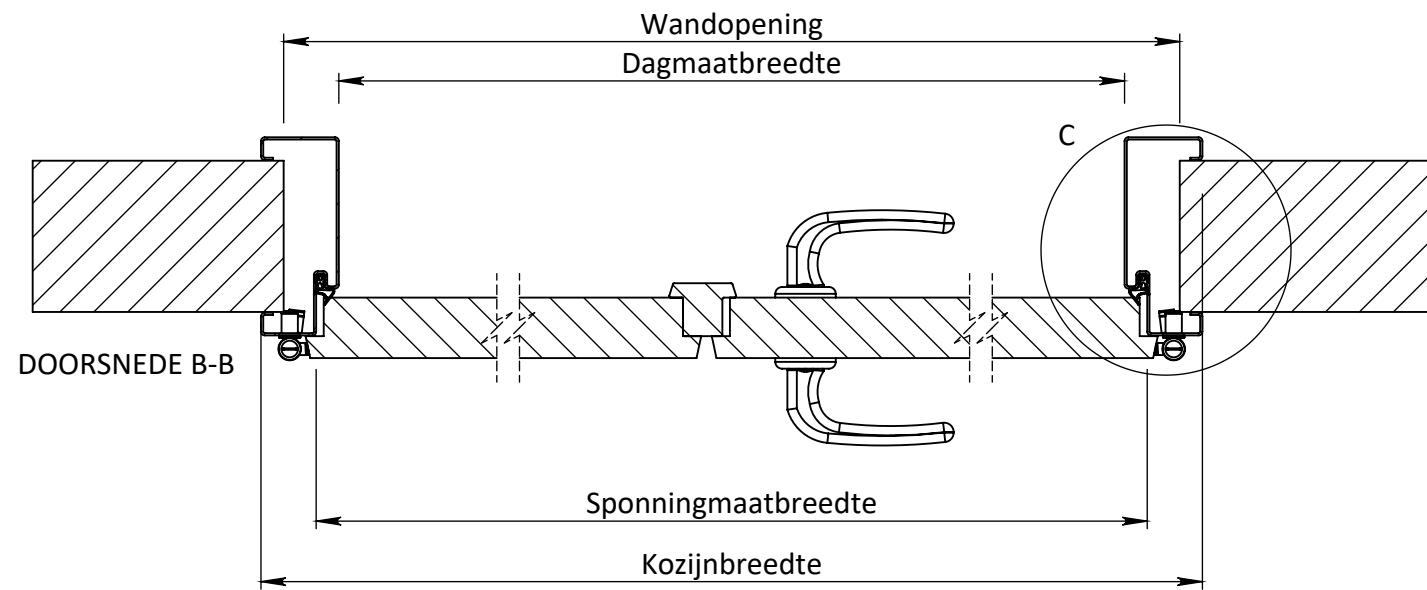

Breedte maatvoering Avento RZ dubbeleurs kozijnen OPDEK						
	Tussenruimte deurmaal* (Type afhankelijk)	Sponningmaat breedte	Deurbreedte productiemaat	Dagmaat breedte	Wandopening (sparingbreedte) tolerantie -5/+5 mm	Kozijnbreedte
2 x 630	30	1300	630	1270	1340	1373
2 x 680	30	1400	680	1370	1440	1473
2 x 730	30	1500	730	1470	1540	1573
2 x 780	30	1600	780	1570	1640	1673
2 x 830	30	1700	830	1670	1740	1773
2 x 880	30	1800	880	1770	1840	1873
2 x 930	30	1900	930	1870	1940	1973

* Type standaard T-lat heeft een tussenruimte van 30 mm

Hoogte maatvoering Avento RZ dubbeleurs kozijnen OPDEK					
Deurhoogte productiemaat	Sponningmaat hoogte	Ruimte onder deur (R.O.D.)	Dagmaat hoogte	Wandopening (sparinghoogte) tolerantie -5/+5 mm	Kozijnhoogte
2015	2046	35	2031	2068	2083
2015	2039	28	2024	2061	2076
2015	2031	20	2016	2053	2068
2115	2146	35	2131	2168	2183
2115	2139	28	2124	2161	2176
2115	2131	20	2116	2153	2168
2315	2346	35	2331	2368	2383
2315	2339	28	2324	2361	2376
2315	2331	20	2316	2353	2368

EGENDOM BERKVEN'S BIJ SAMENRAI
VERMIENINGSLINGING OF MEDDELING
AAN DERDEN IN WEEKE NORMAAN OOK
IS ZONDER SCHRIFTELIJKE TOESTEMMING
VAN EIGENWIJES NIET GEORLOOPT.

TOLERANTIES ALGEMEEN.
* Herkenningsmaat / mal
Maattolerantie ± 0.5 mm
Hoektolerantie ± 0.5°

AMERIKAANSE PROJECTIE
A3

berkvens
deursystemen

MATERIAAL. Diversen

BENAMING.

Avento 202 RZ Opdek Snoer - ZW

SCHAAL / MAATEENHEID

millimeter [mm]

TEKENAAR / DATUM

Sven van Rijt
27-11-2018

Revisienr. Omschrijving

Datum

Naam

TEKENINGNUMMER

REF.

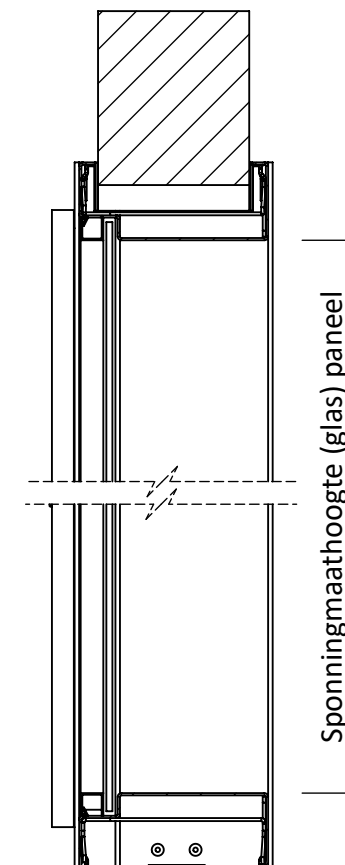
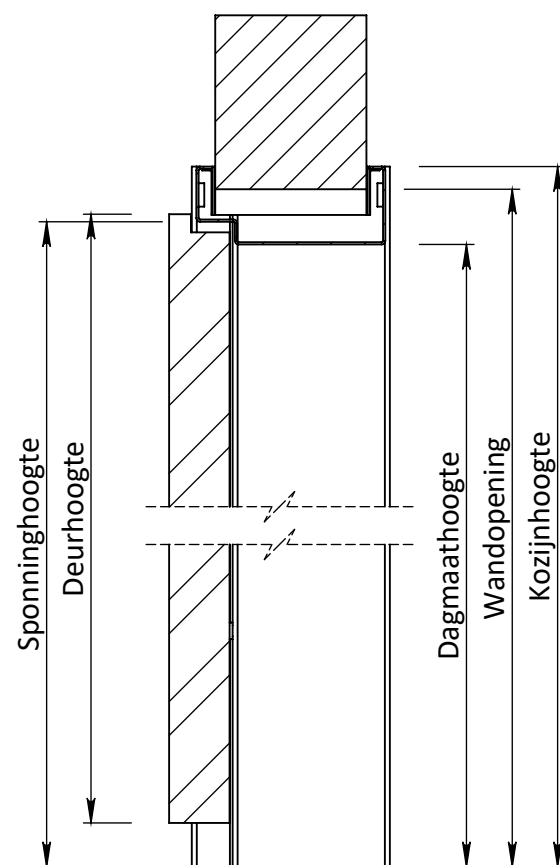
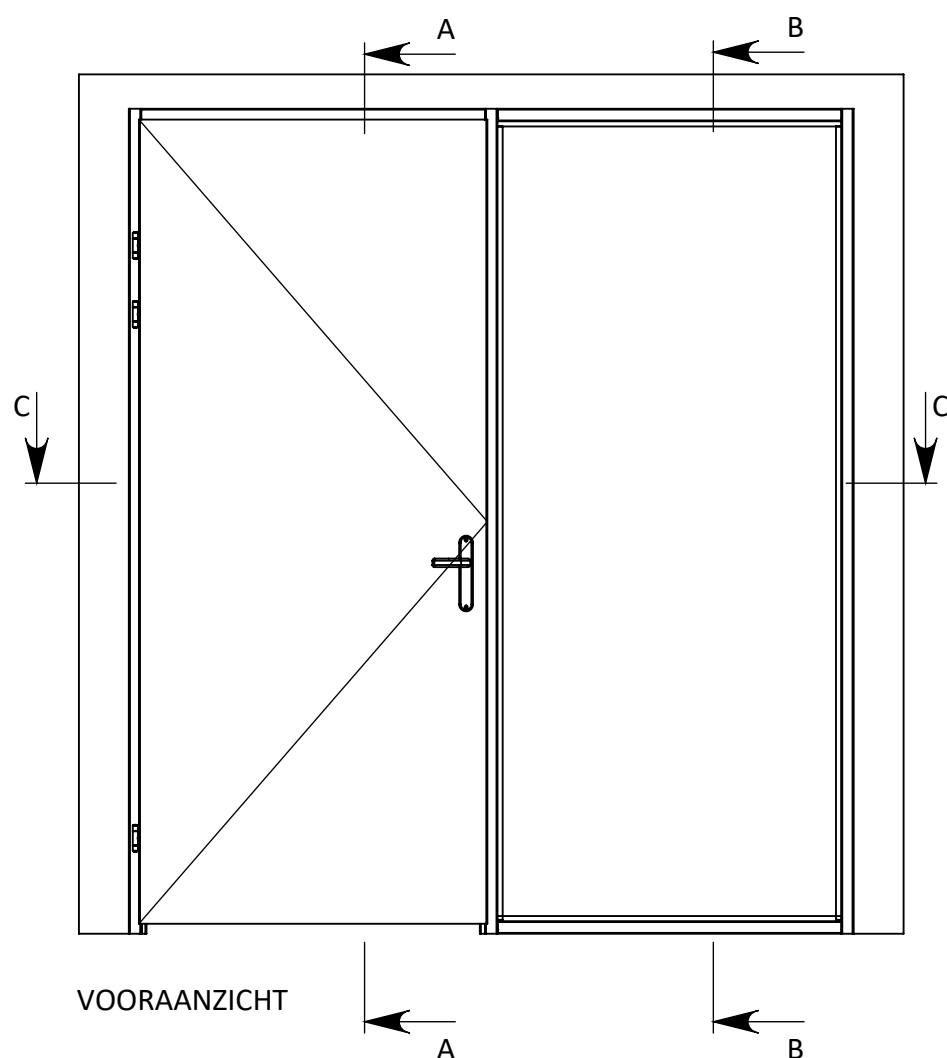
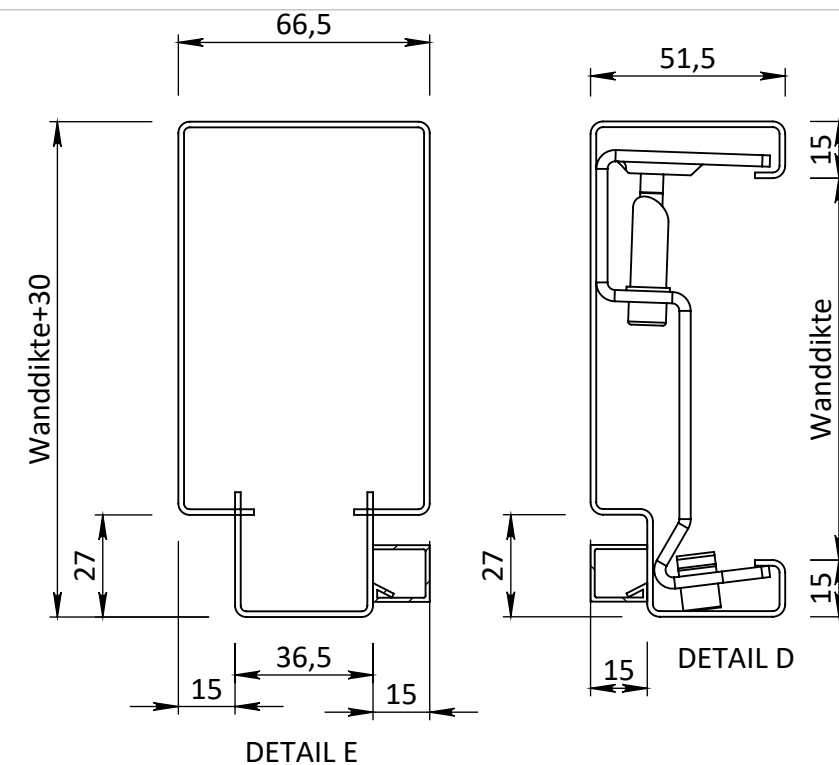
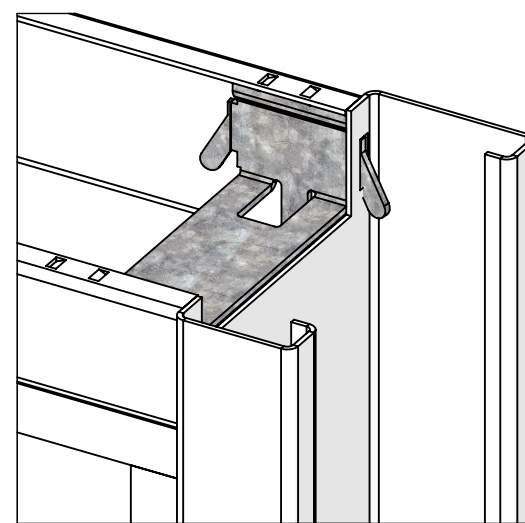
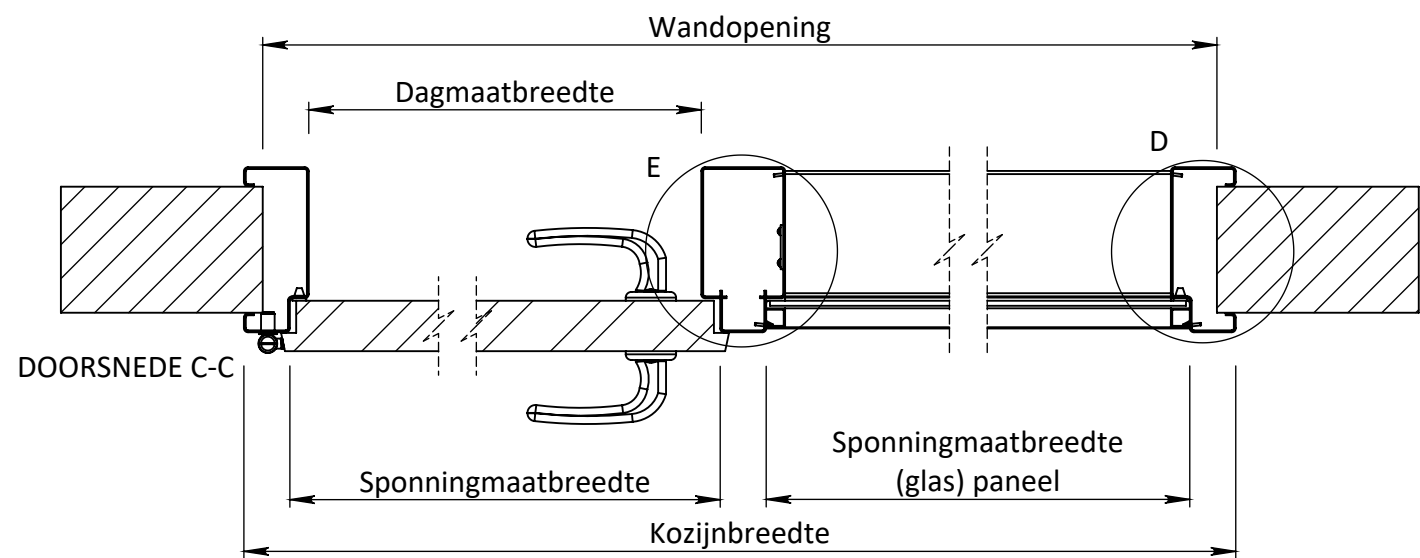

DOORSNEDE A-A

DOORSNEDE B-B

Breedte maatvoering Avento RZ zijlichtkozijnen OPDEK					
	Sponningmaat breedte deuropening	Deurbreedte productiemaat	Dagmaat breedte deuropening	Wandopening (sparingbreedte) tolerantie -5/+5 mm	Kozijnbreedte (minimaal deurbreedte +360 mm)
630	640	630	610	Z - 30	Z
680	690	680	660	Z - 30	Z
730	740	730	710	Z - 30	Z
780	790	780	760	Z - 30	Z
830	840	830	810	Z - 30	Z
880	890	880	860	Z - 30	Z
930	940	930	910	Z - 30	Z
980	990	980	960	Z - 30	Z
1030	1040	1030	1010	Z - 30	Z

Hoogte maatvoering Avento RZ zijlichtkozijnen OPDEK					
Deurhoogte productiemaat	Sponningmaat hoogte	Ruimte onder deur (R.O.D.)	Dagmaat hoogte	Wandopening (sparinghoogte) tolerantie -5/+5 mm	Kozijnhoogte
2015	2046	35	2031	2068	2083
2015	2039	28	2024	2061	2076
2015	2031	20	2016	2053	2068
2115	2146	35	2131	2168	2183
2115	2139	28	2124	2161	2176
2115	2131	20	2116	2153	2168
2315	2346	35	2331	2368	2383
2315	2339	28	2324	2361	2376
2315	2331	20	2316	2353	2368

EGENDOM BERKVEN'S BIJ SAMENRAJ
VERMIENINGSLIGGING OF MEDDELING
AAN DERDEN IN WEEKE NORMAAN OOK
IS ZONDER SCHRIFTELIJKE TOESTEMMING
VAN EIGENARES NIET GEORLOOPT.

TOLERANTIES ALGEMEEN.
* Herkenningsmaat / mal
Maattolerantie ± 0.5 mm
Hoektolerantie ± 0.5°

AMERIKAANSE PROJECTIE
A3

MATERIAAL. Diversen

BENAMING.

Avento 204 RZ Opdek - ZW

SCHAAL / MAATEENHEID

millimeter [mm]

TEKENAAR / DATUM
Sven van Rijt
26-11-2018

berkvens
deursystemen

Revisienr. Omschrijving Datum Naam TEKENINGNUMMER

REF.

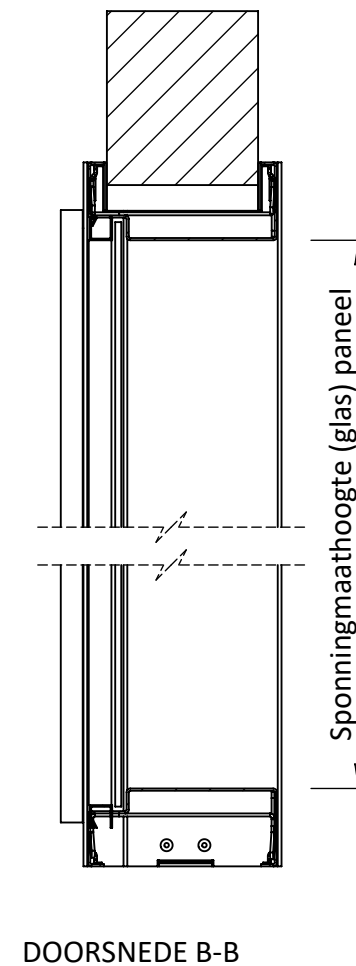
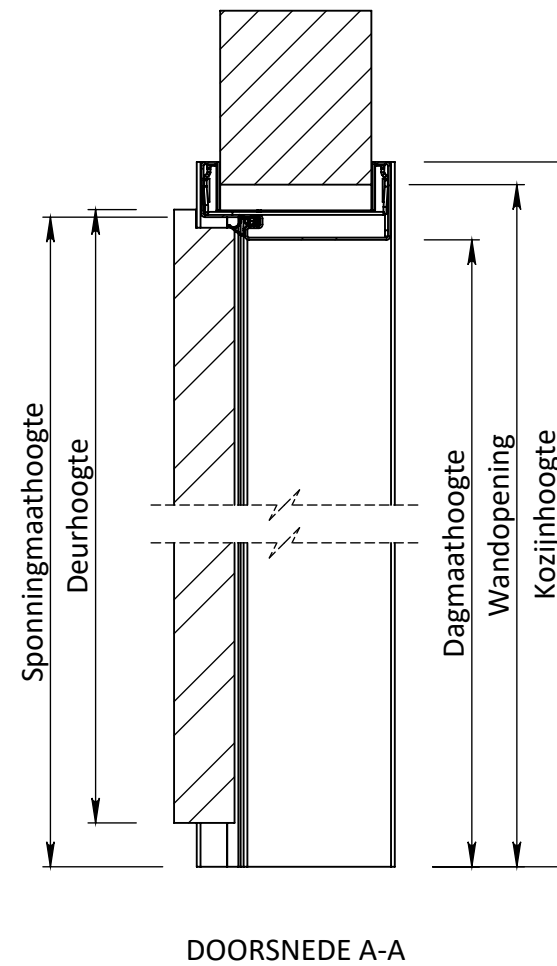
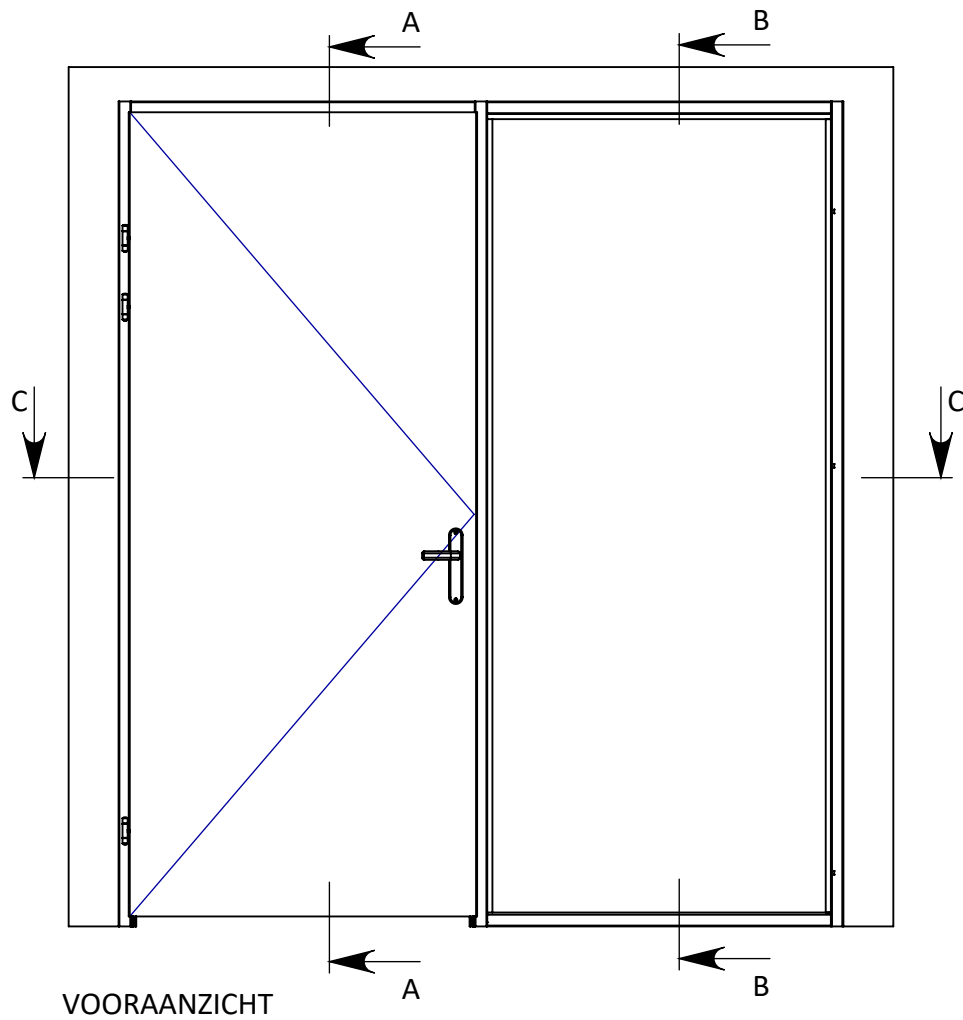
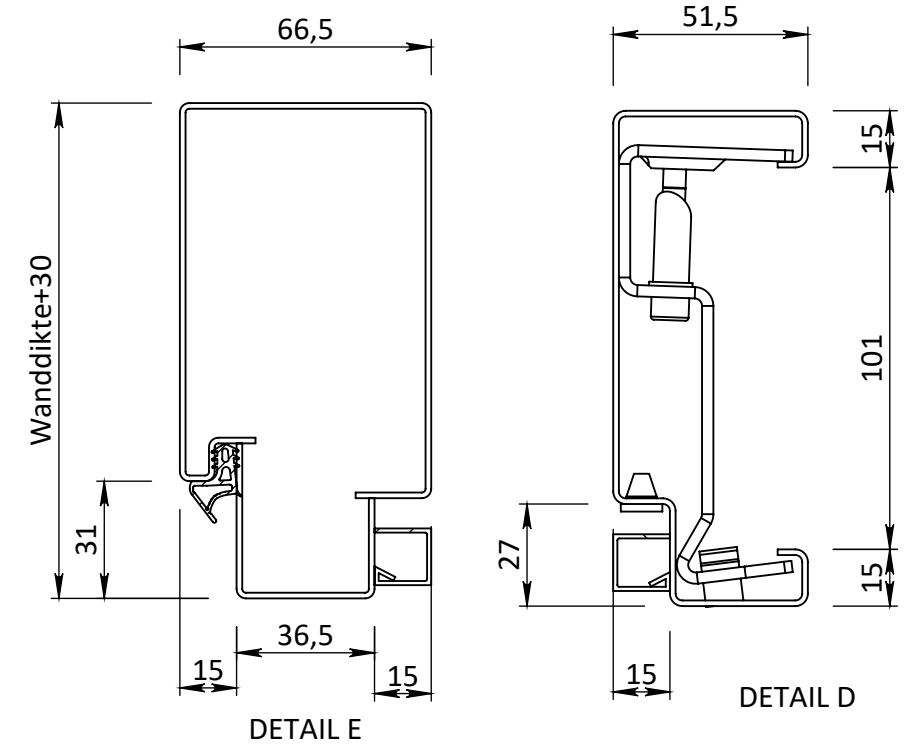
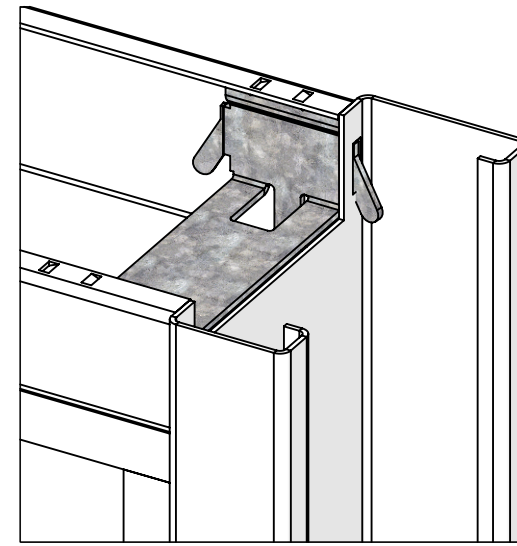
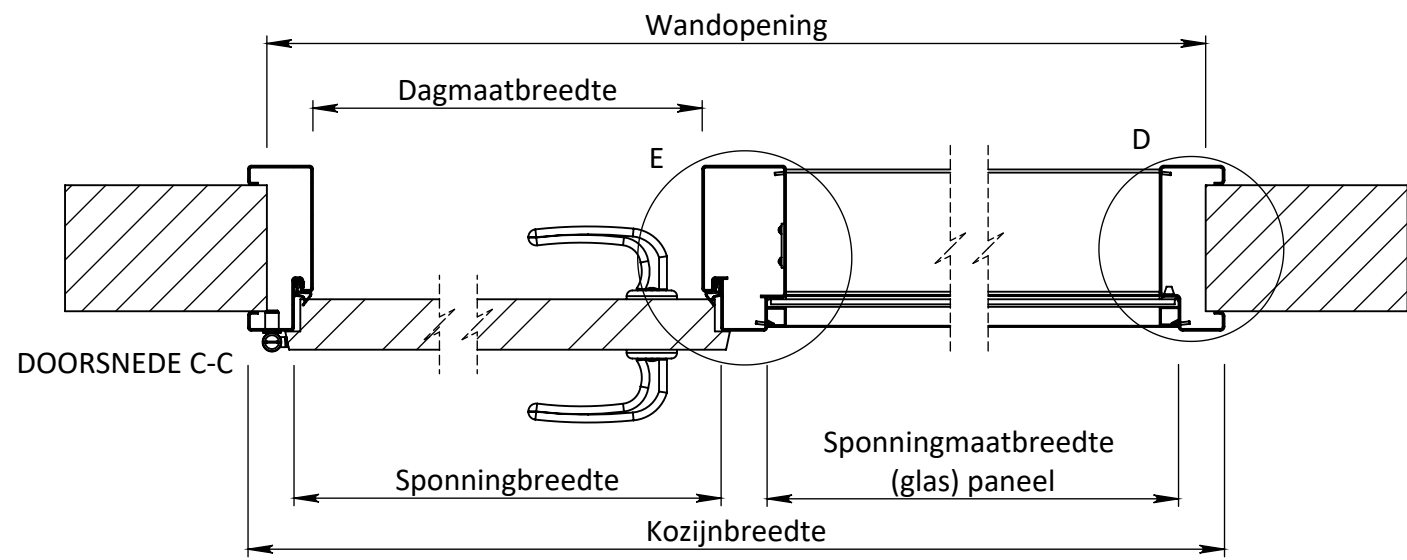

Breedte maatvoering Avento RZ zijlichtkozijnen OPDEK					
	Sponningmaat breedte deuropening	Deurbreedte productiemaat	Dagmaat breedte deuropening	Wandopening (sparingbreedte) tolerantie -5/+5 mm	Kozijnbreedte (minimaal deurbreedte +360 mm)
630	640	630	610	Z - 30	Z
680	690	680	660	Z - 30	Z
730	740	730	710	Z - 30	Z
780	790	780	760	Z - 30	Z
830	840	830	810	Z - 30	Z
880	890	880	860	Z - 30	Z
930	940	930	910	Z - 30	Z
980	990	980	960	Z - 30	Z
1030	1040	1030	1010	Z - 30	Z

Hoogte maatvoering Avento RZ zijlichtkozijnen OPDEK					
Deurhoogte productiemaat	Sponningmaat hoogte	Ruimte onder deur (R.O.D.)	Dagmaat hoogte	Wandopening (sparinghoogte) tolerantie -5/+5 mm	Kozijnhoogte
2015	2046	35	2031	2068	2083
2015	2039	28	2024	2061	2076
2015	2031	20	2016	2053	2068
2115	2146	35	2131	2168	2183
2115	2139	28	2124	2161	2176
2115	2131	20	2116	2153	2168
2315	2346	35	2331	2368	2383
2315	2339	28	2324	2361	2376
2315	2331	20	2316	2353	2368

EGENDOM BERKVEN'S BIJ SAMENKOMEN VERMENGSELING OF MEDDELING AAN DERDEN IN WELKE NORM DAN OOK IS ZONDER SCHRIFTELIJKE TOESTEMMING VAN EIGENARES NIET GEORLOOFT.

TOLERANTIES ALGEMEEN.
* Herkenningsmaat / mal
Maattolerantie ± 0.5 mm
Hoektolerantie ± 0.5°

AMERIKAANSE PROJECTIE
A3

MATERIAAL. Diversen

BENAMING.
Avento 204RZ Opdek Snoer - ZW

SCHAAL / MAATEENHEID
millimeter [mm]

TEKENAAR / DATUM
Sven van Rijt
26-11-2018

Revisienr. Omschrijving Datum Naam TEKENINGNUMMER

REF.



Hoekoplossingen en wandaansluitingen

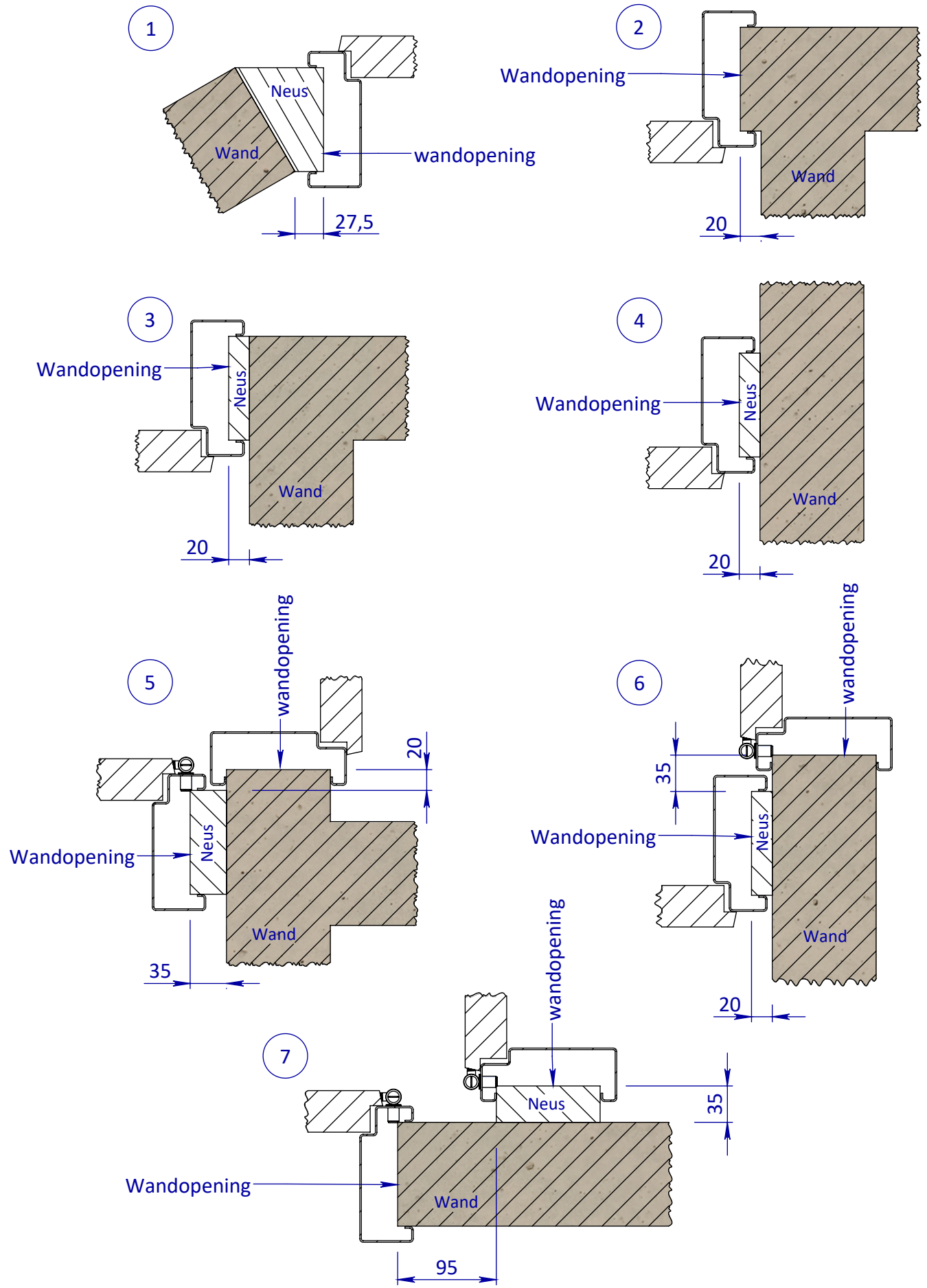

Wandopening afwijkende maatvoering

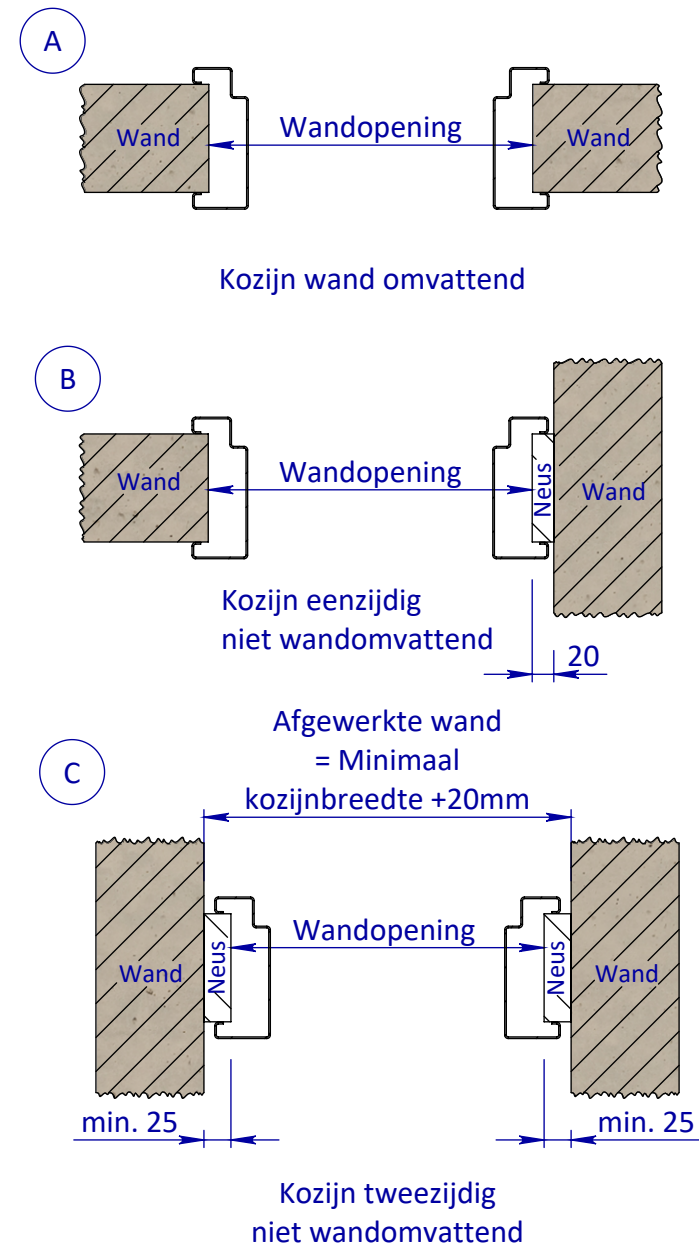

EIGENDOM, BEWAKING EN SAMENBEN VERMIENINGSLIJNING OF MERDELIJN AAN DERDEN IN WEEKE VOOR DAN OOK IS ZONDER SCHRIFTELIJKE TOESTEMMING VAN EIGENARES NIET GEORLOOFT.	TOLERANTIES ALGEMEEN. * Herkeningsmaat / mal Maattolerantie ± 0.5 mm Hoektolerantie ± 0.5°	MATERIAAL. Diversen	SCHAAL / MAATEENHEID
	AMERIKAANSE PROJECTIE A3	BENAMING. Hoekoplossingen/wandaansluiting en maatvoering Avento opdek enkel/dubbel/zijlicht/glaspu	millimeter [mm]
Revisienr. Omschrijving		Datum	Naam
REF.		TEKENINGNUMMER	

