

Breedte maatvoering Avento RZ enkeleurs kozijnen STOMP					
	Sponningmaat breedte	Deurbreedte productiemaat	Dagmaat breedte	Wandopening (sparingbreedte) tolerantie -5/+5 mm	Kozijnbreedte
630	632	626	602	676	705
680	682	676	652	726	755
730	732	726	702	776	805
780	782	776	752	826	855
830	832	826	802	876	905
880	882	876	852	926	955
930	932	926	902	976	1005
980	982	976	952	1026	1055
1030	1032	1026	1002	1076	1105

Hoogte maatvoering Avento RZ enkeleurs kozijnen STOMP					
Deurhoogte productiemaat	Sponningmaat hoogte	Ruimte onder deur (R.O.D.)	Dagmaat hoogte	Wandopening (sparinghoogte) tolerantie -5/+5 mm	Kozijnhoogte
2015	2053	35	2038	2074	2089
2015	2040	22	2025	2061	2076
2015	2028	10	2013	2049	2064
2115	2153	35	2138	2174	2189
2115	2140	22	2125	2161	2176
2115	2128	10	2113	2149	2164
2315	2353	35	2338	2374	2389
2315	2340	22	2325	2361	2376
2315	2328	10	2313	2349	2364

EIGENDOM BERKVEN'S BIJ SAMENVAL VERMIENINGSLIJNING OF MEDDELING AAN DERDEN IN WEEKE VOORDAN OOK IS ZONDER SCHRIFTELIJKE TOESTEMMING VAN EIGENARES NIET GEORLOOPT.	TOLERANTIES ALGEMEEN. * Herkenningsmaat / mal Maattolerantie ± 0.5 mm Hoektolerantie ± 0.5°	MATERIAAL. Diversen	SCHAAL / MAATEENHEID		
	AMERIKAANSE PROJECTIE A3	BENAMING. Avento RZ Stomp - ZW	millimeter [mm]		
		Revisiennr.	Omschrijving	Datum	
		Naam	TEKENINGNUMMER		
		REF.			

TEKENAAR / DATUM
Sven van Rijt
13-11-2018

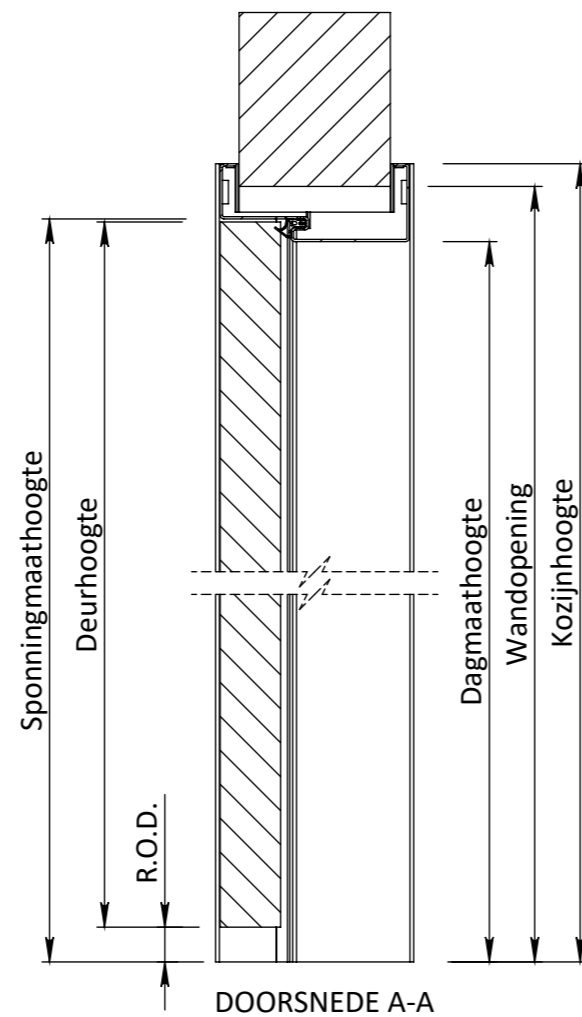
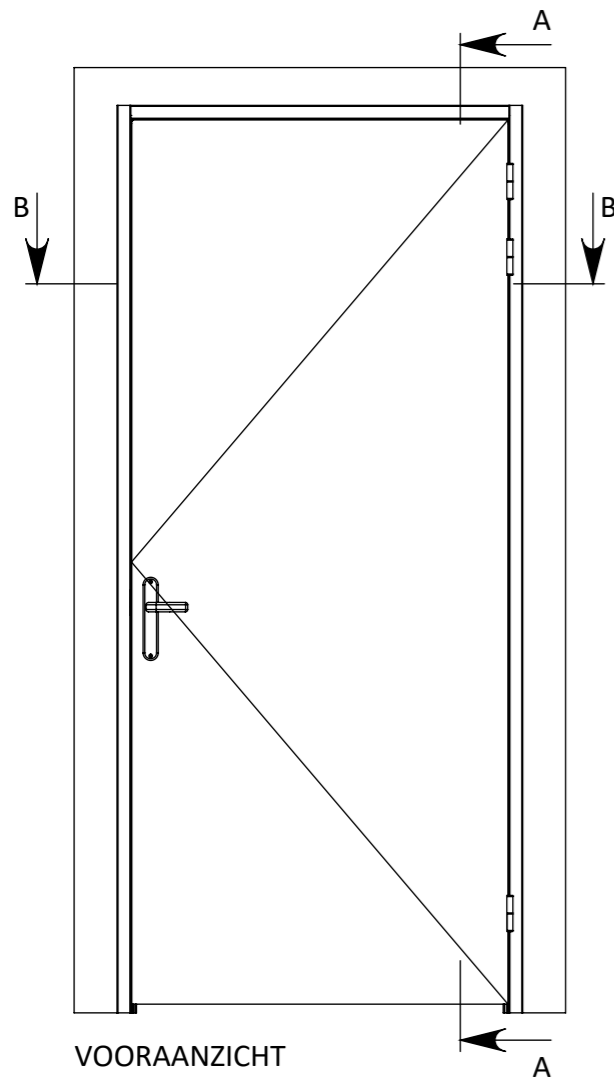
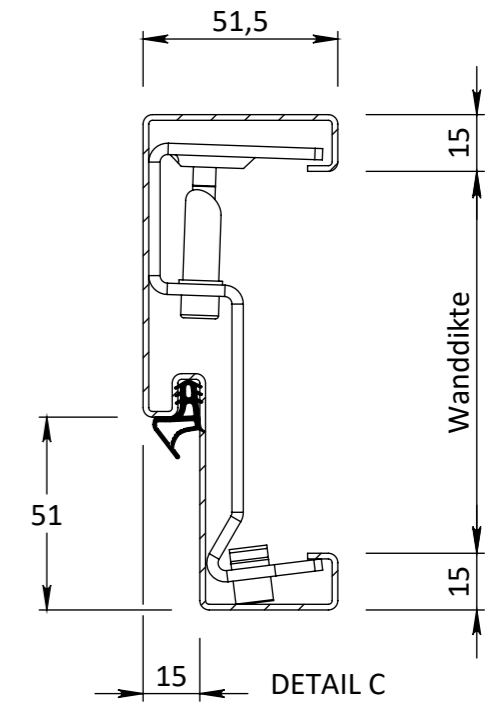
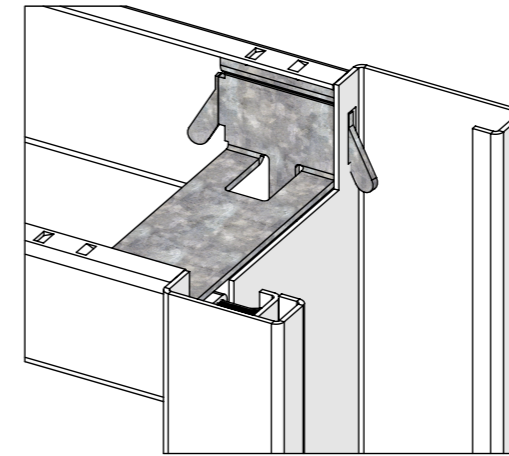
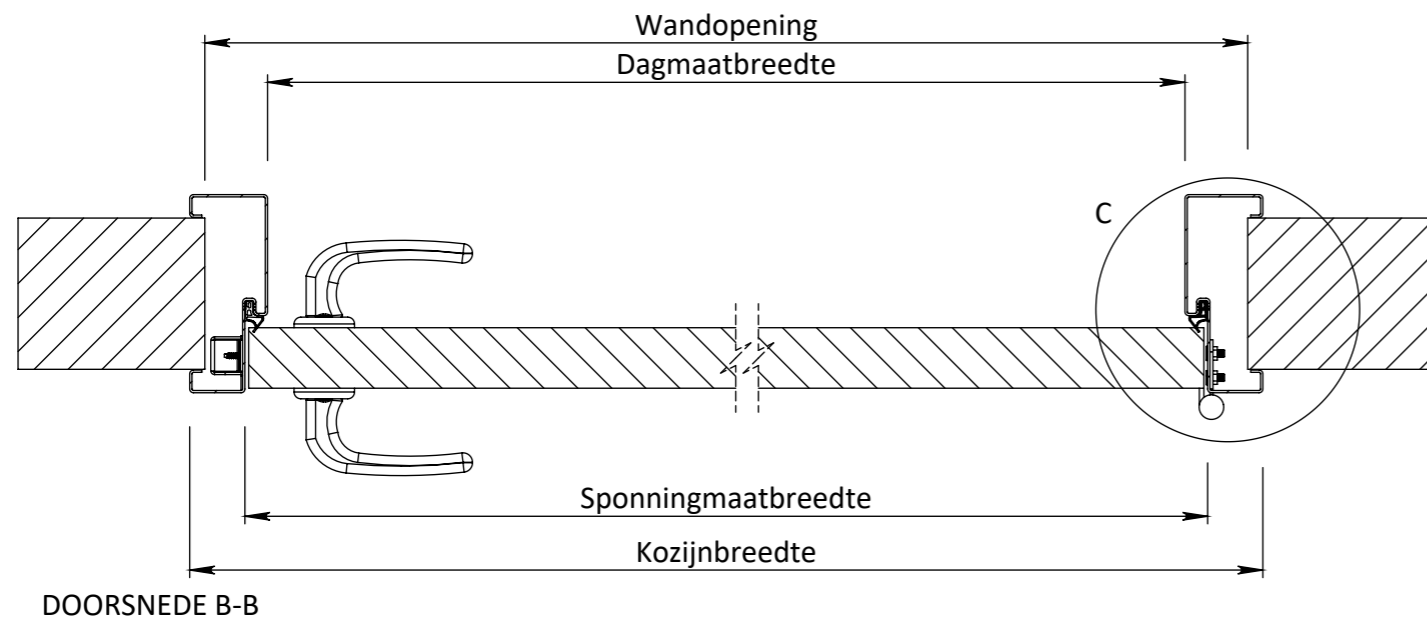

Breedte maatvoering Avento RZ enkeleurs kozijnen STOMP					
	Sponningmaat breedte	Deurbreedte productiemaat	Dagmaat breedte	Wandopening (sparingbreedte) tolerantie -5/+5 mm	Kozijnbreedte
630	632	626	602	676	705
680	682	676	652	726	755
730	732	726	702	776	805
780	782	776	752	826	855
830	832	826	802	876	905
880	882	876	852	926	955
930	932	926	902	976	1005
980	982	976	952	1026	1055
1030	1032	1026	1002	1076	1105

Hoogte maatvoering Avento RZ enkeleurs kozijnen STOMP					
Deurhoogte productiemaat	Sponningmaat hoogte	Ruimte onder deur (R.O.D.)	Dagmaat hoogte	Wandopening (sparinghoogte) tolerantie -5/+5 mm	Kozijnhoogte
2015	2053	35	2038	2074	2089
2015	2040	22	2025	2061	2076
2015	2028	10	2013	2049	2064
2115	2153	35	2138	2174	2189
2115	2140	22	2125	2161	2176
2115	2128	10	2113	2149	2164
2315	2353	35	2338	2374	2389
2315	2340	22	2325	2361	2376
2315	2328	10	2313	2349	2364

EGENDOM BERKVEN'S BIJ SAMENBAI
VERMIENINGVLOOING OF MEDDELING
AAN DERDEN IN WELKE VORM DAN OOK
IS ZONDER SCHRIFTELIJKE TOESTEMMING
VAN EIGENARES NIET GEORLOOFT.

TOLERANTIES ALGEMEEN.
* Herkeningsmaal / mal
Maattolerantie ± 0.5 mm
Hoektolerantie ± 0.5°

AMERIKAANSE PROJECTIE
A3

berkvens
deursystemen

MATERIAAL. Diversen	SCHAAL / MAATEENHEID
BENAMING.	millimeter [mm]
Avento RZ 200 Stomp Snoer	TEKENAAR / DATUM
	John Belemans
	6-1-2020
Revisienr. Omschrijving	Datum
	Naam
	TEKENINGNUMMER
	REF.

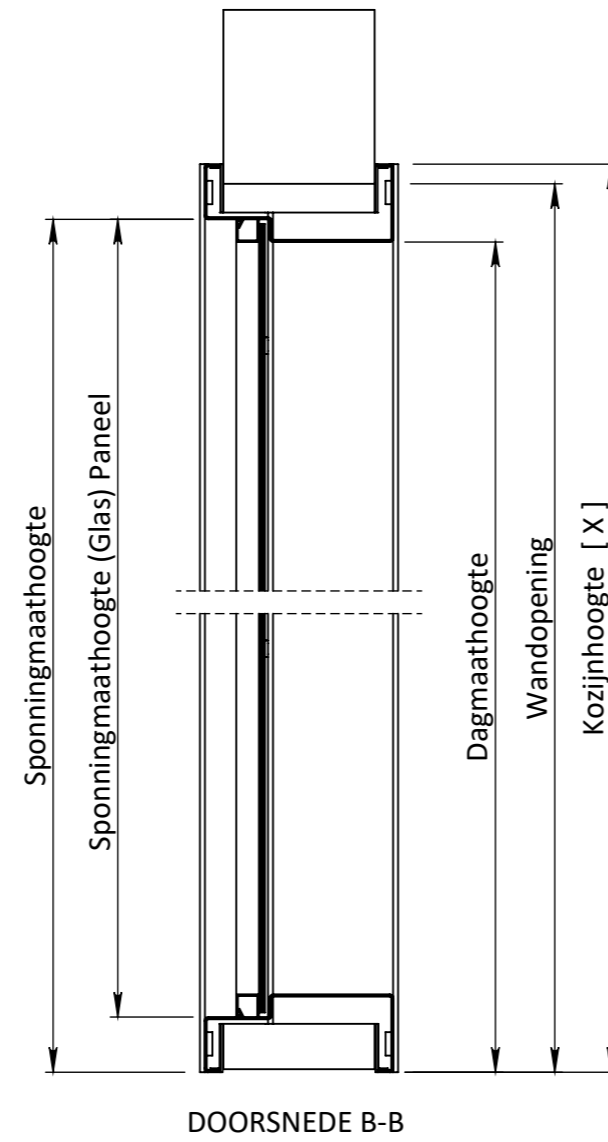
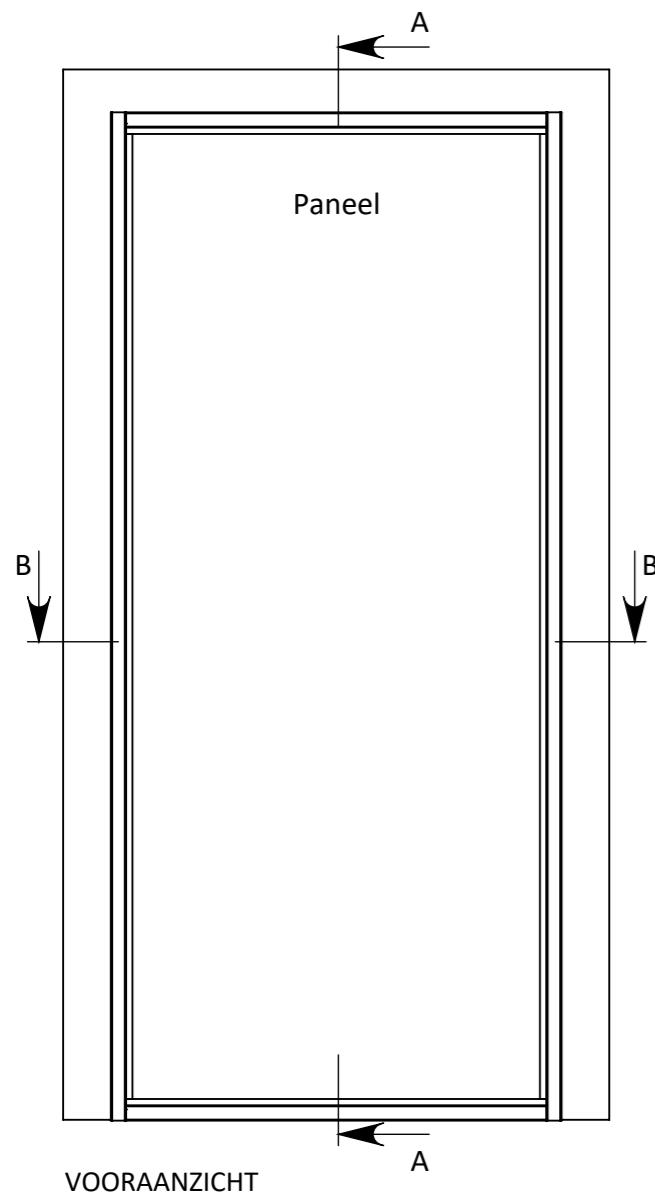
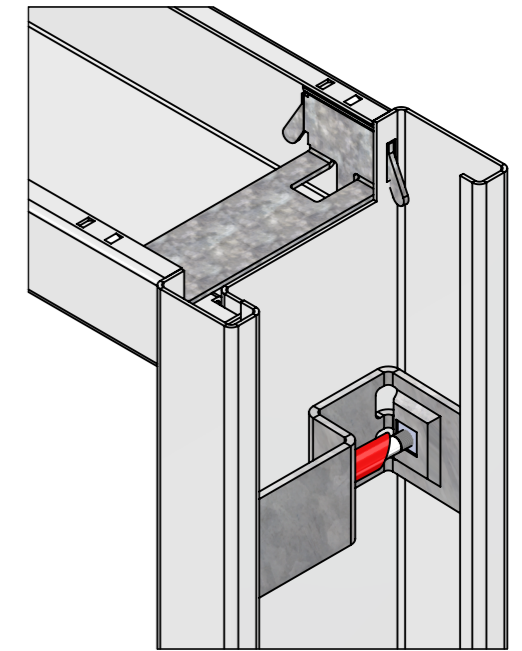
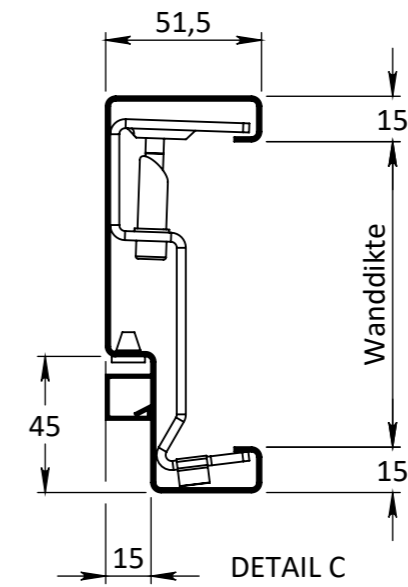
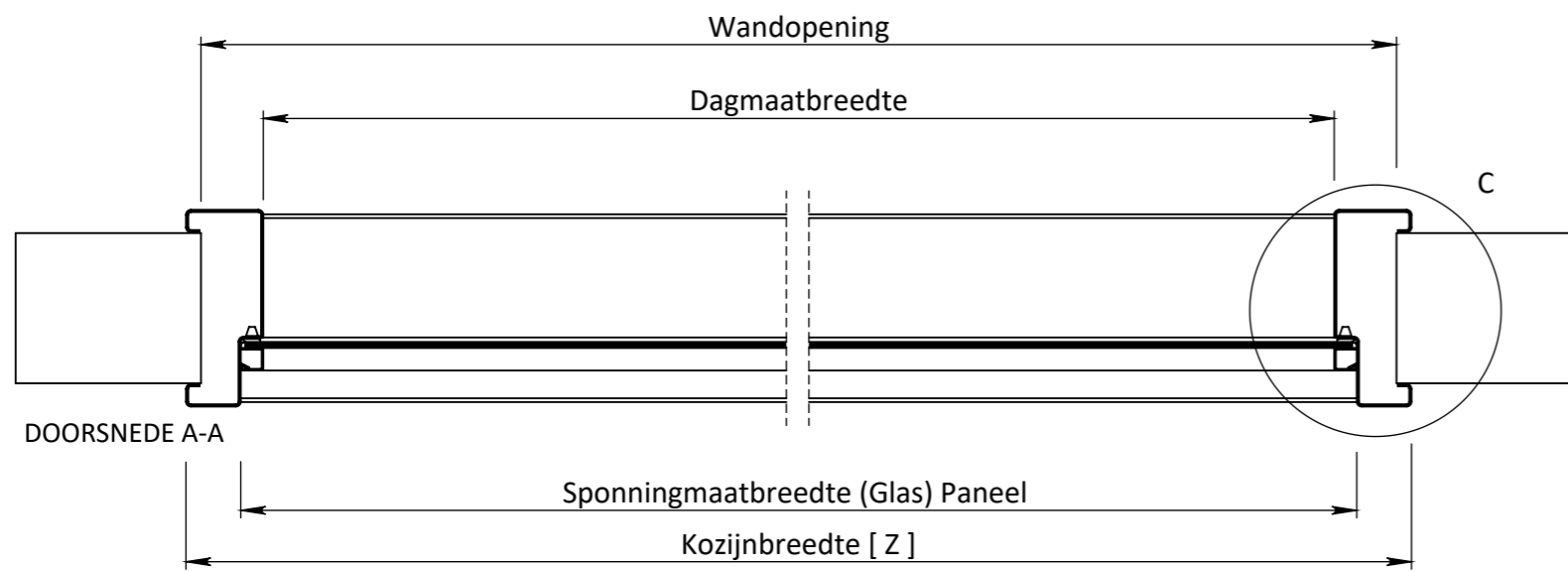

Breedte maatvoering Avento RZ glaspui STOMP		
Kozijnbreedte	Glasbreedte (netto)	Wandopening (sparingbreedte) tolerantie -5/+5 mm
500	415	470
600	515	570
700	615	670
800	715	770
900	815	870
1000	915	970
Z	Z - 85	Z - 30

Hoogte maatvoering Avento RZ glaspui STOMP		
Kozijnhoogte	Glashoogte (netto)	Wandopening (sparinghoogte) tolerantie -5/+5 mm
2389	2304	2374
2376	2291	2361
2364	2279	2349
X	X - 85	X - 15

EGENDOM BERKVEN'S BIJ SAMERBAAL. VERMIENINGVLING OF MEDDELING AAN DERDEN IN WEEKE VOOR DAN OOK IS ZONDER SCHRIFTELIJKE TOESTEMMING VAN EIGENARES NIET GEORLOOFT.

TOLERANTIES ALGEMEEN.
* Herkenningsmaal / mal
Maattolerantie ± 0.5 mm
Hoektolerantie ± 0.5°

AMERIKAANSE PROJECTIE

A3

berkvens
toegang tot meer

MATERIAAL. Diversen

BENAMING. **Avento RZ 201 Stomp**
Avento - Glaspui Stomp

SCHAAL / MAATEENHEID
millimeter [mm]

TEKENAAR / DATUM
John Belemans
8-9-2021

Berkvens

Revisienr.	Omschrijving	Datum	Naam	TEKENINGNUMMER

REF.

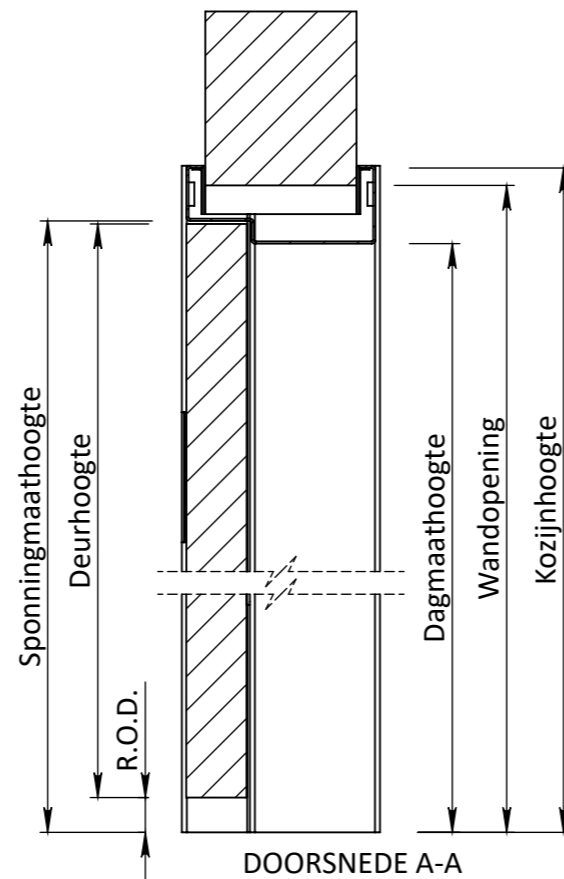
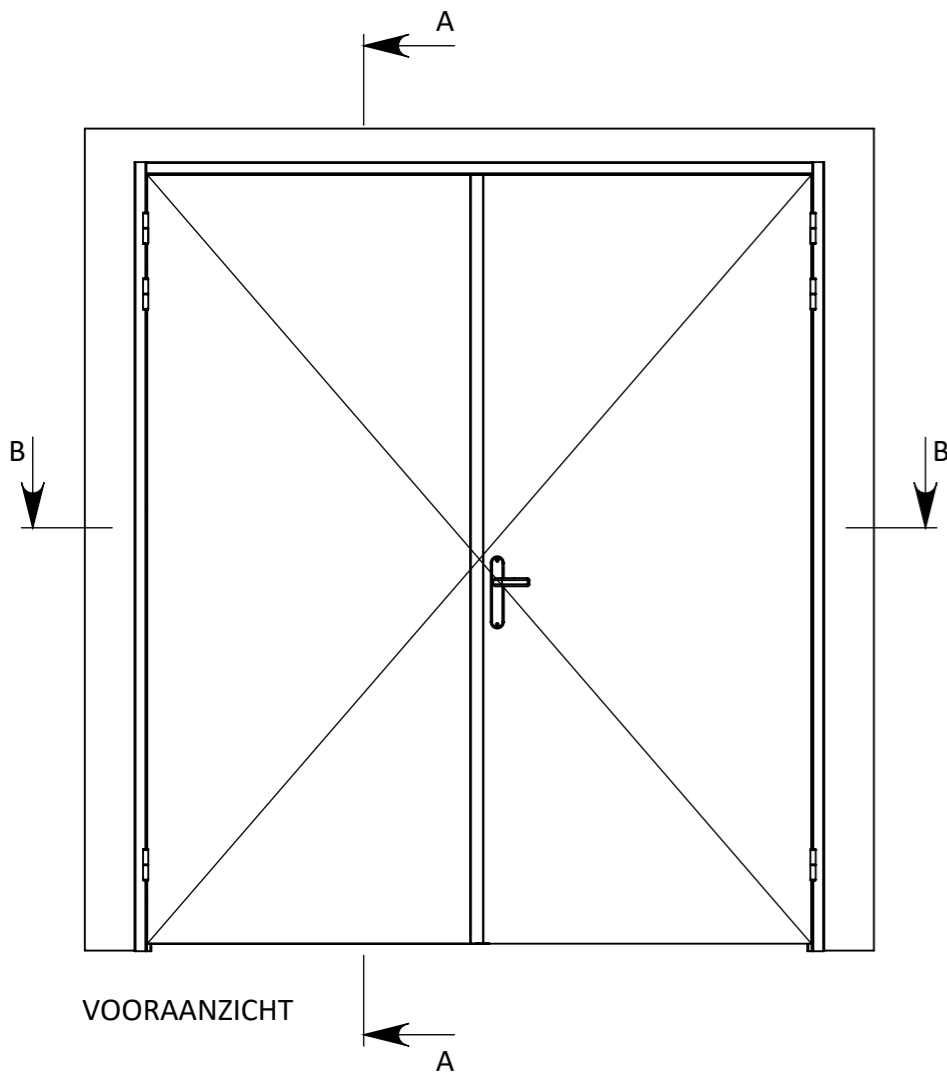
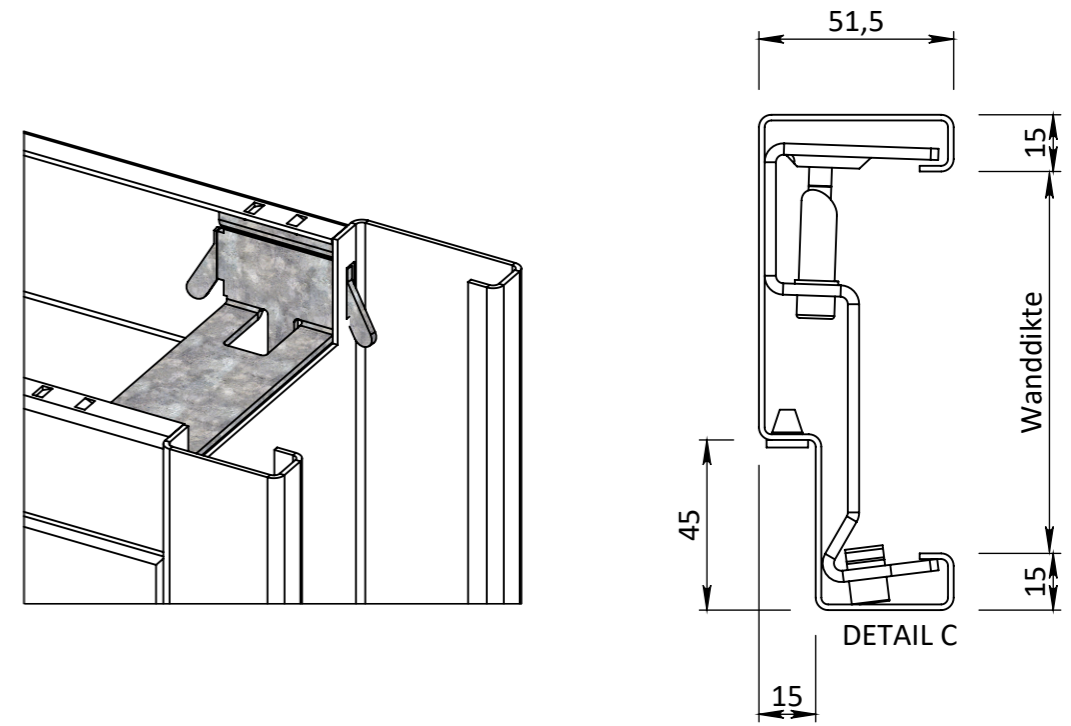
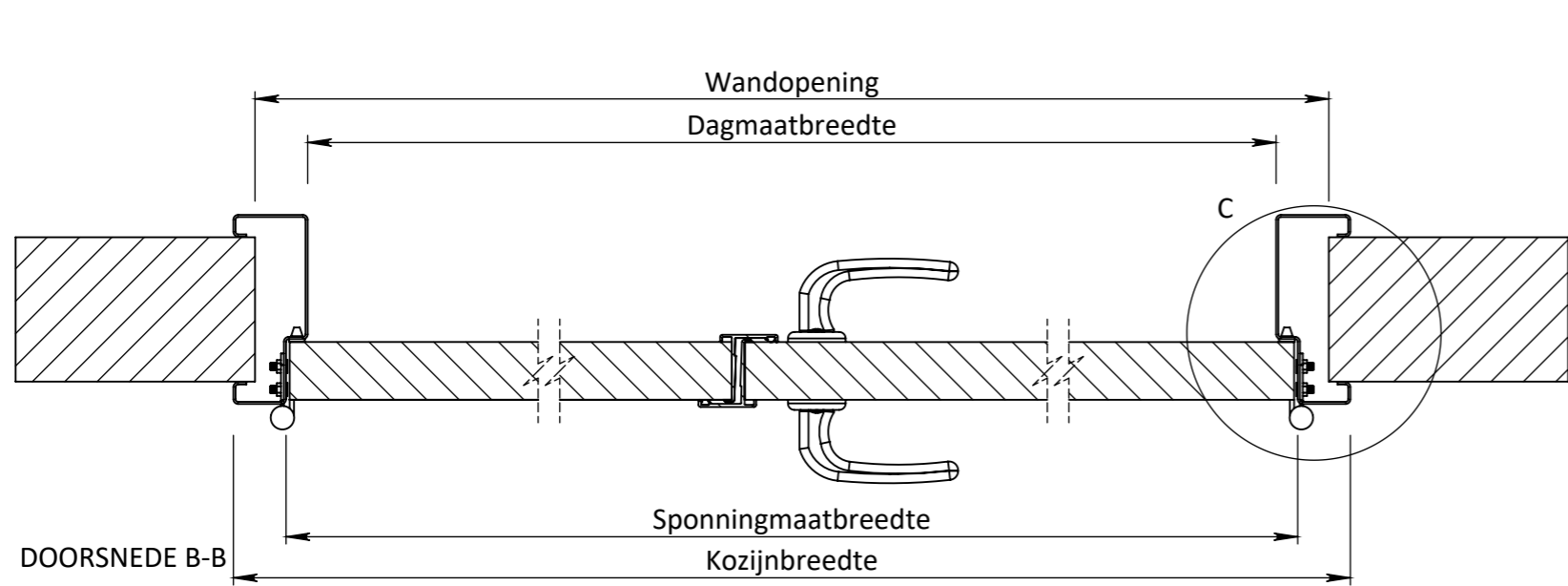

Breedte maatvoering Avento RZ dubbeleuren kozijnen STOMP						
	Tussenruimte deurnaald* (Typeafhankelijk)	Sponningmaat breedte	Deurbreedte productiemaat	Dagmaat breedte	Wandopening (sparingbreedte) tolerantie -5/+5 mm	Kozijnbreedte
2 x 630	9	1267	626	1237	1311	1340
2 x 680	9	1367	676	1337	1411	1440
2 x 730	9	1467	726	1437	1511	1540
2 x 780	9	1567	776	1537	1611	1640
2 x 830	9	1667	826	1637	1711	1740
2 x 880	9	1767	876	1737	1811	1840
2 x 930	9	1867	926	1837	1911	1940

* Type Alprokon 19-1 deurnaald heeft een tussenruimte van 9 mm

Hoogte maatvoering Avento RZ dubbeleuren kozijnen STOMP					
Deurhoogte productiemaat	Sponningmaat hoogte	Ruimte onder deur (R.O.D.)	Dagmaat hoogte	Wandopening (sparinghoogte) tolerantie -5/+5 mm	Kozijnhoogte
2015	2053	35	2038	2074	2089
2015	2040	22	2025	2061	2076
2015	2028	10	2013	2049	2064
2115	2153	35	2138	2174	2189
2115	2140	22	2125	2161	2176
2115	2128	10	2113	2149	2164
2315	2353	35	2338	2374	2389
2315	2340	22	2325	2361	2376
2315	2328	10	2313	2349	2364

EGENDOM BERKVEN'S BIJ SAMENRAJ
VERMIENINGSLIGGING OF MEDDELING
AAN DERDEN IN WELKE NORM DAN OOK
IS ZONDER SCHRIFTELIJKE TOESTEMMING
VAN EIGENARES NIET GEORLOOFT.

TOLERANTIES ALGEMEEN.
* Herkenningsmaat / mal
Maattolerantie ± 0.5 mm
Hoektolerantie ± 0.5°

AMERIKAANSE PROJECTIE
A3

berkvens
deursystemen

MATERIAAL. Diversen

BENAMING.

Avento 202 RZ Stomp - ZW

SCHAAL / MAATEENHEID

millimeter [mm]

TEKENAAR / DATUM
Sven van Rijt
13-11-2018

Revisienr. Omschrijving Datum Naam TEKENINGNUMMER

REF.

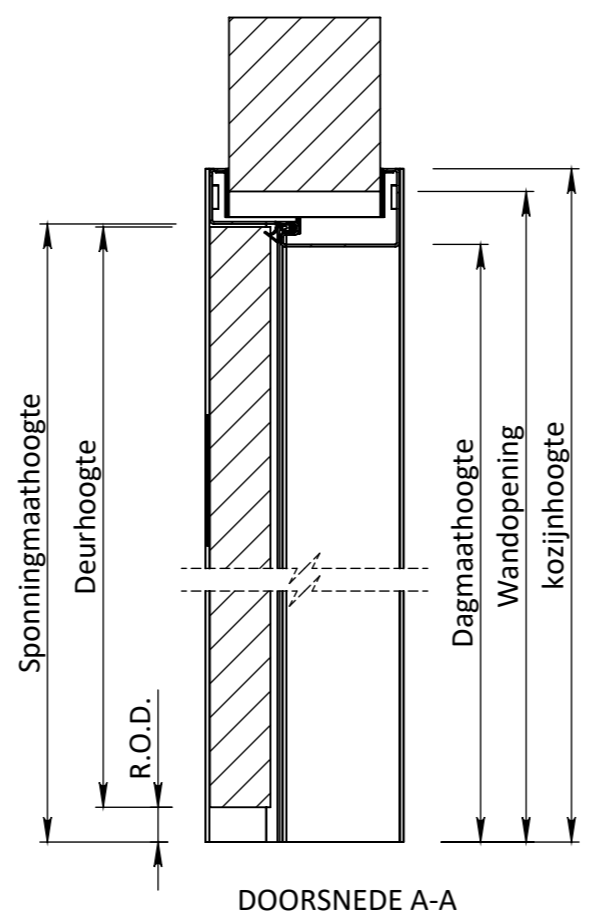
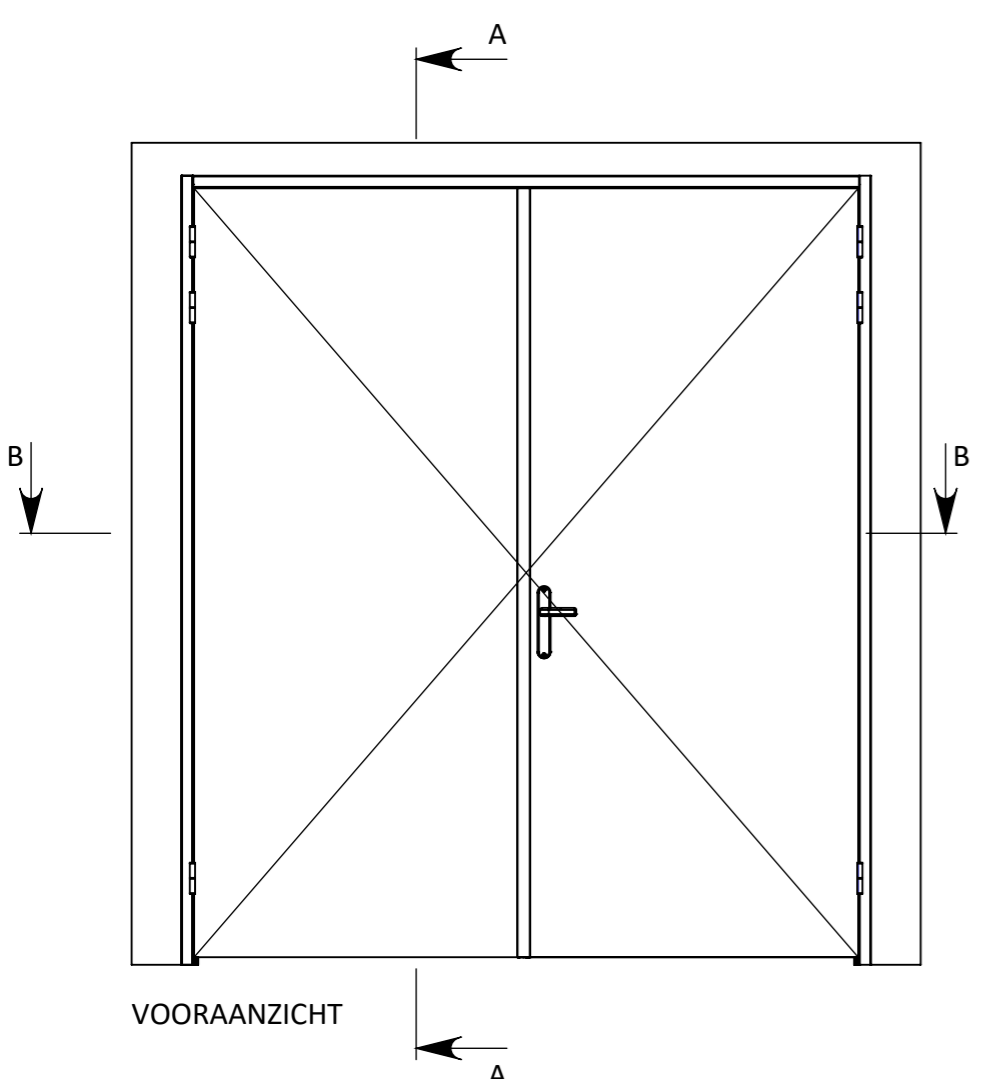
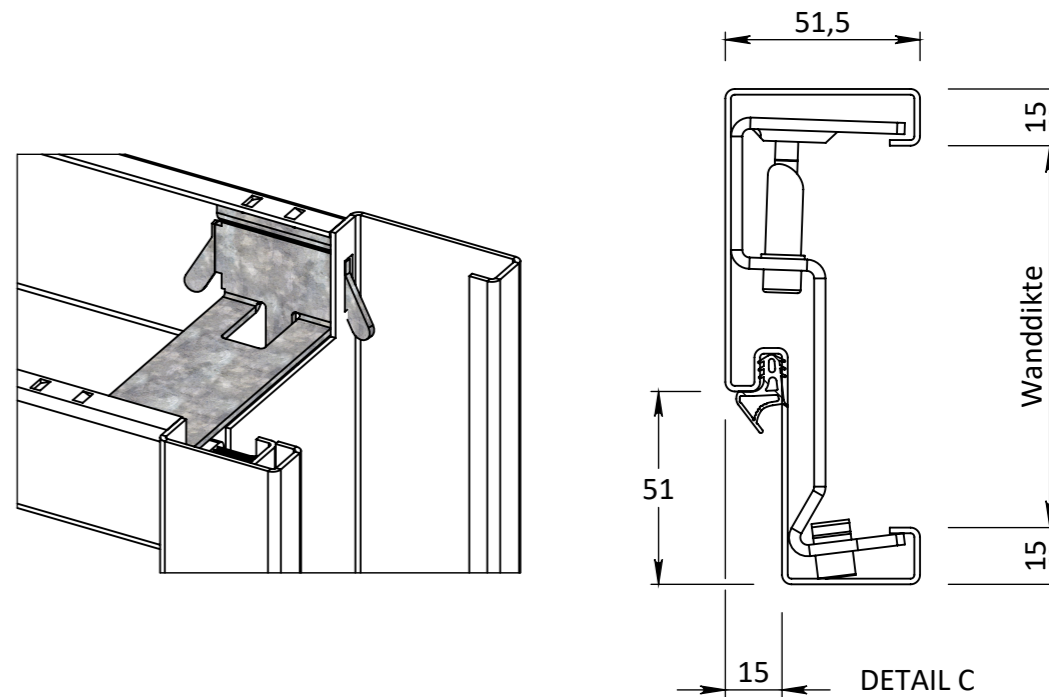
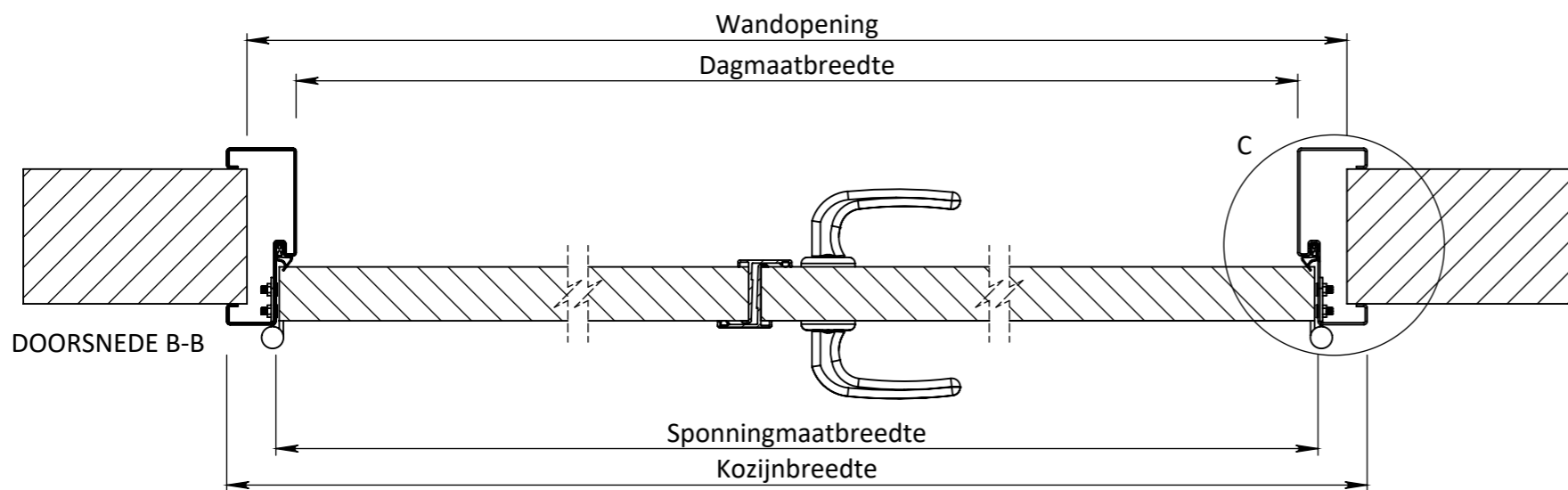

Breedte maatvoering Avento RZ dubbeleurs kozijnen STOMP						
	Tussenruimte deurnaald* (Type afhankelijk)	Sponningmaat breedte	Deurbreedte productiemaat	Dagmaat breedte	Wandopening (sparingbreedte) tolerantie -5/+5 mm	Kozijnbreedte
2 x	630	9	1267	626	1237	1340
2 x	680	9	1367	676	1337	1440
2 x	730	9	1467	726	1437	1540
2 x	780	9	1567	776	1537	1640
2 x	830	9	1667	826	1637	1740
2 x	880	9	1767	876	1737	1840
2 x	930	9	1867	926	1837	1940

* Type Alprokon 19-1 deurnaald heeft een tussenruimte van 9 mm

Hoogte maatvoering Avento RZ dubbeleurs kozijnen STOMP					
Deurhoogte productiemaat	Sponningmaat hoogte	Ruimte onder deur (R.O.D.)	Dagmaat hoogte	Wandopening (sparinghoogte) tolerantie -5/+5 mm	Kozijnhoogte
2015	2053	35	2038	2074	2089
2015	2040	22	2025	2061	2076
2015	2028	10	2013	2049	2064
2115	2153	35	2138	2174	2189
2115	2140	22	2125	2161	2176
2115	2128	10	2113	2149	2164
2315	2353	35	2338	2374	2389
2315	2340	22	2325	2361	2376
2315	2328	10	2313	2349	2364

TOLERANTIES ALGEMEEN.
 * Herkeningsmaat / mal
 Maattolerantie ± 0.5 mm
 Hoektolerantie ± 0.5°

AMERIKAANSE PROJECTIE

A3



MATERIAAL. Diversen	SCHAAL / MAATEENHEID
BENAMING.	millimeter [mm]
Avento RZ 202 Stomp Snoer	TEKENAAR / DATUM
	John Belemans
	8-1-2020
Revisienr. Omschrijving	Datum
	Naam
	TEKENINGNUMMER
	REF.

Berkvens

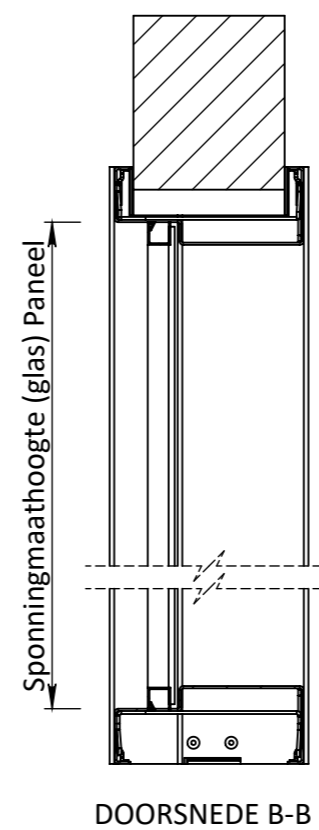
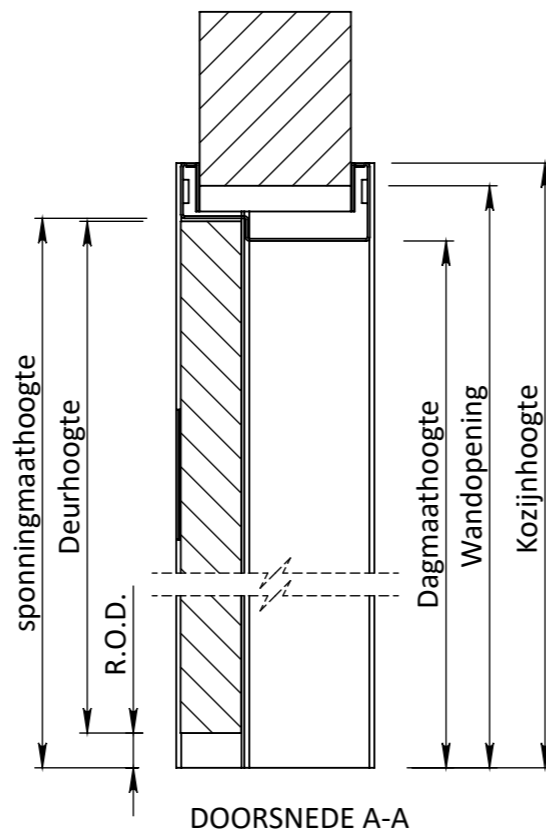
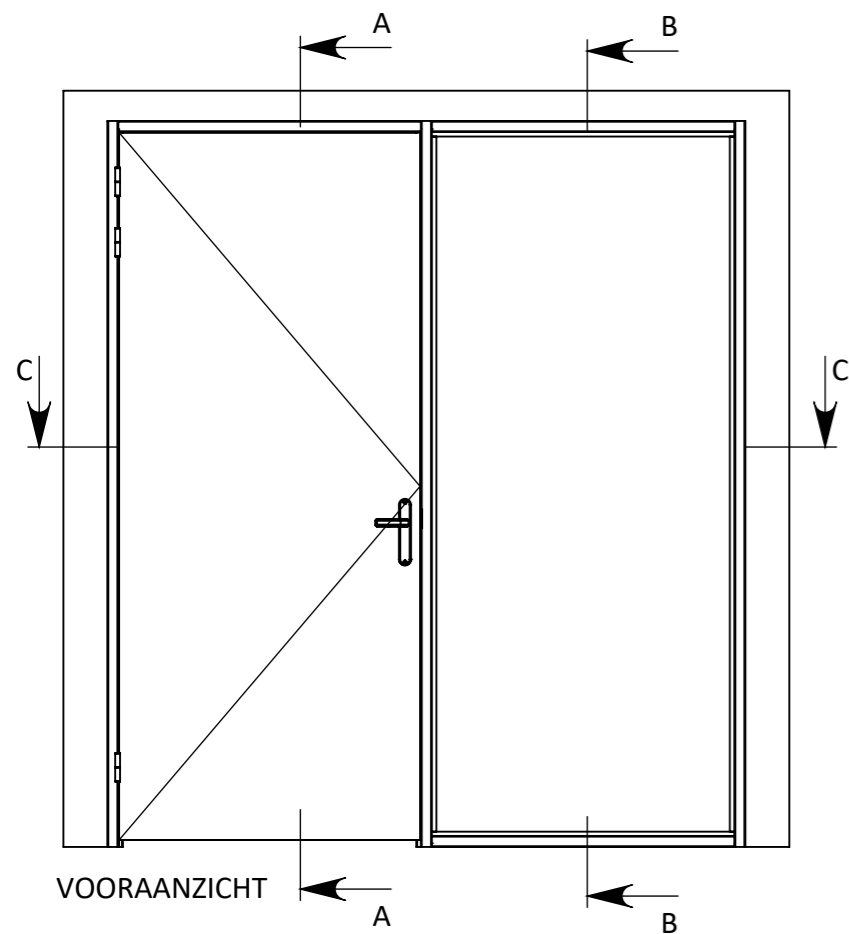
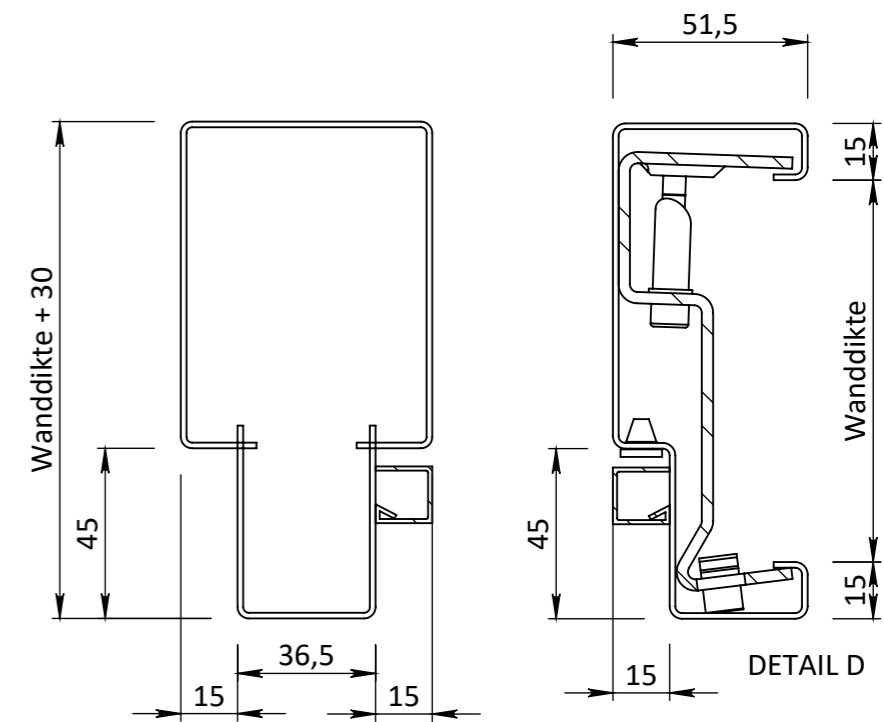
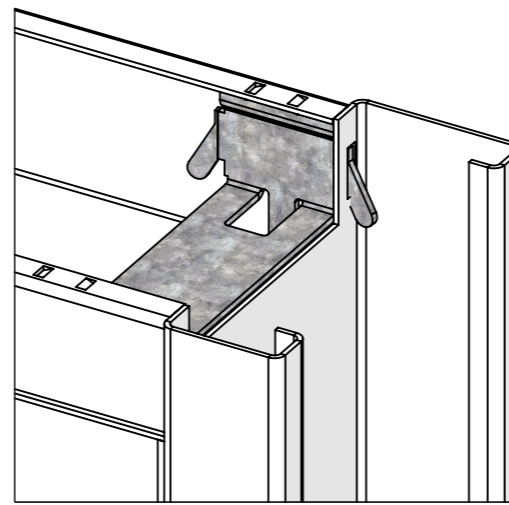
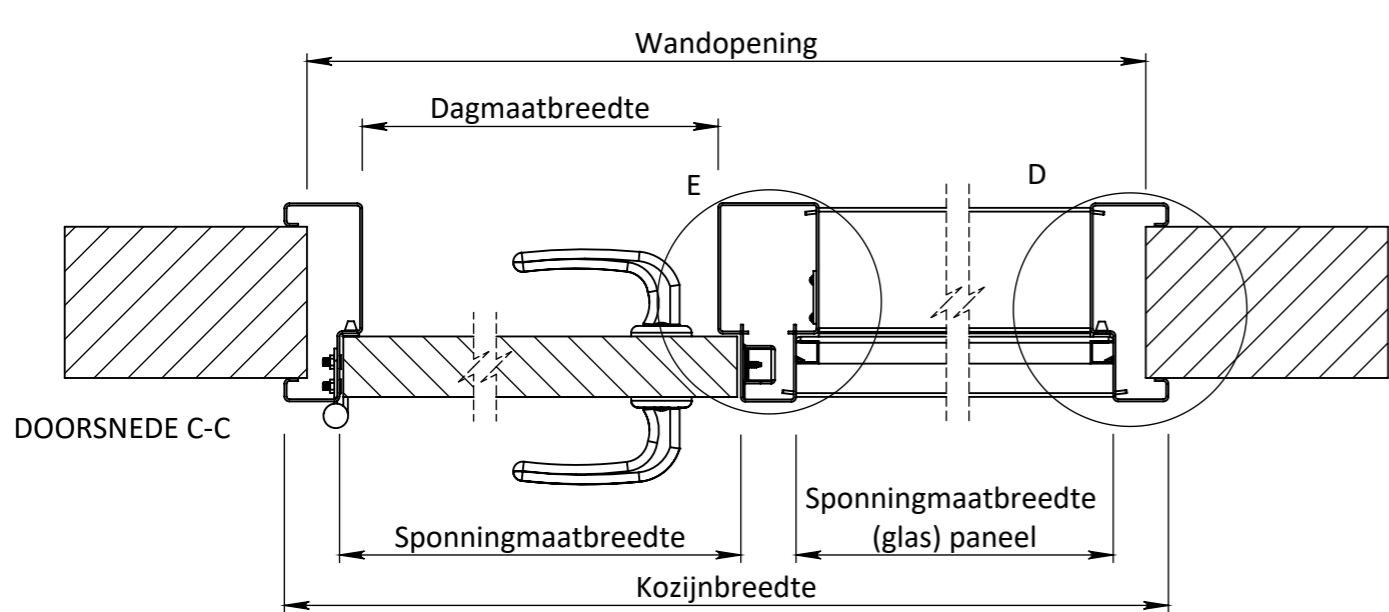

Breedte maatvoering Avento RZ zijlichtkozijnen STOMP**					
	Sponningmaat breedte deuropening	Deurbreedte productiemaat	Dagmaat breedte deuropening	Wandopening (sparingbreedte) tolerantie -5/+5 mm	Kozijnbreedte
630	632	626	602	Y - 30	Y
680	682	676	652	Y - 30	Y
730	732	726	702	Y - 30	Y
780	782	776	752	Y - 30	Y
830	832	826	802	Y - 30	Y
880	882	876	852	Y - 30	Y
930	932	926	902	Y - 30	Y
980	982	976	952	Y - 30	Y
1030	1032	1026	1002	Y - 30	Y

Hoogte maatvoering Avento RZ zijlichtkozijnen STOMP					
Deurhoogte productiemaat	Sponningmaat hoogte	Ruimte onder deur (R.O.D.)	Dagmaat hoogte	Wandopening (sparinghoogte) tolerantie -5/+5 mm	Kozijnhoogte
2015	2052,5	35	2037,5	2074	2089
2015	2039,5	22	2024,5	2061	2076
2015	2032,5	15	2017,5	2054	2069
2015	2027,5	10	2012,5	2049	2064
2115	2152,5	35	2137,5	2174	2189
2115	2139,5	22	2124,5	2161	2176
2115	2132,5	15	2117,5	2154	2169
2115	2127,5	10	2112,5	2149	2164
2315	2352,5	35	2337,5	2374	2389
2315	2339,5	22	2324,5	2361	2376
2315	2332,5	15	2317,5	2354	2369
2315	2327,5	10	2312,5	2349	2364

<small>EGENDOM BERKVEN'S BIJ SAMENBAI VERMIENINGSLIJONG OF MEDDELING AAN DERDEN IN WEEKE VOORN DAN OOK IS ZONDER SCHRIFTELIJKE TOESTEMMING VAN EIGENARES NIET GEORLOOFT.</small>	TOLERANTIES ALGEMEEN. * Herkenningsmaat / mal Maattolerantie ± 0.5 mm Hoektolerantie ± 0.5°	MATERIAAL. Diversen	SCHAAL / MAATEENHEID	
	AMERIKAANSE PROJECTIE 	BENAMING.	millimeter [mm]	
	Avento 204 RZ Stomp - ZW		TEKENAAR / DATUM Sven van Rijt 19-11-2018	
	Revisienr. Omschrijving	Datum	Naam	TEKENINGNUMMER
				REF.

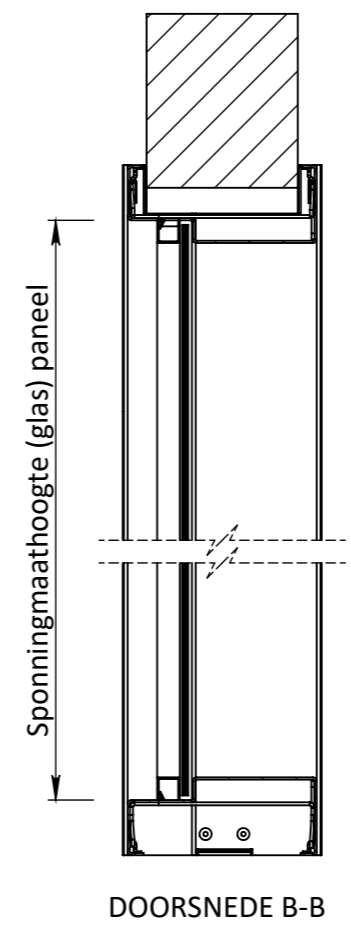
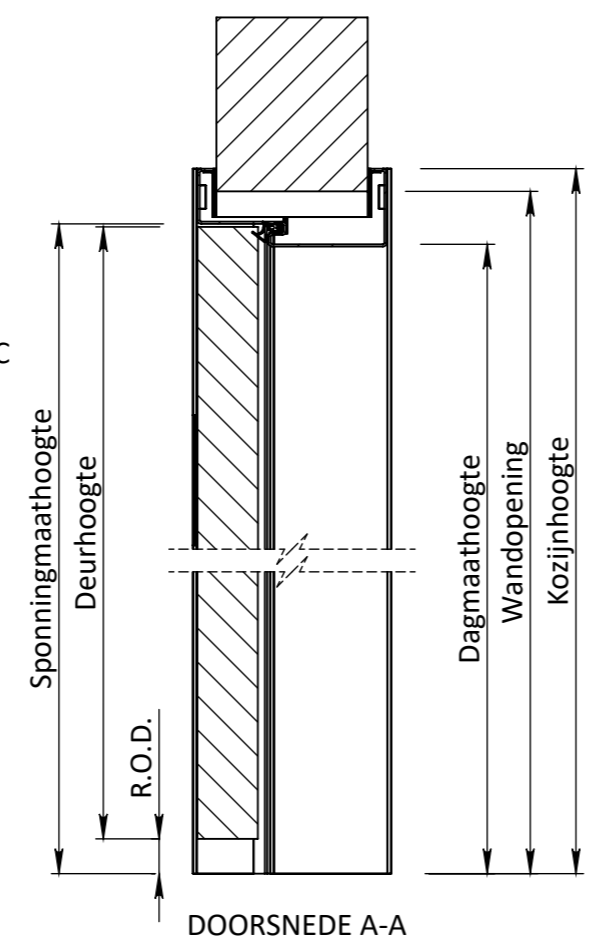
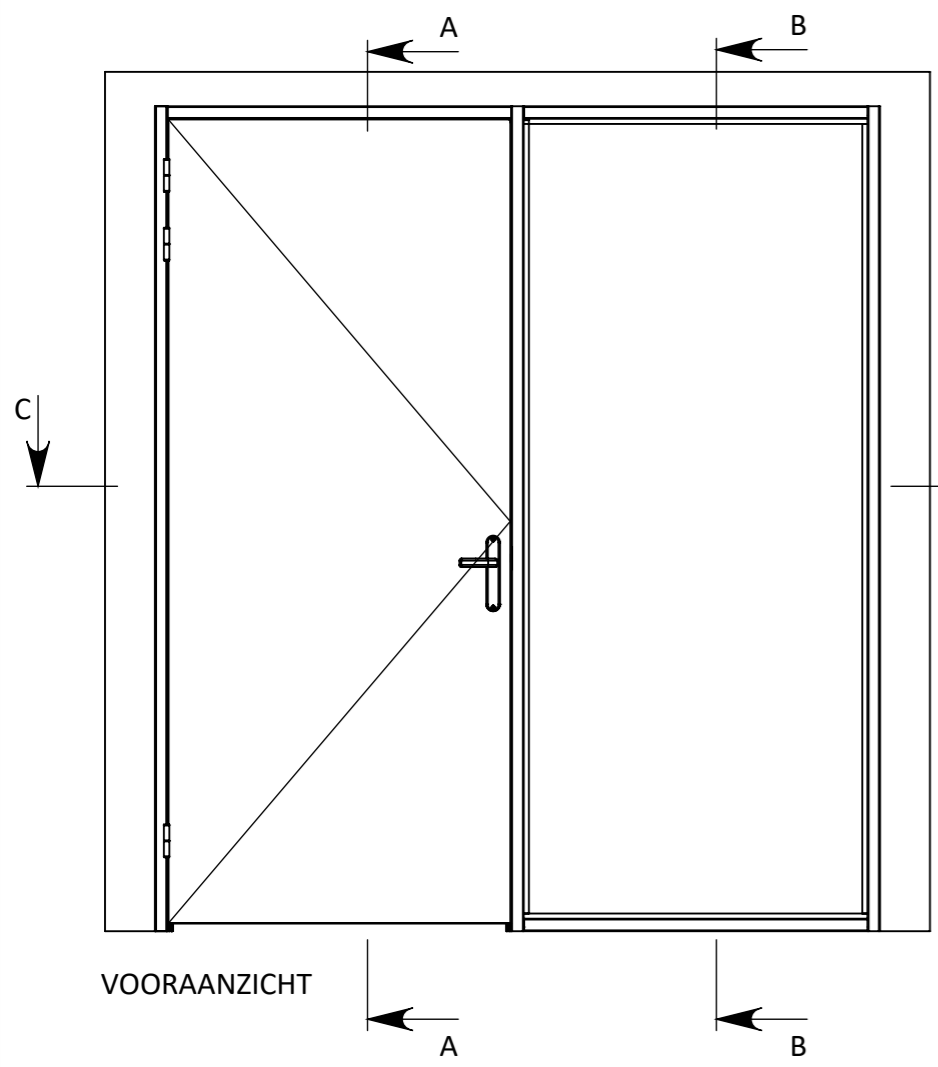
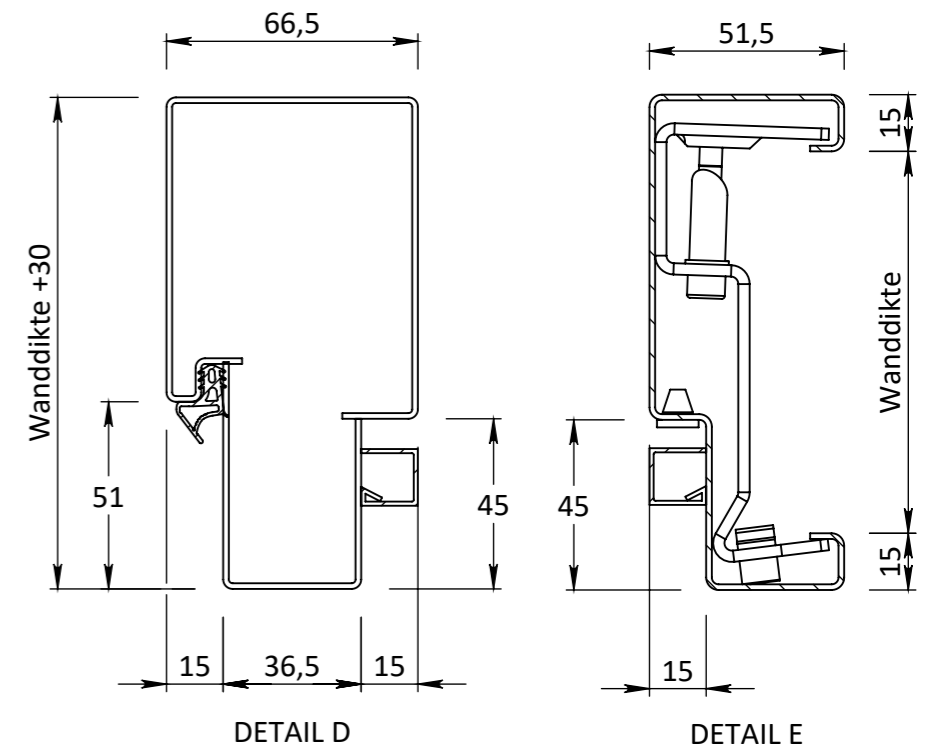
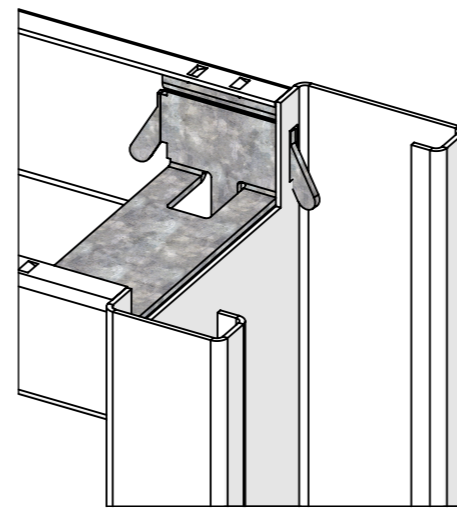
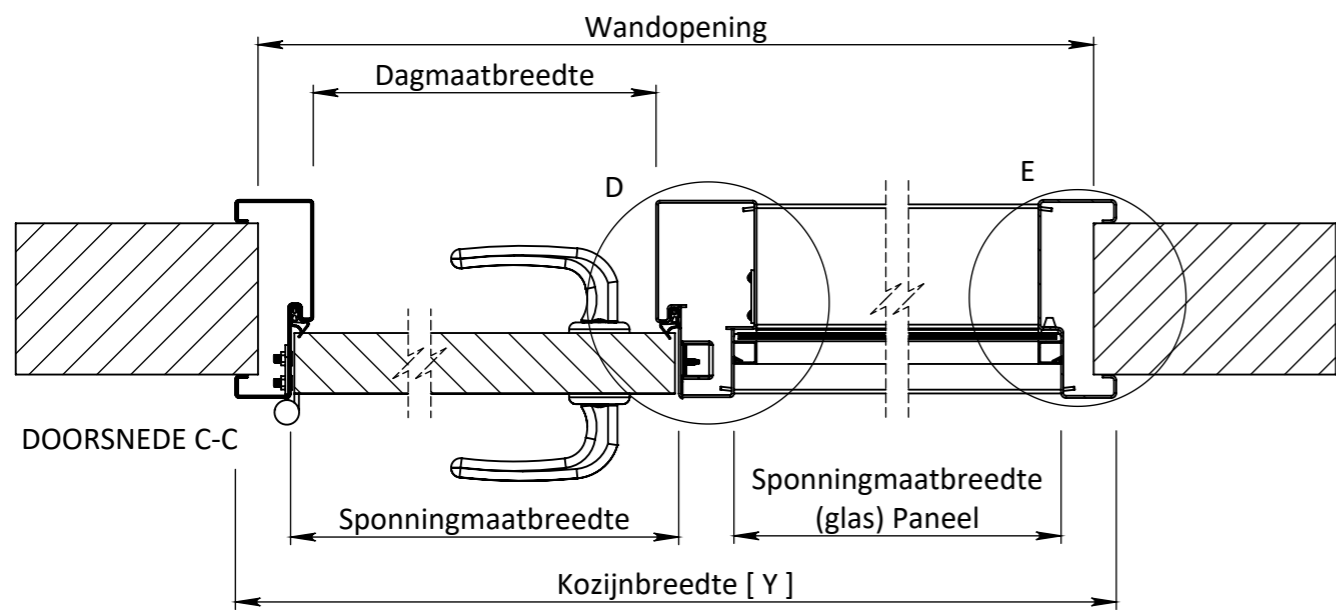

Breedte maatvoering Avento RZ zijlichtkozijnen STOMP**					
	Sponningmaat breedte deuropening	Deurbreedte productiemaat	Dagmaat breedte deuropening	Wandopening (sparingbreedte) tolerantie -5/+5 mm	Kozijnbreedte
630	632	626	602	Y - 30	Y
680	682	676	652	Y - 30	Y
730	732	726	702	Y - 30	Y
780	782	776	752	Y - 30	Y
830	832	826	802	Y - 30	Y
880	882	876	852	Y - 30	Y
930	932	926	902	Y - 30	Y
980	982	976	952	Y - 30	Y
1030	1032	1026	1002	Y - 30	Y

Hoogte maatvoering Avento RZ zijlichtkozijnen STOMP					
Deurhoogte productiemaat	Sponningmaat hoogte	Ruimte onder deur (R.O.D.)	Dagmaat hoogte	Wandopening (sparinghoogte) tolerantie -5/+5 mm	Kozijnhoogte
2015	2052,5	35	2037,5	2074	2089
2015	2039,5	22	2024,5	2061	2076
2015	2032,5	15	2017,5	2054	2069
2015	2027,5	10	2012,5	2049	2064
2115	2152,5	35	2137,5	2174	2189
2115	2139,5	22	2124,5	2161	2176
2115	2132,5	15	2117,5	2154	2169
2115	2127,5	10	2112,5	2149	2164
2315	2352,5	35	2337,5	2374	2389
2315	2339,5	22	2324,5	2361	2376
2315	2332,5	15	2317,5	2354	2369
2315	2327,5	10	2312,5	2349	2364

EGENDOM BERKVEN'S BIJ SAMEN. VERMIENINGSLINGING OF MEDDELING AAN DERDEN IN WELKE NORM DAN OOK IS ZONDER SCHRIFTELIJKE TOESTEMMING VAN EIGENARES NIET GEORLOOFT.

TOLERANTIES ALGEMEEN.
* Herkenningmaat / mal
Maattolerantie ± 0.5 mm
Hoektolerantie ± 0.5°

AMERIKAANSE PROJECTIE
A3

MATERIAAL. Diversen

BENAMING.
Avento RZ 204 Stomp Snoer

SCHAAL / MAATEENHEID
millimeter [mm]

TEKENAAR / DATUM
John Belemans
08-01-2020

Revisienr.	Omschrijving	Datum	Naam	TEKENINGNUMMER

REF.

berkvens
deursystemen

Hoekoplossingen en wandaansluitingen

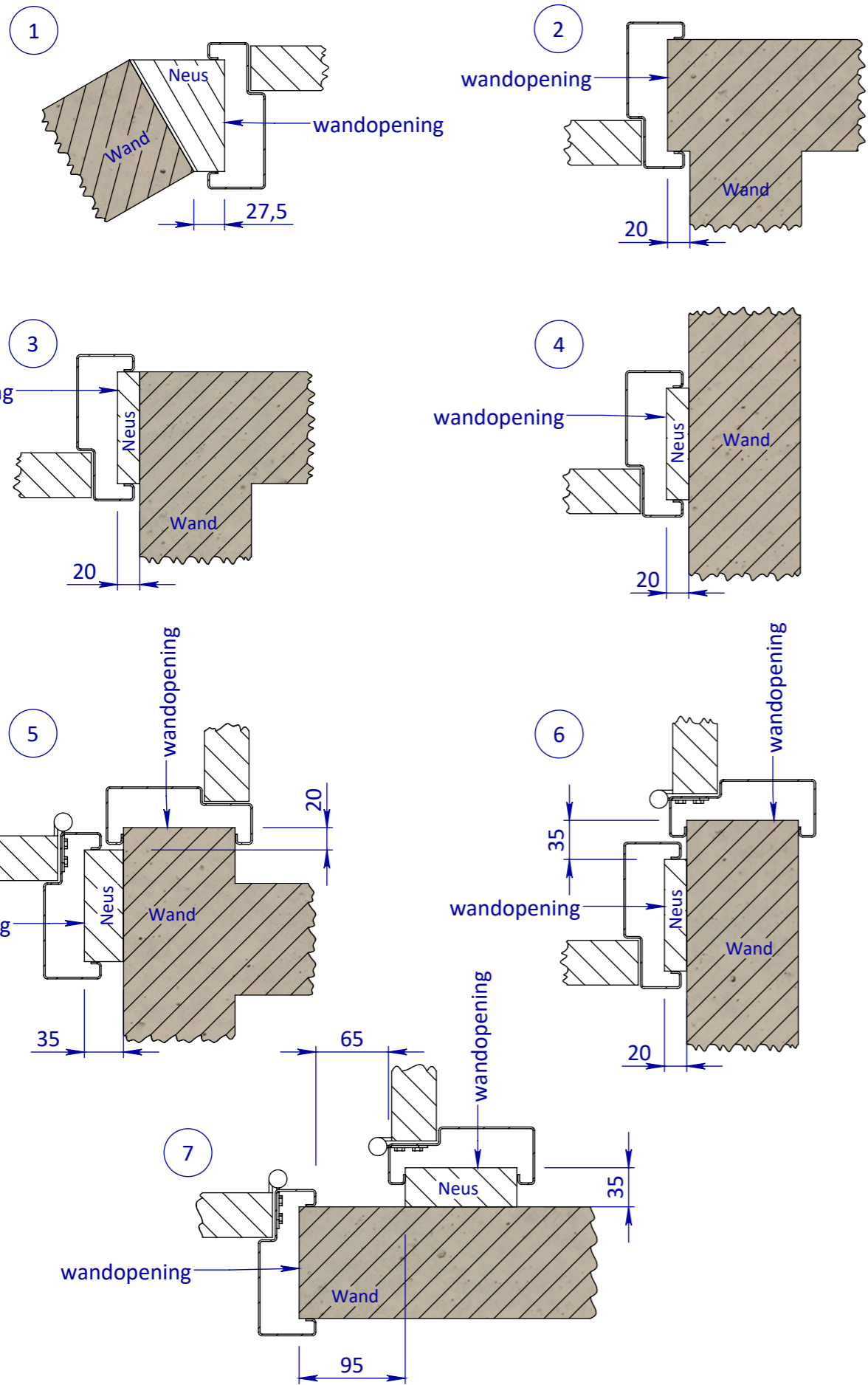

Wandopening afwijkende maatvoering

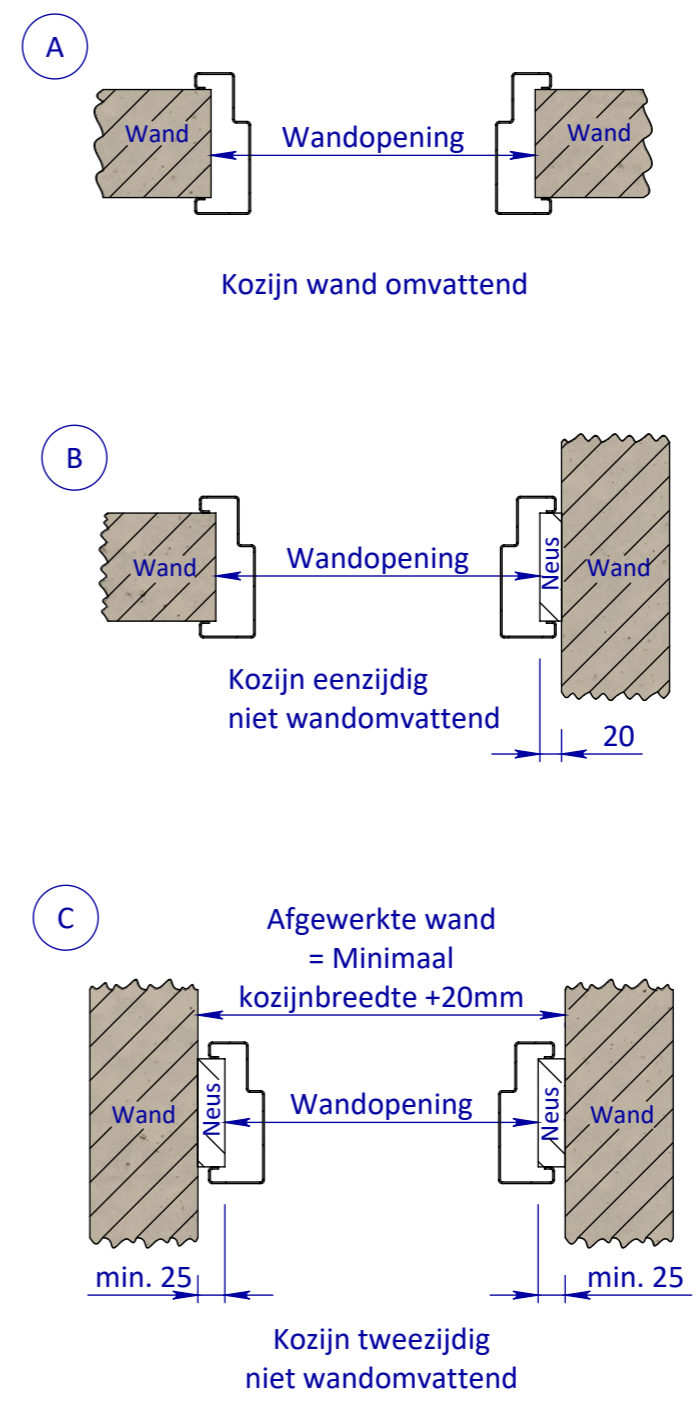

<small>EGENDOM, BEREIKENS BIJ SAMEREN VERMIENINGSLIJN OF MERDELIJNG AAN DERDEN IN WEEKE VOORDAN OOK IS ZONDER SCHRIFTELIJKE TOESTEMMING VAN EIGENARES NIET GEVOLGDOET.</small>	TOLERANTIES ALGEMEEN. * Herkeningsmaat / mal Maattolerantie ± 0.5 mm Hoektolerantie ± 0.5°	MATERIAAL. Diversen BENAMING.	SCHAAL / MAATEENHEID millimeter [mm]
	AMERIKAANSE PROJECTIE A3	Hoekoplossingen/wandaansluiting en maatvoering Avento stomp enkel/dubbel/zijlicht/glaspui	TEKENAAR / DATUM Sven van Rijt 13-11-2018
Revisienr. Omschrijving		Datum	Naam
REF.			TEKENINGNUMMER

